



FACULTAD DE CIENCIAS DE LA SALUD

Carrera de Psicología

“Agencia Personal y Empoderamiento e Identidad Vocacional
en estudiantes de una Universidad Privada de Trujillo”

Tesis para optar el título profesional de:

Licenciada en Psicología

Autora:

Bach: Katherine Fernanda Alcántara Wong

Asesora:

Mg: Lorena Frías Saavedra

Trujillo - Perú

2018

ACTA DE AUTORIZACIÓN PARA SUSTENTACIÓN DE TESIS

El asesor Mg. Lorena Frías Saavedra, docente de la Universidad Privada del Norte, Facultad de Ciencias de la Salud, Carrera profesional de PSICOLOGÍA, ha realizado el seguimiento del proceso de formulación y desarrollo de la tesis de los estudiantes:

- Bach. Katherine Fernanda Alcántara Wong

Por cuanto, **CONSIDERA** que la tesis titulada: “Agencia Personal y Empoderamiento e Identidad Vocacional en Estudiantes de una Universidad Privada de Trujillo” para aspirar al título profesional de: Licenciada en Psicología por la Universidad Privada del Norte, reúne las condiciones adecuadas, por lo cual, **AUTORIZA** al o a los interesados para su presentación.

Mg. Lorena Frías Saavedra
Asesora

ACTA DE APROBACIÓN DE LA TESIS

Los miembros del jurado evaluador asignados han procedido a realizar la evaluación de la tesis de los estudiantes: Katherine Fernanda Alcántara Wong para aspirar al título profesional con la tesis denominada: “Agencia Personal y Empoderamiento e Identidad vocacional en estudiantes de una Universidad Privada de Trujillo”

Luego de la revisión del trabajo, en forma y contenido, los miembros del jurado concuerdan:

Aprobación por unanimidad

Aprobación por mayoría

Calificativo:

Excelente [20 - 18]

Sobresaliente [17 - 15]

Bueno [14 - 13]

Calificativo:

Excelente [20 - 18]

Sobresaliente [17 - 15]

Bueno [14 - 13]

Desaprobado

Firman en señal de conformidad:

Mg. Tania Valdivia Morales
Jurado
Presidente

Lic. Yrina Roldan
Lopes

Lic. Paulo Florián Arana
Jurado

DEDICATORIA

*A mis abuelos que en vida fueron: Lidia, Manuel y Benson
por bendecirme y acompañarme siempre desde donde estén*

A mi abuela Juana Susana,

A mis padres Víctor y Jeanette,

por brindarme el apoyo, la confianza y el incentivo necesarios para lograr mis metas

A mis Hermanos Vanessa, Denisse y Jorge,

por su orientación, cariño y reconocimiento a lo largo de mi formación profesional

A mi mama Yolanda,

por brindarme amor y soporte emocional durante los primeros años de mi vida

A mi amado sobrino Víctor Andrés,

por haberle dado alegría a mi Hogar.

por su cariño, confianza y su cercana compañía

AGRADECIMIENTO

A Dios, a Jesucristo y a la Virgen,

por haberme ayudado a salir adelante en los momentos más difíciles

A mi familia,

por el amor, los consejos e incentivos que me brindaron para lograr este objetivo

A mis asesoras, la Doc. Karla Azabache y Mg Lorena Frías Saavedra

*por su preocupación, paciencia y orientación durante el proceso de elaboración de la presente
investigación*

*A mi amiga Greta, por su reconocimiento a mis logros y habilidades así como por su interés en mi
persona y mi bienestar como estudiante*

*A mi amigo Oscar, por su cariño, comprensión y apoyo incondicional en mis años de formación
profesional*

*A mis amigos Cristhian, por su infaltable, desinteresada y paciente ayuda a mi persona y a la
elaboración de la presente investigación*

A mi amigo Kevin, por su cariño, paciencia y e incondicional amistad

TABLA DE CONTENIDOS

ACTA DE AUTORIZACIÓN PARA SUSTENTACIÓN DE TESIS.....	2
ACTA DE APROBACIÓN DE LA TESIS	3
DEDICATORIA.....	4
AGRADECIMIENTO	5
ÍNDICE DE TABLAS.....	7
ÍNDICE DE FIGURAS	8
CAPÍTULO I: INTRODUCCIÓN	10
CAPÍTULO II: METODOLOGÍA	26
CAPÍTULO III: RESULTADOS	33
CAPÍTULO IV: DISCUSIÓN Y CONCLUSIONES	36
REFERENCIAS	44
ANEXOS	49

ÍNDICE DE TABLAS

TABLA 1	<i>.....Distribución de la población Pag. 27</i>
TABLA 2	<i>.....Características de la muestra Pag. 27</i>
TABLA 3	<i>Correlación entre agencia personal y empoderamiento e identidad vocacional en estudiantes de una universidad privada de Trujillo..... Pag. 33</i>
TABLA 4	<i>Nivel de Agencia Personal y Empoderamiento e Identidad Vocacional en estudiantes de una Universidad Privada de Trujillo..... Pag. 34</i>
TABLA 5	<i>Nivel de Identidad Vocacional en estudiantes de una Universidad Privada de Trujillo..... Pag. 35</i>
TABLA 6	<i>Índices de Consistencia Interna de Omega de Mc Donald para las escalas para medir Agencia Personal y Empoderamiento..... Pag. 56</i>
TABLA 7	<i>.....Estadísticas descriptivas de la variable de estudio Pag. 58</i>
TABLA 8	<i>.....Características diagnósticas de Agencia Personal y Empoderamiento Pag. 59</i>
TABLA 9	<i>.....Características diagnósticas de Identidad Vocacional Pag. 60</i>
TABLA 10	<i>..... Normas Percentil de Agencia Personal y Empoderamiento Pag. 61</i>
TABLA 11	<i>..... Normas Percentil de Identidad Vocacional Pag. 62</i>

ÍNDICE DE FIGURAS

FIGURA 1 *Diagrama de Senderos de la escala para medir Agencia Personal y empoderamiento*
.....Pag.55

FIGURA 2 *Diagrama de Senderos de la escala para medir la escala de Identidad Vocacional*
.....Pag.57

RESUMEN

La presente investigación tuvo como objetivo principal establecer la relación entre Agencia Personal y Empoderamiento e identidad vocacional en estudiantes de una Universidad Privada de la ciudad de Trujillo. La muestra estuvo conformada por 150 estudiantes de 1er y 2do ciclo de la carrera de Ing. Industrial, siendo el tipo de estudio no experimental-correlacional. Se utilizó la “Escala para medir agencia personal y empoderamiento” (Pick et al., 2007) y la sub-escala “Identidad Vocacional” de la prueba “Mi situación vocacional” (HOLLAND, 1980). Los resultados evidenciaron correlación directa con tamaño del efecto moderado entre las dimensiones de agencia personal y empoderamiento: autoeficacia ($\rho=.42\%$), control sobre mis conductas ($\rho=.42\%$), pensamiento independiente ($\rho=.41\%$) y miedo al éxito ($\rho=.33\%$) e identidad vocacional. Asimismo, se encontraron correlaciones directas con tamaño del efecto pequeño entre las dimensiones de autodeterminación ($\rho=.28\%$) y reconocimiento de mi aprendizaje ($\rho=.27\%$). No obstante, se encontraron correlaciones triviales entre las dimensiones identificación de la necesidad de cambio, percepción de mi contexto y control sobre mi entorno. La investigación descarta la relación entre el Empoderamiento e Identidad Vocacional; sin embargo, corrobora la relación directa entre Agencia Personal e Identidad Vocacional.

Palabras clave: Agencia personal; Empoderamiento; Identidad vocacional

CAPÍTULO I. INTRODUCCIÓN

1.1. Realidad problemática

La transición de los adolescentes del colegio a la universidad es una etapa crítica en sus vidas pues implica no solo la elección de un tipo de modalidad futura de trabajo sino la decisión de dedicar su vida a un conjunto de actividades que le darán soporte a su subsistencia, satisfacción personal y conformarán parte de su sentido de vida. Por lo mismo, es necesario que el adolescente reflexione sobre la elección de la profesión en la cual desea desarrollarse durante los años de su vida adulta para así lograr contribuir no solo a su crecimiento económico, sino también a su bienestar personal (Solórzano, 2012).

En esta etapa de crisis intervienen diversos aspectos y circunstancias al momento de elegir una profesión tales como: intereses personales, expectativas de las figuras parentales, expectativas sociales, demanda laboral, expectativas económicas, etc.; las cuales en muchas ocasiones llegan a ser contradictorias entre sí, causando que el adolescente no tome una decisión basándose en sus propios intereses, generando en él desorientación e incertidumbre (Solórzano, 2012).

Por lo mismo, es fundamental poner importancia en los procesos psicológicos que motivan al adolescente a la toma de decisiones profesionales de tal manera que logren desarrollarse en una profesión que sea congruente con la formación de su sentido de identidad y así tanto la elección como su permanencia en la misma no se vea afectada (Jara 2013).

En este sentido, se afirma que para elegir y permanecer en una profesión a lo largo del tiempo es necesario contar con cualidades personales que refuercen la sostenibilidad de la decisión de elegirla (Solórzano, 2012).

Al conjunto de cualidades que le otorgan sostenibilidad a la elección de la profesión se denomina agencia personal. Se define a la agencia personal como la capacidad de plasmar objetivos personales actuando para lograrlos a través de la toma de decisiones

y de la evaluación de los avances propios en la consecución de los mismos (Pick et al., 2007).

Graff (2016), en EE.UU, realizó un estudio con el fin de determinar el papel mediador del flujo de la agencia personal y las funciones ejecutivas en la procrastinación académica. Los resultados encontraron que de los elementos que conforman la agencia personal, los niveles bajos de autorregulación y de autoeficacia general eran los mayores predictores de la aparición de la procrastinación académica. Asimismo, Segura (2017), en la ciudad de Trujillo-Perú, realizó una investigación a fin de determinar la relación de la agencia personal y la satisfacción vital en adolescentes. Los resultados encontraron una relación directa y altamente significativa entre ambas variables.

Ambas investigaciones podrían sugerir a la agencia personal como un elemento fundamental en la satisfacción con la carrera y, por ende, con la sostenibilidad de la misma.

Sin embargo, a fin de indagar a mayor profundidad los factores que se relacionan con la elección de carrera así como en su permanencia, se torna importante abordar la capacidad psicológica que podría contribuir a trascender la dimensión individual del individuo al momento de elegirla y lo motive a generar cambios significativos en el entorno con el ejercicio de la misma. A esta capacidad psicológica se le denomina empoderamiento (Pick et al., 2007).

Se define el empoderamiento como la capacidad psicológica del ser humano de generar impacto positivo entre él y su contexto social mediante el uso pleno de su libertad individual (Pick et al., 2007).

Ricaurte (2014), en la Alcaldía de Pasto-Colombia, realizó un programa de empoderamiento en jóvenes estudiantes entre 15 y 27 años en situación de desplazamiento con la finalidad de capacitar a los estudiantes para tomar sus propias decisiones y ejerzan el control de sus vidas en la adversidad de sus situaciones mediante la generación de percepciones sobre sí mismos, el mundo y sus propios intereses. El programa logró que los jóvenes le dieran importancia a alcanzar metas vocacionales, laborales y profesionales no solamente por el beneficio económico, sino

también por sus implicaciones personales y por los aportes que se podrían generar a las comunidades y a la sociedad.

No obstante, la realidad social en las universidades dista mucho de promover el empoderamiento en adolescentes y jóvenes que contribuyan al desarrollo de su bienestar vocacional y profesional. Así pues, la tasa de desempleo y deserción estudiantil que existe en el Perú en la que el 44.2 % de adolescentes y jóvenes entre 15 y 29 años no estudian ni trabajan (El comercio 2017).

En ese sentido, se evidencia que los estudiantes universitarios además de presentar dificultades al momento de elección y continuación su profesión, también carecen de preparación y de promoción de oportunidades para insertarse en una vida laboral real. (Cacao y Soto 2018).

Así pues, entendiendo la agencia personal y el empoderamiento como variables independientes pero interrelacionadas entre sí (Pick et al., 2007), las investigaciones sugieren que la influencia de ambas es gran relevancia tanto en las elecciones profesionales como en la estabilidad en las mismas.

Siguiendo la línea de importancia de la formación de cualidades personales en el adolescente para la elección de carrera así como para su sostenibilidad a lo largo del tiempo, cabe resaltar que estas se desarrollan en una etapa crisis de formación de la identidad personal en la que se descubren y se definen las preferencias profesionales en el individuo (Jara 2013).

Por lo mismo, es necesario tomar en cuenta la relevancia de la dimensión de la identidad que conforma el conjunto de preferencias hacia determinadas profesiones y ocupaciones. Esta fue denominada por Jhon L. Holland en 1980 como Identidad Vocacional.

Se define identidad vocacional como el conocimiento que tiene el individuo de las motivaciones, destrezas y preferencias que lo dirigen a una determinada opción de carrera (Holland et al., 1980). La misma, no solo está conformada por los intereses del

individuo sino que integra todos los aspectos de la vida que llevan al ser humano a construir un proyecto de vida personal y ocupacional (Solórzano, 2012).

Sin embargo, la elección de la profesión se torna en un breve periodo de tiempo y con información escasa acerca de las diferentes opciones profesionales. Esto causa que la profesión elegida por el adolescente no corresponda con sus características y expectativas personales, lo cual le generara sentimientos de insatisfacción durante los primeros ciclos de estudios, que al no ser superados, lo llevan a optar por desertar de la profesión escogida (Jara, 2013).

Así pues, se ha evidenciado que la segunda causa principal de la deserción universitaria obedece a factores personales; es decir, a la discrepancia entre lo que conocieron al momento de ingresar y sus habilidades, intereses y expectativas (Mori, 2012). Esto se aduce a que en este periodo los adolescentes tienen mayor facilidad de conocer a profundidad la variedad de ofertas del mercado laboral y por ende, mayores posibilidades de contrastar estas ofertas con sus características personales (Jara, 2013).

En Chile, el 30% de las deserciones se aducen a la falta de claridad en la vocación de los estudiantes, al mismo tiempo el 60% de los encuestados de esta población aducen que esta es la principal causa de deserción durante el primer año de estudios universitarios (Universia, 2013).

En el Perú, el 80% de deserciones se encuentran durante el primer año de carrera (La Republica 2011). Así mismo, solo el 40% de estudiantes que inicia una carrera universitaria logra culminarla. Del 70% que no logra culminar la carrera que escogió inicialmente, el 30% la abandonan por explorar otras especialidades (La República, 2016).

Por todo esto, se considera necesario conocer la relación entre agencia personal y empoderamiento e identidad vocacional en adolescentes de primer año de carrera puesto que son los procesos psicológicos que sugieren tener cierto nivel de relevancia como mediadores en la consolidación de la identidad vocacional y como factores influyentes en el proceso de elección de la carrera, de su permanencia en la misma y

en la capacidad del individuo de crear oportunidades para emprender su futuro profesional en impactar con el mismo dentro de su entorno social.

Por otro lado, diversos autores estudiaron previamente las variables tales como:

Koumoudorouw, Kounenou y Siavara (2012), en EE.UU, realizaron una investigación a fin de determinar el papel mediador de la autoeficacia de decisiones profesionales entre las autoevaluaciones centrales (CSE) en la identidad vocacional de los adolescentes. El estudio fue de tipo no experimental, de diseño transversal-correlacional. Participaron 200 estudiantes de secundaria de ambos sexos. Los resultados hallaron que para las adolescentes el CSE influía en la identidad vocacional directa e indirectamente, no obstante, para los adolescentes, el CSE tiene un efecto indirecto sobre la identidad vocacional a través de la autoeficacia de decisión profesional con un índice de correlación de 0.28.

Chan (2013), en la ciudad de Hong-Kong-Japón, realizó una investigación con el fin describir los factores que contribuyen a la formación de la identidad de vocacional de estudiantes de secundaria. La investigación utilizó un diseño descriptivo-mixto de investigación cuantitativa y cualitativa la cual fue dividida en dos estudios. El primer estudio tuvo como objetivo identificar los predictores de la formación de la identidad vocacional. Participaron un total de 1,866 estudiantes de ambos sexos de 11 escuelas secundarias seleccionados aleatoriamente. Los resultados respaldaron el modelo teórico propuesto de identidad vocacional que identificó el control personal, la orientación de los objetivos de rendimiento, la orientación de los objetivos de aprendizaje, la autoeficacia y la esperanza como relacionados significativamente con formación de la identidad vocacional como predictores de la misma. El segundo estudio tuvo como objetivo explorar las percepciones de los participantes sobre los factores identificados en el primer estudio y de los factores contextuales que influyeron en su desarrollo de identidad vocacional. Las entrevistas de los grupos se realizaron a 23 participantes que completaron el cuestionario del primer estudio. Los resultados revelaron que las apreciaciones y los apoyos de la familia, la escuela, los compañeros, los graduados y la sociedad están relacionados con el desarrollo de la identidad vocacional de los adolescentes.

Banda y Morales (2014) en Hermosillo-Sonora-México, realizaron una investigación con el objetivo de identificar las variables asociadas a la agencia personal y el empoderamiento, así como, la relación e importancia entre ambos. En este estudio

empírico se aplicó un cuestionario de 71 reactivos en una muestra de 113 habitantes. Los resultados lograron corroborar que la autoestima negativa individual, la autoestima negativa colectiva y la autocrítica integran la agencia personal. El empoderamiento positivo, el empoderamiento negativo y el control sociopolítico son variables que integran el empoderamiento psicológico. Asimismo, los resultados evidencian la correlación directa entre la agencia personal y el empoderamiento.

Banda y Morales (2015) en Hermosillo-Sonora-México realizaron un estudio correlacional con el objetivo de identificar la interacción sistémica entre los componentes comportamental e intrapersonal del empoderamiento. Se seleccionó una muestra de 113 habitantes a través de la técnica de muestreo intencional. Se aplicó la Escala de participación social (Peterson et, al 2006) y la Escala de Agencia personal y Empoderamiento (ESAGE) (Pick, et al 2007). Los resultados avalan la teoría sobre la interacción de los componentes del empoderamiento: intrapersonal (Agencia y empoderamiento positivo, agencia y empoderamiento negativo, control sociopolítico) y comportamental (organización social, acciones comunitarias y toma de decisiones).

Hirschi (2016) en EE.UU, realizó dos estudios longitudinales en los cuales investigó como la orientación de carrera proteica (PCO) se relaciona con la claridad de identidad vocacional y la autoeficacia ocupacional. El Estudio 1 informa un estudio cruzado de un año y tres ondas entre 563 estudiantes universitarios y estableció que el PCO precedió a los cambios en la identidad y la autoeficacia, pero no al revés. El Estudio 2, un estudio longitudinal de 6 meses de 202 empleados, mostró que la claridad de la identidad vocacional y la autoeficacia mediaban los efectos de PCO sobre la satisfacción profesional y los comportamientos proactivos de carrera. Estos resultados implican que PCO está estrechamente relacionado con la claridad de identidad vocacional y la autoeficacia porque mejora estas actitudes profesionales. Además, la identidad y la autoeficacia median algunos, pero no todos, los efectos de PCO en los resultados de carrera importantes.

Cheryl (2016) en la ciudad de México D.F-México, realizó un estudio con el fin de investigar la formación de identidad vocacional y cómo influye en la retención de estudiantes universitarios de primer año de carrera. El estudio fue único ya que empleó un diseño longitudinal a corto plazo. Participaron 180 estudiantes de ambos sexos de entre 16 y 19 años de la ciudad Nuevo México tanto de la Universidad de Nuevo México como de la central New México Community College. Se les aplicó la Evaluación del Estado de Identidad Vocacional (Porfeli et al., 2009) y un autoinforme de su inscripción a la universidad así como de su intención de inscribirse en el siguiente semestre. Los resultados arrojaron que no existe relación entre el estadio de la identidad vocacional y el abandono al estudio.

Gala (2017) realizó una investigación con el fin conocer cómo las dificultades percibidas por los estudiantes frente a la elección de carrera influyen en las estrategias de afrontamiento de la situación de elección, considerando el papel mediador de la autoeficacia vocacional. Se utilizó un diseño de investigación ex poc factum. Se trabajó con una muestra no probabilística de 989 adolescentes de entre 17 y 19 años de edad. Se administraron los instrumentos en su versión adaptada: Escala sobre las Dificultades en la Toma de Decisión de la Carrera, Escala de Autoeficacia Vocacional y el Inventario de Estrategias de Afrontamiento para Adolescentes. Los resultados hallaron que las dificultades de indecisión general, falta de información académica profesional, falta de información sobre uno mismo y falta de información sobre el proceso de toma de decisión, se presentan de manera moderada con excepción de la falta de motivación que se presenta en niveles más bajos. Si bien no se encontró un efecto de interacción entre dificultades y autoeficacia sobre afrontamiento, se hallaron efectos principales de cada una de las dificultades y de la autoeficacia sobre algunas estrategias de afrontamiento. Asimismo, se encontraron distintos usos de estrategias de afrontamiento a partir de los niveles de autoeficacia vocacional en sus dos dimensiones (autoeficacia general y ejecutiva) y de la percepción de dificultades de elección de carrera.

Cacao y Soto (2018) en la ciudad el Milagro-Ecuador, realizaron una investigación con el fin de identificar que tan empoderados se sentían los graduados de la universidad

UNEMI con respecto a su profesión y si consideraban importante el empoderamiento como parte de los programas académicos. Se realizó un estudio de diseño cualitativo con una muestra intencional de 32 participantes entre 23 y 30 años. Se aplicaron encuestas y entrevistas. Los resultados evidenciaron que dos tercios de los encuestados estuvieron en de acuerdo en que la universidad les haya brindado las habilidades necesarias para el desarrollo de su profesión. Sin embargo, estuvieron en total desacuerdo con que la universidad les haya brindado la orientación necesaria para

buscar empleo, teniendo una formación más académica y teórica que práctica y realista. Al mismo tiempo, los encuestados manifestaron haber sufrido falta de oportunidades brindadas por la universidad.

Además de los estudios previos consultados, existen fuentes teóricas que avalan los estudios de las variables:

Se define la agencia personal como la capacidad de plasmar objetivos personales actuando para lograrlos a través de la toma de decisiones y de la evaluación de los avances propios en la consecución de los mismos (Pick et al., 2007).

Este autor referenció los estudios de Albert Bandura (1987) sobre la agencia personal, quien la define como el conjunto de acciones intencionales elegidas y orientadas por el individuo de manera autónoma y comprometida, las cuales son guiadas por motivaciones intrínsecas y le permiten predecir sucesos y crear expectativas con respecto al futuro.

Así pues, según la teoría cognitivo social de este autor, las características del contexto sociocultural repercuten en la formación de la personalidad del individuo conformando su estructura psicológica; puesto que, este influye en su conducta durante todo su proceso de desarrollo atreves del impacto en sus ideales, proyectos de vida, sentido de eficacia, afectos, valores y demás áreas psicológicas del mismo. Es decir, las causas de la conducta individual son generadas por diversos factores contextuales (Bandura 2001).

Sin embargo, el individuo no es un receptor pasivo de las influencias provenientes de su contexto sociocultural, sino que actúa proactivamente para autogenerarse a través de sus propias estructuras psicológicas. Esto significa que la agencia personal y el contexto sociocultural son interdependientes, pues el mismo es creado por la actividad humana y este al mismo tiempo, proporciona recursos y posibilidades para el desarrollo del funcionamiento personal (Bandura 2001).

Con referencia al empoderamiento, se define como el proceso psicológico que le permite al individuo generar cambios en sus contexto (Pick et al., 2007).

Implica un sentido de competencia personal, que lo motiva a realizar acciones con referencia a situaciones políticas y sociales; y su vez, ejerza su capacidad de liderazgo. Este motiva a que actúe sobre su entorno social, el cual retroalimenta su realidad intrapersonal (Banda et al., 2015).

Entendido el empoderamiento como proceso psicológico complejo, se considera conformado por el desarrollo de diferentes cualidades psicológicas divididas en dos dimensiones: la dimensiones intrapersonal y la dimensión de comportamiento (Speer et al., 2013 citado por Álvarez 2015).

En la dimensión intrapersonal se encuentran los elementos propios de la personalidad del individuo como sus características cognitivas y motivacionales tales como: autopercepción, autoestima, autoeficacia, motivación, control personal y competencia (Speer et al., 2010 citado por Álvarez et al., 2015).

En la dimensión de comportamiento se encuentran la organización social, las acciones comunitarias y la toma de decisiones (Speer et al., 2010 citado por Álvarez et al., 2015).

Considerando las dimensiones del mismo, este es concebido como el resultado externo de un proceso que sucede de manera interna en el individuo. A este proceso interno es la agencia personal (Pick et al., 2007).

Así pues, el empoderamiento y la agencia personal están directamente relacionados pues el incremento en el nivel de empoderamiento implica forzosamente un incremento en el nivel de agencia personal; no obstante, que la agencia personal aumente no significa necesariamente que habrá empoderamiento (Pick et al., 2007)

Por tanto, la agencia personal se convierte en empoderamiento sólo cuando el desarrollo de la misma faculta al individuo para que este genere cambios en su contexto. Por lo mismo, ambas cualidades se consideran interrelacionadas pero independientes entre sí (Pick et al., 2007).

Dado que ambas cualidades se desarrollan no de manera directa, sino como resultado de la formación y de la estabilización de conocimientos, habilidades y conductas que la persona aprende y utiliza en diferentes situaciones; se considera su desarrollo como relevante para la superación del individuo pues lo capacita para manejar las diferentes situaciones de la vida de acuerdo a sus expectativas, necesidades y valores personales (Pick et al., 2007).

Por ende, se torna pertinente evaluar el impacto conjunto de ambos conceptos pues son las competencias indispensables que el individuo necesita para dirigir sus vidas y crear experiencias satisfactorias que lo conduzcan hacia el bienestar personal (Pick et al., 2007).

Tomando en cuenta la relación entre los componentes de la agencia personal y los componentes empoderamiento, según esta teoría se consideran 9 dimensiones en el impacto conjunto de las variables (Pick et al., 2007):

1. Autoeficacia: Se define como el sentimiento de capacidad de lograr los objetivos con esfuerzo, seguridad y competencia (Pick et al., 2007).
2. Autodeterminación: Se define como la capacidad de decidir de manera segura, responsable y proactiva (Pick et al., 2007).
3. Control sobre mis conductas: Se define como la capacidad de dirigir y controlar la conducta hacia la resolución de situaciones difíciles (Pick et al., 2007).

4. Pensamiento independiente: Se define como la capacidad de pensar de manera autónoma buscando soluciones, exigiendo los propios derechos y realizando lo mejor para sí mismo independientemente de la opinión de las demás personas (Pick et al., 2007).
5. Identificación de necesidad de cambio: Se define como la actitud de proactiva de desear el cambio de la comunidad y aportar ideas para el logro del mismo (Pick et al., 2007).
6. Miedo al éxito: Se define como la inseguridad y el miedo tanto de expresar las opiniones propias abiertamente como de recibir elogios por las cualidades y/o logros personales (Pick et al., 2007).
7. Reconocimiento de mi aprendizaje: Se define como la capacidad de reconocer los propios errores y darles solución a los mismos (Pick et al., 2007).
8. Percepción de mi contexto: Se define como el conocimiento del individuo acerca de las personas y de los acontecimientos de su contexto social así como de las causas y autoridades involucradas en el causa de los mismos (Pick et al., 2007).
9. Control sobre mí entorno: Se define como la participación en las actividades políticas y sociales así como la aportación para resolver las situaciones problemáticas que se presentan en las mismas (Pick et al., 2007).

Entendidas ya las definiciones vinculadas a la naturaleza e importancia de la primera variable a investigar, se procede sustentar lo concerniente a la naturaleza e importancia de la segunda variable de investigación.

Con referencia a la identidad vocacional, esta se define como la posesión del individuo de una imagen clara y estable de sus objetivos, intereses y talentos la cual lo conduce a la autoconfianza en la capacidad de tomar buenas decisiones ante las contradicciones ambientales (Holland et al., 1980).

Los orígenes del constructo se remontan al año 1950, año en el cual el psicólogo y profesor emérito Jhon L. Holland teorizó la elección de la carrera como resultado de un proceso de descubrimiento de la vocación en función al perfil de personalidad de

cada individuo. Así pues, la elección vocacional estaría asumida como la inclinación a una determinada vocación en base a determinada tipología de personalidad (Holland, 1950).

En este periodo, se creó la teoría de los “tipos de personalidad” en la elección de la carrera. Esta tiene como premisa fundamental la concepción de la elección de la carrera como resultado de la expresión de la personalidad (Holland, 1950).

Sin embargo, en las investigaciones posteriores se encontraron datos que evidenciaron que la mayoría de las dificultades en la toma de decisiones vocacionales están también influenciados por factores tales como: problemas de identidad, falta de información sobre profesiones y empleos y barreras sociales (Holland et al., 1980).

Fue entonces cuando en 1980, sugirió que la teoría del psicólogo Erick Erikson acerca de la etapa de crisis de la identidad debería considerarse como un marco teórico útil para la integración de las conclusiones de diferentes investigaciones acerca de la elección de carrera, pues el constructo de identidad estaba relacionado con su teoría acerca de la influencia de los “tipos de personalidad” en la elección de carrera (Hirschi, 2012).

Por lo tanto, el autor concluyó que el conocimiento del proceso de formación de identidad personal puede ser útil en la comprensión del desarrollo profesional puesto que, la formación de la autoimagen genera una conexión personal en el individuo con sus propias decisiones y elecciones (Hirschi, 2012).

Asimismo, los seguidores de Holland indican que los individuos con alto nivel de identidad vocacional tienden a ser más seguros, maduros y decididos que los

individuos con baja identidad vocacional. Por lo mismo, todavía se encuentra apoyo para la teoría de Erikson al estar aplicada al desarrollo profesional (Sharf, 2016).

Desde el punto de vista macrosocial, la identidad vocacional se desarrolla en un contexto educativo y en un contexto social más amplio de los que mayormente los adolescentes de los que típicamente no son conscientes (Hirschi, 2014).

Así pues, la globalización del trabajo afecta los tipos de trabajo que se ofrecen en diferentes países; puesto que, con el desarrollo de la tecnología emergen cambios en la demanda de diferentes productos y servicios, lo cual afecta la disponibilidad de algunas ocupaciones. En este sentido, el desarrollo de la identidad vocacional emerge en un contexto que vincula la disponibilidad del trabajo con la productividad y la demanda de la industria (Hirschi, 2014).

Desde el punto de vista microsocial, los adolescentes desarrollan sus intereses y elecciones ocupacionales a través de la participación en actividades escolares y de ocio. Asimismo, la participación religiosa es también un aspecto importante del desarrollo personal que tiene muchos programas educativos que se centran en la formación profesional y proporciona más experiencia laboral para desarrollar la identidad vocacional en diferentes países (Sharf, 2016).

En este contexto, el desarrollo de la identidad vocacional consiste en que adolescentes logren establecer quiénes son y de acuerdo a eso, encontrar qué carreras en el mundo podrían concordar con su imagen personal (Hirschi, 2012).

A su vez, es necesario que se informen sobre la relación entre la disponibilidad del trabajo y las necesidades de la industria así como la capacidad de obtener placer mediante el mismo y de su importancia como futuros trabajadores. Esto los prepara

para formar su identidad vocacional durante la adolescencia y consolidarla durante la edad adulta temprana (Hirschi, 2014).

Por lo tanto, el establecimiento de una identidad vocacional se llevaría a cabo mediante la exploración, la reconsideración de alternativas de carrera y la formación del compromiso con la carrera elegida (Hirschi, 2012).

Considerándose el compromiso como el indicador global de una identidad vocacional sólida (Tosado, 2012), se define compromiso como el grado de relevancia personal que el individuo le brinda a una ocupación o sistema de creencias (Marcia, 1980).

Asimismo, el compromiso con la carrera implica la toma de decisión sobre cuál de todas será escogida entre las demás. Este se demuestra en los pensamientos y comportamientos que el individuo establece acorde a determinadas características personales tales como preferencias, género, clase social y edad (Hirschi, 2012).

Cabe resaltar que el momento ideal para establecer el compromiso de carrera depende de cuándo una persona tiene un sentido claro de sí mismo y suficiente motivación para hacerlo, lo que sugiere que el mismo sea diferente para cada individuo, por lo cual es difícil establecer que un período específico en el cual sea conveniente elegir una carrera (Hirschi, 2012).

Después de lo anteriormente expuesto, es necesario finalizar resaltando que la importancia de esta investigación radica en la crisis que atraviesan las sociedades en general debido a la inestabilidad que existen con respecto a la constancia de estudiantes universitarios y profesionales en su campo de acción, lo cual genera crisis tanto en el bienestar personal como en la solidez de la educación superior y la permanencia y eficiencia de profesionales en el mundo laboral. Por lo mismo, los resultados de la

presente investigación podrán ser utilizados como criterios de abordamiento psicológico para la intervención en la toma efectiva de decisiones profesionales. Esto permitirá tomar medidas en la orientación y educación estudiantil y así evitar las crisis personales y sociales anteriormente expuestas. Así mismo, esta investigación contribuirá a ampliar la consistencia teórica de las variables, pues ampliara el conocimiento sobre otros factores psicológicos relacionados así como el alcance de las mismas.

1.2. Formulación del problema

¿Existe relación entre Agencia Personal y Empoderamiento e Identidad Vocacional en estudiantes de una Universidad Privada de Trujillo?

1.3. Objetivos

1.3.1. Objetivo general

Establecer la relación entre las dimensiones de Agencia personal y Empoderamiento (Autoeficacia, Autodeterminación, Control sobre mis conductas, Pensamiento Independiente, Identificación de la necesidad de cambio, Miedo al éxito, Reconocimiento de mi aprendizaje, Percepción de mi contexto y Control sobre mi entorno) e Identidad Vocacional en estudiantes de una Universidad Privada de Trujillo

1.3.2. Objetivos específicos

- Identificar los niveles de las dimensiones de Agencia personal en estudiantes de una Universidad Privada de Trujillo.
- Identificar los niveles de las dimensiones de Empoderamiento en estudiantes de una Universidad Privada de Trujillo.
- Identificar el nivel de Identidad Vocacional en estudiantes de una Universidad Privada de Trujillo.

1.4. Hipótesis

1.4.1. Hipótesis general

H_{i1} : Existe relación directa entre Agencia personal y Empoderamiento e Identidad Vocacional en estudiantes de una Universidad Privada de Trujillo.

1.4.2. Hipótesis específicas

H_{i2} : Existe relación directa entre las dimensiones de Agencia Personal y Empoderamiento (autoeficacia, autodeterminación, control sobre mis conductas, pensamiento independiente, identificación de la necesidad de cambio, miedo al éxito, reconocimiento de mi aprendizaje, percepción de mi contexto y control sobre mi entorno) e Identidad Vocacional en estudiantes de una Universidad privada de Trujillo.

CAPÍTULO II. METODOLOGÍA

2.1. Tipo de investigación

El presente es de tipo no experimental, dado que no se va a manipular ninguna variable para poder generar un efecto en otra (Hernández, Fernández & Baptista, 2014). Su diseño es correlacional-descriptivo-transversal, dado que se desea determinar el grado de relación que existe entre las dos variables de interés en una muestra previamente determinada. Además, busca describir las diferencias de la presencia de la variable en la población y se ha recolectado los datos en un momento único (Sánchez y Reyes, 2006).

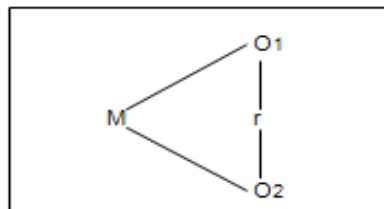

Esquema del diseño descriptivo correlacional (Sánchez y Reyes, 2006).

Dónde:

M = Estudiantes de primer año de la carrera de Ing. Industrial

O₁ = Es la variable agencia personal y empoderamiento.

O₂ = Es la variable identidad vocacional.

r = Es la relación entre Agencia personal y Empoderamiento e Identidad Vocacional en estudiantes de una Universidad Privada de Trujillo.

2.2. Población y muestra :

Población:

La población está constituida por 400 estudiantes de primer año de la carrera de Ingeniería Industrial de una Universidad Privada de Trujillo.

Tabla N° 1:

Distribución de la Población:

Carrera de Ing. Industrial:

Ciclo	F	%
1° Ciclo	180	45%
2° Ciclo	220	55%
Total:	400	100%

Muestra:

Se planteó una muestra no probabilística por conveniencia correspondiente a población finita cuyo tamaño fue determinado utilizando la “Formula de tamaño muestral para hallar coeficiente de correlación Lineal” con un nivel de confianza del 95%, un margen de error de 0.05, un poder estadístico de 95% y un tamaño del efecto de 0.28% obteniendo como resultado un total de 150 elementos muestrales.

Tabla 2:

Características de la muestra

Variable	F	%
Edad		
16	4	3
17	83	55
18	42	28
19	9	6
20	12	8
Sexo		
Varones	83	55

Mujeres	67	45
Ciclo		
1	44	29
2	106	71
Total	150	100

La muestra está caracterizada por ser en un 55% de varones y 45% de mujeres; de los cuales 29% pertenecen al primer ciclo y 71% al segundo ciclo.

Técnica del muestreo:

Se utilizó un muestreo no probabilístico-por conveniencia.

Criterios de inclusión:

- Mayor o igual de 16 y menores de 21 años
- De ambos sexos
- Matriculados en el periodo 2017-II

Criterios de exclusión:

- Estudiantes que no deseen participar en la investigación.
- Estudiantes cuyas pruebas estén incompletas o llenadas de manera inadecuada.

2.3. Técnicas e instrumentos de recolección y análisis de datos

a. Técnicas recolección de datos:

Evaluación Psicométrica.

b. Instrumentos de recolección de datos:

Escala de medición de agencia personal y empoderamiento (ESAGE) (Pick et al., 2007).

El cuestionario fue construido por el Instituto Mexicano de Investigación de Familia y Población (IMIFAP) a partir de las evaluaciones de proceso e impacto de programas de salud, equidad de género y desarrollo económico (Pick et al., 2007).

ESAGE está compuesta por dos áreas, Agencia personal con 35 ítems, y Empoderamiento con 7 ítems. La encuesta consta de una escala de tipo Likert con 4

opciones: Nunca, casi nunca, casi siempre, siempre; las cuales son puntuadas del 0 al 3 siendo Nunca= 0, casi nunca=1, casi siempre =2, siempre = 3

El objetivo principal del ESAGE es medir el nivel de agencia personal y empoderamiento, ambos relacionados al funcionamiento autónomo, a partir de ítems que responden a constructos como auto-eficacia, autodeterminación, control sobre las conductas, pensamiento independiente, identificación de necesidades de cambio, miedo al éxito, reconocimiento del aprendizaje, percepción del contexto y control sobre el entorno (Pick et al., 2007).

En su proceso de validación original, la prueba fue aplicada a 1125 personas entre hombres (609) y mujeres (516) que cursaban bachillerato o licenciatura, y provenían de un medio urbano o rural (Pick et al., 2007). Se realizó un análisis factorial que mostró la presencia de dos factores casi independientes entre sí. Asimismo, se analizaron los niveles de confiabilidad, donde el área de Agencia personal mostró una consistencia interna de .71 y el área de Empoderamiento de .74 (Pick et al., 2007).

En su proceso de validación en la ciudad de Trujillo, la prueba fue aplicada a 500 adolescentes de ambos sexos entre 16 y 20 años de la facultad de ingeniería que. Se utilizó el análisis factorial confirmatorio, el cual encontró una estructura de nueve factores relacionados de la Escala para medir la Agencia Personal y empoderamiento, con los parámetros estimados mediante el método de mínimos cuadrados no ponderados obteniendo entre los índices de ajuste absoluto un X^2/gl de 2.18, un GFI de .91, entre los índices de ajuste comparativo a un NFI de .90 y un RFI de .91, además entre los índices de ajuste parsimonioso muestran un PGFI de .79 y un PNFI de .76. Con respecto a su confiabilidad, en cada una de las dimensiones encontrados se obtuvo un Omega de McDonald de .65 hasta 0.70.

Escala de identidad vocacional de Holland (Sub-escala de la escala “My Vocational Situation Escala”) (Holland et al., 1980).

Se utilizó la Escala de Identidad Vocacional, una sub-escala de la prueba Mi Situación Vocacional (Holland et al., 1980). La escala es autoaplicada y consiste de 18 ítems dicotómicos (verdadero y falso), todos inversos. Se califican las respuestas falsas con puntaje 1 y las verdaderas con puntaje 0.

El objetivo de la prueba es medir la ausencia de dificultades en la toma de decisiones y la confianza en la propia habilidad para tomar decisiones en situaciones ambiguas (Munson, 1992). Un puntaje alto indicará confianza en la capacidad de uno mismo para tomar decisiones y un compromiso alto con las alternativas por las que se opte.

En su versión original fue validada en una muestra compuesta de estudiantes de colegio secundario, universitarios, y trabajadores (N = 824); reportó consistencia interna adecuada, con coeficientes de alfa de Cronbach de 0.86, 0.88 y 0.89 respectivamente (Holland et al., 1980).

Posteriormente fue adaptada al castellano validada en una muestra de 189 adultos hispanohablantes de 18 a más años de edad, en los Estados Unidos, nacidos dentro o fuera de ese país, y de distintos contextos laborales y niveles de educación y entrenamiento. Se obtuvo un coeficiente de alfa de Cronbach total de 0.856 para la consistencia interna, similar a la reportada para la versión original de la prueba, lo que demuestra una traducción satisfactoria (Tosado, 2012).

En su proceso de validación en la ciudad de Trujillo, la prueba fue aplicada a 500 adolescentes de ambos sexos de entre 16 y 20 años de edad de la facultad de ingeniería. Se encontró una estructura unifactorial de la escala para medir la identidad vocacional, con los parámetros estimados mediante el método de máxima verosimilitud. Se obtuvo entre los índices de ajuste absoluto un X^2/gl de 1.3, un RMSEA de .029, entre los índices de ajuste comparativo a un CFI de .951 y un TLI de .946, además entre los índices de ajuste parsimonioso muestran un PCFI de .84 y un PNFI de .729. Además, alcanzó un índice de consistencia interna Omega de McDonald .77

2.4. Procedimiento

Primero se inició con la validación de la prueba iniciando con la aplicación de una prueba piloto a estudiantes de la Facultad de Ingeniería pertenecientes a un aula del primer ciclo. Para esto, se solicitó el permiso del coordinador de carrera y del Decano de la Facultad mediante una carta de consentimiento informado, así como el permiso de los docentes en turno de cada aula y el de cada uno de los participantes en la investigación.

Posteriormente, se analizaron cada uno de los ítems con el objetivo de que ninguno interfiriera con el proceso de validación y confiabilidad. Luego, se procedió a eliminar los ítems repetidos. Sin embargo, dada la sencillez de su formulación no hubo necesidad de reformularlos pues todos lograron ser entendidos.

Por consiguiente, se procedió a validar y baremar las escalas aplicándolas a una población de 500 estudiantes de la Facultad de Ingeniería de diferentes carreras y ciclos que se encontraran entre los 16 y 20 años de edad, todos con el consentimiento escrito de cada participante. Luego se procesaron los datos y se hallaron los índices de validez y confiabilidad así como los baremos correspondientes.

Finalmente, para ejecutar la investigación, se escogió como población la carrera de Ingeniería Industrial, en la cual se seleccionaron aulas de primer y segundo ciclo. Después de la selección y con el consentimiento informado de profesores y alumnos, se aplicaron las evaluaciones a una muestra de 150 estudiantes de entre 16 y 20 años.

El procesamiento de los datos se realizó teniendo en cuenta programas estadísticos tales como Excel y SPSS IMB. Los filtros de la base de datos, la codificación y la búsqueda de datos perdidos se realizó con el programa Excel. Luego se procedió a hacer uso de una hoja del programa SPSS para el procesamiento y análisis estadístico, teniendo como base la estadística descriptiva e inferencial. En este caso, la estadística descriptiva sirvió para hallar las tablas de distribución de frecuencias absolutas simples y relativas porcentuales, además se estimaron medidas de tendencia central como la media, mediana y moda, medidas de dispersión como la desviación estándar y de forma como los índices de asimetría y curtosis para identificar presencia de asimetría y curtosis en las variables de estudio. Se decidió estimar puntual e interválicamente el coeficiente de correlación no paramétrico de Spearman con el procedimiento de Bonett y Wright (2000) y cuantificándolo de acuerdo con el tamaño del efecto según Cohen (1988) como trivial o nulo de .00 a .10, pequeño de .11 a .30, moderado de .31 a .50 y grande de .51 a 1.00.

Además, se evaluó la validez de constructo mediante análisis factorial confirmatorio mediante el método de mínimos cuadrados no ponderados para el Test de Agencia

Personal y Empoderamiento y el método de máxima verosimilitud para el Test Identidad Vocacional de estimar los coeficientes estandarizados y los índices de ajuste de cada test, para posteriormente calcular los índices de consistencia interna Omega de McDonald, con resultados satisfactorios para ambas pruebas. Luego que los resultados se han procesado, se presentaron en tablas, teniendo en cuenta los parámetros del Manual de Publicaciones de la American Psychological Association.

CAPÍTULO III. RESULTADOS

Tabla N° 3:

Correlación entre agencia y empoderamiento e identidad vocacional en estudiantes de una universidad privada de Trujillo.

Dimensiones de agencia y empoderamiento	Identidad Vocacional			
	P	IC 95%		Tamaño del efecto
		ρ_i	ρ_s	
Autoeficacia	,42	,27	,55	Moderado
Autodeterminación	,28	,12	,42	Pequeño
Control sobre mis conductas	,42	,28	,55	Moderado
Pensamiento independiente	,41	,27	,54	Moderado
Identificación de la necesidad de cambio	,00	-,16	,16	Trivial
Miedo al éxito	,33	,18	,47	Moderado
Reconocimiento de mi aprendizaje	,27	,12	,42	Pequeño
Percepción de mi contexto	,15	-,01	,30	Pequeño
Control sobre mi entorno	,10	-,06	,26	Trivial

ρ : Rho de Spearman

En la Tabla 2, se muestra una correlación directa con tamaño del efecto moderado entre las dimensiones autoeficacia, pensamiento independiente, miedo al éxito y control sobre mis conductas entre Agencia Personal y Empoderamiento e Identidad Vocacional. Asimismo, se evidencian correlaciones directas con tamaño del efecto pequeño en las dimensiones autodeterminación y reconocimiento de mi aprendizaje. No obstante, no se evidencian correlaciones entre las dimensiones identificación de la necesidad de cambio, percepción de mi contexto y control sobre mi entorno entre Agencia Personal y Empoderamiento e Identidad Vocacional en los estudiantes de una Universidad Privada de Trujillo.

Tabla N°4:

Nivel de agencia personal y empoderamiento en estudiantes de una universidad privada de Trujillo.

Dimensión	Alto		Medio		Bajo		Total	
	F	%	f	%	f	%	f	%
Autoeficacia	36	24	67	45	47	31	150	100
Autodeterminación	37	25	77	51	36	24	150	100
Control sobre mis conductas	34	23	64	43	52	35	150	100
Pensamiento independiente	31	21	59	39	60	40	150	100
Identificación de la necesidad de cambio	44	29	71	47	35	23	150	100
Miedo al éxito	14	9	75	50	61	41	150	100
Reconocimiento de mi aprendizaje	39	26	62	41	49	33	150	100
Percepción de mi contexto	32	21	75	50	43	29	150	100
Control sobre mi entorno	45	30	50	33	55	37	150	100

En la Tabla 4, se aprecia un nivel medio en las dimensiones Autoeficacia, Autodeterminación, Control sobre mis conductas, Identificación de la necesidad de cambio, Miedo al éxito, Reconocimiento de mi aprendizaje y Percepción de mi contexto ; y un nivel bajo en las dimensiones Pensamiento independiente y Control sobre mi entorno en los estudiantes de una Universidad Privada de Trujillo.

Tabla N° 5:

Nivel de identidad vocacional en estudiantes de una universidad privada de Trujillo.

Nivel	F	%
Alto	29	19
Medio	74	49
Bajo	47	31
Total	150	100

En la Tabla 5, se aprecia una Identidad Vocacional de nivel medio con tendencia hacia un nivel bajo en los estudiantes de una Universidad Privada de Trujillo.

CAPÍTULO IV. DISCUSIÓN Y CONCLUSIONES

4.1 Discusión

En lo concerniente a la hipótesis general, esta es parcialmente aceptada pues se encuentran correlaciones directas con tamaño del efecto moderado en cuatro de las dimensiones de agencia personal (autoeficacia, control sobre mis conductas, miedo al éxito y pensamiento independiente) e identidad vocacional. Esto significa que el sentimiento de capacidad de lograr objetivos con esfuerzo, seguridad y competencia; la capacidad de dirigir y controlar la conducta hacia la resolución de situaciones difíciles, el sentimiento de inseguridad a ser elogiado y expresarse en público y la capacidad de pensar autónomamente buscando soluciones y exigiendo los propios derechos independientemente de la opinión de los demás (Pick et al.,2007), están asociados de manera directamente proporcional con el grado de relevancia personal que el adolescente le otorga a su profesión (Holland et al., 1980).

En lo referente a la correlación moderada con autoeficacia ($r=42\%$), esta puede ser explicada porque se considera la autoeficacia como una de las fuentes principales de regulación de la conducta humana. La misma, repercute en el estilo de pensamiento del individuo (optimista o pesimista), su visión ante las oportunidades y amenazas, su automotivación y el tipo de expectativas que tenga con respecto al resultado de sus acciones (Bandura 1986, 2006). Los resultados guardan relación con los hallados por Koumoudorou y Kounenou (2012) quienes encontraron la autoeficacia como un factor con efecto indirecto en la formación de la identidad vocacional de adolescentes varones. De igual manera, se asemejan a los hallados por Chan (2013) quien encontró la autoeficacia como un factor predictor de la identidad vocacional. Al mismo tiempo, concuerda con los resultados hallados por Gala (2017) quien evidencio los efectos directos de la autoeficacia sobre algunas estrategias de afrontamiento.

A su vez, se encontró correlación moderada entre la dimensión control sobre mis conductas e identidad vocacional ($r=42\%$). Esto significa que los adolescentes son

capaces de direccionar su conducta hacia el cumplimiento del compromiso con la profesión escogida (Bandura 2001). Así pues, los mismos retroalimentan su conducta a través del auto incentivo y la comparación de los resultados de la misma con sus expectativas iniciales. Esta capacidad de autorregulación tiene como finalidad la orientación al beneficio, permitiendo que el adolescente perciba que tiene la capacidad desarrollar diferentes tipos de competencias en distintas modalidades de trabajo aún pese a las variaciones que conlleven por razones propias de la realidad de organizacional (Bandura, 2001). De esto se infiere que los adolescentes al sentirse capaces de afrontar situaciones cambiantes de manera competente se otorgan a sí mismos un mayor sentido de autoconfianza tanto en sus capacidades de aprendizaje como en la de cumplir metas y objetivos, lo cual contribuye a su compromiso con respecto la elección de determinada profesión. Este resultado concuerda con lo hallado por (Chan, 2013) quien en su investigación también encontró la esperanza y la orientación hacia objetivos de rendimiento y aprendizaje son factores significativos en la formación de la identidad vocacional.

Del mismo modo, se encontró correlación directa con tamaño del efecto moderado ($r=41\%$) entre pensamiento independiente e identidad vocacional, lo cual significa que la capacidad de los estudiantes de razonar de manera autónoma (Pick et al., 2007) está asociada considerablemente con la identificación de sus capacidades, intereses y talentos; y por ende, con el compromiso con la carrera elegida (Holland., 1980). Esto se explicaría porque la presencia de intenso interés por diferentes actividades crea un estilo de similitudes y diferencias del individuo frente a su entorno (Holland, 1958). En efecto, del tipo de personalidad que conforme cada individuo en base a su gama de semejanzas y diferencias respecto a los demás, genera en él una disposición de conducta ante las recompensas, estresores, preferencias del empleo, papel ocupacional, estilos de afrontamiento y otros rasgos personales. En consecuencia, esto logra que el individuo determine de manera autónoma su elección vocacional pese a las contradicciones que en su contexto social se le presenten (Holland, 1958). Por lo tanto, se deduce que la consistencia de la personalidad genera en el estudiante el pensamiento independiente y compromiso con decisión de carrera lo cual se evidencia en la formación de una identidad vocacional sólida (Holland, 1958).

Curiosamente, se encontró correlación directa con tamaño del efecto moderado en la dimensión miedo al éxito ($r=33$) e identidad vocacional. Este resultado se contradice con la definición de Agencia Personal como capacidad de plantearse objetivos y orientarse al logro de los mismos (Pick et al., 2007). Esto podría ser explicado porque las variables consideradas en la dimensión miedo al éxito tales como: temor al elogio y a la expresión pública, pueden estar vinculadas mayormente al temor a la desaprobación social que al temor del logro de los objetivos en sí mismos. Esto cobra sentido considerando que en la adolescencia la etapa en la que más influye en el individuo la importancia de la aceptación social (Erickson, 1968).

Por otro lado, se encontró una correlación pequeña entre la dimensión de autodeterminación e identidad vocacional ($r = 28$). Esto significa que la capacidad de tomar decisiones no está intensamente asociada en el compromiso con la decisión de carrera, aun cuando la autodeterminación es considerada la dimensión de la agencia personal que capacita al individuo para tomar decisiones de manera libre y autónoma (Pick et al., 2007). Esto discrepa con los resultados hallados por Gala (2017) quien encontró que las dificultades percibidas de los estudiantes frente a la elección de carrera tales como: indecisión general y falta de información sobre el proceso de toma de decisión como influyentes en las estrategias de afrontamiento en la situación de elección de carrera. Una posible explicación a esta contradicción podría ser que la autodeterminación como característica de la personalidad englobaría la capacidad de decisión no solo en la elección de carrera, sino en diferentes áreas de la vida del sujeto (Bandura 2001). Sin embargo, la sola presencia de un mediano nivel de autoeficacia capacita al individuo para tener autoconfianza en sus decisiones. Por tanto, se deduce que la autoeficacia es el factor clave que genera la autoconfianza en la elección de carrera y no la autodeterminación como rasgo general de la personalidad. Esto concuerda con lo planteado por Holland (1980) que define la autoeficacia como factor central en la ejecución de la conducta. Esto implica que los adolescentes cuentan con seguridad con respecto a las decisiones que han tomado con respecto a su futuro profesional, la adecuación de las actividades que demanda la profesión escogida y con las habilidades y destrezas que poseen o que tiene voluntad para desarrollar. Así pues, el ser conscientes de poseer o de ser capaces de adquirir ciertas habilidades les permite creer en su capacidad para cumplir con los desafíos que la

profesión escogida les demande y a su vez, les otorga sensación de satisfacción y competencia profesional (Bandura, 2001). La satisfacción que este sentido de competencia les brinde los motivará para seguir la profesión escogida; pues la congruencia entre las demandas de la carrera y la consciencia del adolescente sobre su capacidad para cumplir con las mismas le otorga consistencia a su personalidad (Holland, 1958). Esto permite lograr su identificación con la profesión en cuestión, lo cual contribuye tanto a la estabilidad como al logro vocacional (Holland, 1958).

Asimismo, se encontró correlación pequeña entre la dimensión identificación de mi aprendizaje ($r=27$) e identidad vocacional. Esto significa que la percepción que el estudiante tiene sobre lo que es capaz de aprender, no es un factor decisivo para la formación de la identidad vocacional. Una posible explicación a esto puede ser que la formación de la identidad vocacional dependa en mayor medida del establecimiento de objetivos académicos que de la retroalimentación que el adolescente se otorgue a sí mismo acerca de lo que aprendió. Esto concuerda con lo propuesto por Chan (2013) quien encontró que la orientación a plantearse objetivos de aprendizaje y rendimiento es uno de los factores que contribuyen a la formación de la identidad vocacional.

En lo referente a empoderamiento, se encontraron encontró una correlación pequeña entre la dimensión percepción de mi contexto e identidad vocacional. Esto significa que el conocimiento que el estudiante tiene sobre las personas, circunstancias, sucesos y autoridades implicadas en los mismos no están relacionadas con la identidad vocacional del adolescente. Asimismo, se encontraron correlaciones triviales entre las dimensiones identificación de la necesidad de cambio y control sobre mi entorno e identidad vocacional.

Estos resultados evidencian que el impacto de ambas variables es moderado en relación con la agencia personal y la identidad vocacional pero trivial en la relación de la misma con el empoderamiento. Esto significa que los adolescentes pueden presentar alto nivel de confianza en sus propias capacidades y decisiones así como en su habilidad para manejar las influencias sociales y dirigir sus conductas en base al beneficio propio pese a las contradicciones ambientales (Bandura 2001).

Sin embargo, esto no implicaría que perciban los problemas y necesidades de su entorno social ni que deseen involucrarse en la ejecución de acciones para lograr el cambio y progreso del mismo. Este hallazgo concuerda con lo planteado por Pick (2007) quien afirma que el aumento del empoderamiento necesariamente implica un aumento en la agencia personal pero un nivel alto de agencia personal no implica un aumento del empoderamiento. No obstante, estos hallazgos discrepan con los resultados hallados por Cacao y Soto (2018) quienes encontraron que la mayoría de los estudiantes le otorgaban una gran importancia al empoderamiento en los programas académicos de las universidades. Esto se explicaría porque el estudio fue realizado con jóvenes graduados, lo que sugiere que en algunos casos la importancia del empoderamiento se va descubriendo con el transcurrir de los años de formación profesional hasta llegar a su máxima expresión en la culminación de la misma Cacao y Soto (2018).

Los resultados corroboran la importancia de la agencia personal y el empoderamiento como factor necesario para que los adolescentes logren traspasar el límite de su interés individual para asumir su conducta como parte del bienestar colectivo; pues al ser el individuo parte de una sociedad el ejercicio profesional no solo es un elemento contribuyente a su bienestar personal sino también, es herramienta para el progreso de la colectividad (Rodríguez, 2005). De esto se deduce que la formación de la identidad vocacional durante la adolescencia obedece a factores relacionados fundamentalmente con el interés individual y no necesariamente con el interés social. Esto guarda semejanza con lo afirmado por Mori (2012) quien afirma que la problemática de la deserción universitaria en adolescentes de primer año de carrera obedece a la discrepancia entre lo que están estudiando y sus intereses, habilidades y expectativas. Del mismo modo, esto concuerda con lo propuesto por Holland (1958), quien afirma que la incongruencia entre los factores personales del adolescente y las características de la carrera que escoja desestabiliza la solidez de su vocación. Por tanto, se puede deducir que la identidad vocacional en adolescentes no necesariamente está conformada por un sentido de responsabilidad social ni de identificación con el entorno.

En lo referente a la problemática de la deserción universitaria, las estadísticas discrepan con los resultados encontrados por Cheryl (2016), quien halló que no existe relación entre el estado de identidad vocacional y el abandono al estudio. Esto puede ser explicado por las diferencias sociodemográficas de cada población; pues cabe resaltar que si bien es cierto la identidad vocacional está formada con la configuración de la autoimagen del individuo y su correspondencia con la profesión, esta se logra consolidar tomando en cuenta la información sobre cada carrera y las barreras sociales de cada realidad sociocultural (Holland, 1980). En consecuencia, se infiere que la relación entre identidad vocacional y deserción va a depender de las barreras sociales que cada realidad sociocultural presente. Esto concuerda con los resultados encontrados en la investigación de Chan (2013) quien encontró que las apreciaciones de la sociedad, así como el apoyo de la familia y escuela están relacionados con la conformación de la identidad vocacional.

Con respecto a los niveles de presencia de las variables en la población de estudio, en la tabla N° 4 se observa la frecuencia y porcentajes de los niveles de agencia personal y empoderamiento en los adolescentes de primer año de carrera. Se precisa que el 45% tiene un nivel medio de autoeficacia, lo que significa decir que casi la mitad de estudiantes se sienten capaces de lograr sus objetivos, el 51% presenta un nivel medio de autodeterminación; es decir, que más de la mitad se siente capaz de tomar decisiones; el 43% un nivel medio de control sobre las conductas; es decir, que casi la mitad tiene desarrollada la habilidad de dirigir sus conductas hacia la solución de situaciones adversas; el 40% un nivel bajo de pensamiento independiente, es decir que la mayoría exige sus derechos y busca lo mejor para sí mismo de manera autónoma; el 47% un nivel medio de identificación de la necesidad de cambio, lo que evidencia que los estudiantes son conscientes de los cambios que necesita su comunidad y están dispuestos a trabajar en ellos; el 50% un nivel medio de miedo al éxito; es decir, que la mitad de estudiantes presenta cierto temor al elogio y a la expresión pública. Al mismo tiempo, el 50% un nivel medio de percepción de mi contexto, es decir que la mitad de los estudiantes es capaz de reconocer las características del entorno en el que se desenvuelve. No obstante, el 37% presenta un nivel bajo de control sobre mi entorno, lo cual evidencia que la mayoría de estudiantes no está involucrado en actividades de impacto social (Pick et al., 2007)

En la tabla N° 5 se aprecia la frecuencia y porcentajes de los niveles de identidad vocacional en los adolescentes de primer año de carrera. El 49 % presenta un nivel alto de identidad vocacional, lo cual evidencia que casi la mitad de los estudiantes tiene claro sus habilidades, talentos objetivos y preferencias profesionales (Holland, 1980).

Debido a los resultados anteriores, puede inferirse que la injerencia educativa, psicológica e institucional sobre estas variables puede contribuir a la solución de la problemática anteriormente expuesta dado el nivel de asociación encontrado entre las variables. Sin embargo, debido a la trivialidad de la relación con el empoderamiento, se puede deducir que son otras las dimensiones psicológicas de la identidad del adolescente las que se tendrían que abordar para generar en ellos un impacto a nivel colectivo. Así pues, este hallazgo puede ser de utilidad para investigaciones futuras que tengan por objetivo el logro del mismo.

Conclusiones

- Se estableció que existen correlaciones directas de niveles moderados y pequeños entre Agencia Personal e identidad Vocacional. No obstante, se encontraron correlaciones de nivel pequeño y trivial entre empoderamiento e identidad vocacional
- Se establecieron correlaciones directas con tamaño del efecto moderado en las dimensiones autoeficacia ($r=42\%$), control sobre mis conductas ($r=42\%$), y pensamiento independiente ($r=41\%$) de la variable agencia personal e identidad vocacional. Asimismo, se determinaron correlaciones directas con tamaño del efecto pequeño en las dimensiones de autodeterminación ($r=28\%$), identificación de mi aprendizaje ($r=27\%$) y percepción de mi contexto e identidad vocacional. No obstante, se hallaron correlaciones triviales entre las dimensiones identificación de la necesidad de cambio ($r=00\%$) y control sobre mi entorno ($r=10\%$) e identidad vocacional en estudiantes de una Universidad Privada de Trujillo.
- Se evidenciaron niveles medios de las dimensiones de agencia personal: autoeficacia (45%), autodeterminación (51%), control sobre mis conductas (43%), miedo al éxito (50%) y reconocimiento de mi aprendizaje (41%). Sin embargo se evidenciaron niveles de presencia bajos en las dimensiones pensamiento independiente (40%) en estudiantes de una Universidad Privada de Trujillo.
- Se evidenciaron niveles medios de presencia de las dimensiones de empoderamiento: identificación de la necesidad de cambio (47%) y percepción de mi contexto (50%). No obstante, se evidenció un nivel de presencia bajo en la dimensión control sobre mi entorno (37%)
- Se evidenció un nivel medio de Identidad vocacional (29%) en estudiantes de una Universidad Privada de Trujillo.

REFERENCIAS

- Holland, J (1959). A theory of vocational choice. *Journal of Counseling Psychology*, 6(1), 35–45.
- Marcia, J. E. (1966). Development and validation of ego identity status. *Journal of Personality and Social Psychology*, Vol. 3 (5), pp. 551–558.
- Marcia, J. E. (1967). Ego identity status: relationship to change in self-esteem, general maladjustment, and authoritarianism. *Journal of Personality*, 35(1), 119–133.
- Erickson, E (1968). *Identidad, Juventud y Crisis. Paidós*. Buenos Aires, Argentina.
- Constantinople, A. (1969). An Eriksonian measure of personality development in college students. *Developmental Psychology*, 1(4), 357-372.
- Holland, J., Daiger, D., Power, P (1980). *My Vocational Situation*. Palo Alto, California.
- Holland, J., Gottfredson, D., Power, (1980). Some Diagnostic Scales for Research in Decision Making and Personality: Identity, Information, and Barriers. *Journal of Personality and Social Psychology*, 39 (6), 1191–1200.
- Erikson, E. H. (1982). *The life cycle completed: A review*. New York: Norton.
- Bandura, A. (1987). *Teoría del aprendizaje social. S.I.U. ESPASA LIBROS*, Madrid, España.
- Bandura, A. (1988). *Pensamiento y acción*. Barcelona: *Ediciones Martínez Roca*. Madrid, España.
- Cohen, J. (1988). *Statistical Power Analysis for the Behavioral Sciences*. Second Edition. Hillsdale, NJ: LEA.

- Vondracek, F. W. (1992). The construct of vocational identity and its use in career theory and research. *Career Development Quarterly*, 41, 130-144.
- Holland, J. (1996). Exploring careers with a typology. What we have learned and some new directions. *American Psychologist*, 51(4), 397–406.
- Robitschek, C., & Cook, S. W. (1999). The influence of personal growth initiative and coping styles on career exploration and vocational identity. *Journal of Vocational Behavior*, 54, 127-141.
- Bonett, D. ., Wright, T (2000). Sample Size Requirements for Estimating Pearson, Kendall and Spearman Correlations. *Psychometrika*, 65 (1), 23-28.
- Bandura, A. (2001). Social Cognitive Theory: An Agentic Perspective. *Annual Reviews*, 52 (1), 1-26.
- Schwartz, S. J., & Dunham, R. M. (2000). Identity status formulae: Generating continuous measures of the identity statuses from measures of exploration and commitment. *Adolescence*, 35, 147.
- Jara, L. (2003). Estadios de la identidad vocacional y estrategias de afrontamiento en un grupo de estudiantes preuniversitarios. (Tesis de Pregrado), Pontificia Universidad Católica del Perú, Lima, Perú.
- Sharf, R. (2006) Applying Career Development Theory to Counselling. University of Delaware, Thomson, Brooks/Cole, (Chapter 3)
- Davidson, W. B., Beck, H. P. (2006-2007). Survey of academic orientations scores and persistence in college freshmen. *Journal of College Student Retention*, 8(3), 297-305
- Pick, S., Sirkin, J., Ortega, I., Osorio, P., Martínez, R.,Xocolotzin, U., Givaudan, M (2007) Escala Para Medir Agencia Personal y Empoderamiento (ESAGE). *Interamerican Journal of Psychology*, 41 (3), 295-304.

- Skorikov, V. B., & Vondracek, F. W. (2007). Vocational identity. In B. Skorikov & W. Patton (Eds.), *Career development in childhood and adolescence* (pp. 143-168). Rotterdam, The Netherlands: Sense Publishers.
- Hirschi, A. (2009). Career adaptability development in adolescence: Multiple predictors and effects on sense of power and life satisfaction. *Journal of Vocational Behavior*, 7 (2), 145–155.
- Hirschi, A. (2010). Individual predictors of adolescents’ vocational interest stabilities. *International Journal for Educational and Vocational Guidance*, 10 (1), 5–19.
- Jara, L. (2010). Identidad vocacional en el tránsito del colegio a la universidad y en los primeros años de vida universitaria. *Persona*, 13(1), 137–157.
- Hirschi, A. (2011a). Vocational identity as a mediator of the relationship between core self-evaluations and life and job satisfaction. *Applied Psychology: An International Review*, 60 (4), 622–644.
- Hirschi, A. (2011). Career-choice readiness in adolescence: Developmental trajectories and individual differences. *Journal of Vocational Behavior*, 79 (2), 340–348.
- Hirschi, A. (2011). Relation of vocational identity statuses to interest structure among swiss adolescents. *Journal of Career Development*, 38 (5), 390–407.
- Hirschi, A. (2012). Préparation à la transition de l’école obligatoire à la formation professionnelle. *L’Orientation Scolaire et Professionnelle*, Recuperado: http://www.andreashirschi.com/pub/Hirschi_2012_Preparation%20transition.pdf

- Hirschi, A., & Herrmann, A. (2012). Vocational Identity Achievement as a Mediator of Presence of Calling and Life Satisfaction. *Journal of Career Assessment*, 20 (3), 309–321.
- Koumodorou, G., Kounenou, K. (2012) Core Self-Evaluations, Career Decision Self-Efficacy, and Vocational Identity Among Greek Adolescents. Recuperado: <http://jcd.sagepub.com>
- Solórzano, Y (2012) Prospectiva de Identidad Vocacional u Ocupacional como estrategia innovadora *UNEFA-Apure*, Recuperado: <https://es.slideshare.net/charlesjoseph/prospectiva-de-identidad-vocacional-u-ocupacional-como-estrategia-innovadora>
- Castro, R. (2013) Claridad del autoconcepto y autoestima en relación a la exploración y compromiso vocacional en adolescentes. (Tesis de Pregrado). Pontificia Universidad Católica del Perú, Lima, Perú.
- Debate Universidades. (24 de abril de 2013). *Bandura y la Teoría del Aprendizaje Social, Experimento del Muñeco Bobo* [Archivo de vídeo]. Recuperado: de <https://www.youtube.com/watch?v=zVynCNGxYmU>
- Ricaurte, K., Ojeda, M., Betancourth, E., Burbano, S., Mabel, H (2013) Empoderamiento en jóvenes en situación de desplazamiento. El caso de la Unidad de Atención y Orientación (UAO) de la Alcaldía de Pasto. *Revista CS*, 11(1), 177-213.
- Chan, B. (2013). Un estudio de identidad vocacional de estudiantes de secundaria de Hong Kong. (Tesis). *Universidad de Hong Kong, Pokfulam, Región Administrativa Especial de Hong Kong*. Recuperado de: <http://dx.doi.org/10.5353/thb5017918>
- Universia (2013) Universia. Chile: *Problemas vocacionales, una de las razones de la deserción* Recuperado: <http://noticias.universia.cl/en-portada/noticia/2013/01/30/1001629/problemas-vocacionales-razones-desercion.html>

- Cheryl, S (2016). The relation of vocational identity development to college freshmen retention: a short-term longitudinal study. *Electronic Theses and Dissertations*. Recuperado: http://digitalrepository.unm.edu/psy_etds
- Hischi, A. (2016). Protean career orientation, vocational identity, and self-efficacy: an empirical clarification of their relationship *Journal of Vocational Behavior* Vol. 26 (2) pp.208-220.
- Graff, C. (2016). Cognitive and Affective Aspects of Personality and Academic Procrastination: The Role of Personal Agency, Flow, and Executive Function. *CUNY Academic Works* Recuperado: http://academicworks.cuny.edu/gc_etds/1482
- Segura. Y. (2017). Agencia personal y satisfacción vital en estudiantes preuniversitarios de la ciudad de Trujillo (Tesis de Pregrado) Universidad Privada del Norte, Trujillo, Perú.
- Gala, F (2017) Dificultades en la toma de decisión de carrera y autoeficacia vocacional: un estudio integral acerca de su influencia en las estrategias de afrontamiento (Tesis de Doctorado). Universidad de Palermo, Argentina.
- Berckemeyer, F (16 de Octubre del 2017) ¿Por qué los estudiantes dejan la carrera a mitad de ciclo? *El Comercio*. Recuperado: <https://elcomercio.pe/suplementos/comercial/educacion-carreras-profesionales/que-estudiantes-dejan-carrera-mitad-ciclo-1003119>
- La República (24 de Febrero del 2018). Más de 67 mil jóvenes no estudian ni trabajan en La Libertad. Recuperado: <https://larepublica.pe/economia/1202125-mtpe-mas-de-67-mil-jovenes-no-estudian-ni-trabajan-en-la-libertad>
- Cacao, J., Soto, R (2018). Empoderamiento Vocacional de los estudiantes de carrera de comunicación social de la Universidad Estatal del Milagro del año 2016-2017. (Tesis para licenciatura). Universidad Estatal del Milagro, El milagro, Ecuador.

ANEXOS

ANEXO I

FICHA TÉCNICA PARA MEDIR LA ESCALA DE AGENCIA PERSONAL Y EMPODERAMIENTO (ESAGE)

- Autor: Pick, Susan; Sirkin, Jenna; Ortega, Isaac; Osorio, Pavel; Martínez, Rocío; Xocolotzin, Ulises; Givaudan, pertenecientes al Instituto Mexicano de Investigación de Familia y Población, A.C. (IMIFAP) en el año 2007 en México.
- El objetivo: Medir el impacto conjunto de la agencia personal y el empoderamiento.
- N° de ítems: ESAGE cuenta con 42 ítems, es auto-aplicable y cada ítem puede ser respondido en una escala tipo Likert de frecuencia con cuatro opciones: “nunca”, “casi nunca”, “casi siempre”, “siempre”, en donde nunca =0, casi nunca=1, casi siempre =2 y siempre =3.
- Es aplicada a adolescentes de todas las edades y jóvenes universitarios de zonas Urbanas y Rurales
- Forma de aplicación: Individual y colectiva
- Dimensiones: 1) Auto-eficacia, 2) Autodeterminación, 3) Control sobre mis conductas, 4) Pensamiento independiente, 5) Identificación de necesidad de cambio, 6) Miedo al éxito, 7) Reconocimiento de mi aprendizaje, 8) Percepción de mi contexto y 9) Control sobre mi entorno.

Las dimensiones consideradas se agruparon en dos factores casi independientes entre sí. El primer factor fue conformado por los reactivos que miden Agencia Personal, es decir la formación de un factor de cambio en la persona, mientras que el segundo lo conformaron reactivos que miden la percepción que tiene la persona sobre su incidencia en su contexto (empoderamiento). Asimismo, se confirmó la relación entre las dimensiones al encontrar que los factores se encontraban levemente correlacionados de manera significativa ($r=-0.131$, $p<0.01$). Posteriormente, se evaluó la confiabilidad de ambos factores, estimando su Alfa de Cronbach, presentando ambos un nivel elevado de consistencia entre los reactivos (Agencia, $\alpha=0.718$; Empoderamiento, $\alpha=0.749$).

Fuente: Elaboración propia.

ANEXO II

ESCALA DE AGENCIA PERSONAL Y EMPODERAMIENTO

Datos Generales:

Edad:

Ciclo:

Sexo:

INSTRUCCIONES:

Por cada pregunta marque con una x la respuesta que mejor lo caracterice según el grado de frecuencia o intensidad con la cual usted sienta que se identifica con el enunciado. Es muy importante que conteste con total sinceridad al responder, es decir, **en base a como usted realmente siente, piensa o actúa regularmente y no como cree que debería actuar, como otros le dicen que actúa o como sería mejor actuar.**

	Nunca	CASI NUNCA	CASI SIEMPRE	SIEMPRE
Me es difícil expresar mi opinión públicamente				
Me siento inseguro con mis decisiones				
Dejo las cosas a medias				
Tengo iniciativa para hacer las cosas				
Me cuesta trabajo terminar lo que estoy haciendo				
Me es difícil saber que esperar de la vida				
Exijo mis derechos aunque otros no estén de acuerdo				
Busco la solución a un problema aunque otros me digan que no hay				
Me da pena equivocarme				
Cumplir con mis planes esta fuera de mi control				
Cuando tengo un problema, sé lo que necesito para solucionarlo				
Me da pena hablar en público				
Tapo mis errores para que nadie se dé cuenta				
Encuentro soluciones novedosas a problemas difíciles				
Me desespero ante situaciones difíciles				
Me gusta planear mis actividades				
Siento que tengo poco control sobre lo que me pasa				
Hago menos cosas de las que soy capaz				
Me siento incapaz de cumplir con lo que me propongo				

Me es difícil saber con quién cuento				
Solo le echo ganas a lo que es fácil				
Le doy demasiada importancia a las opiniones de los demás				
Me da miedo que me elogien				
Me gusta tener responsabilidades				
Me quejo con las autoridades cuando hay un abuso				
Es mejor tomar decisiones que esperar a ver lo que pasa				
Sé por qué me pasan las cosas				
Me gusta ser el primero en hacer cosas nuevas				
Me es fácil tomar decisiones.				
Hago lo que creo que es mejor para mi sin importar lo que otros crean				
Me da pena cobrar lo que me deben				
Tengo que aguatarme la vida que me toco				
Conozco las leyes de mi país				
Pienso que este mundo lo dirigen aquellos que tienen poder				
En mi comunidad ayudo a resolver los conflictos que se me presenten				
En mi comunidad participo en las asambleas o juntas vecinales				
Opino sobre lo que debe hacerse para mejorar mi comunidad.				
En mi comunidad conozco a las autoridades que se me presentan.				
Sé cuáles son los problemas de mi comunidad				
Me quedan muy claros los planes que las autoridades tienen para mi comunidad				
Quiero lograr cambios en mi comunidad				

Fuente:

Castro (2013) Claridad del autoconcepto y autoestima en relación a la exploración y compromiso vocacional en adolescentes. (Tesis de Pregrado). Pontificia Universidad Católica del Perú, Lima, Perú.

ANEXO III

Ficha técnica de la escala de Identidad Vocacional de Holland

Sub Escala: Mi Situación Vocacional

- **Descripción General:** La Escala de Identidad Vocacional, es una sub-escala de la prueba Mi Situación Vocacional (Holland et al., 1980), La versión utilizada fue la adaptada al castellano y validada por Tosado (2012). Esta escala ha sido utilizada para evaluar el constructor de compromiso en diversas investigaciones (Hirschi, 2009), dado que mide el compromiso en la toma de decisiones tal como lo propone la tipificación de Marcia (1980).
- **Objetivo:** Medir la ausencia de dificultades en la toma de decisiones y la confianza en la propia habilidad para tomar decisiones en situaciones ambiguas (Munson, 1992).
- **Formas de aplicación:** La escala es autoaplicada y consiste de 18 ítems dicotómicos (verdadero y falso), todos inversos. En su versión original fue validada en una muestra compuesta de estudiantes de colegio secundario, universitarios, y trabajadores (N = 824); reportó consistencia interna adecuada, con coeficientes de alfa de Cronbach de 0.86, 0.88 y 0.89 respectivamente (Holland et al., 1980).
- **Ámbito de aplicación:** Se aplica a adolescentes de entre 15 y 17 años y a jóvenes universitarios mayores de 18 años.
- **Calificación:** Un puntaje alto indicará confianza en la capacidad de uno mismo para tomar decisiones, y un compromiso alto con las alternativas por las que se opte (Tosado 2012).
- **Validez y Confiabilidad:** La versión utilizada fue validada en una muestra de 189 adultos hispanohablantes de 18 a más años de edad, en los Estados Unidos, nacidos dentro o fuera de ese país, y de distintos contextos laborales y niveles de educación y entrenamiento. Se obtuvo un coeficiente de alfa de Cronbach total de 0.856 para la consistencia interna, similar a la reportada para la versión original de la prueba, lo que demuestra una traducción satisfactoria (Tosado, 2012).

Fuente: Elaboración propia

ANEXO IV

ESCALA DE IDENTIDAD VOCACIONAL.

Trata de contestar cada uno de los siguientes enunciados indicando si son mayormente VERDADEROS o mayormente FALSOS. Encierra en un círculo la respuesta que mejor represente tu opinión actual.

En la planificación de una profesión o carrera:

1. Necesito asegurarme que escogí la profesión o tipo de trabajo correcto. V F
2. Me preocupa que mis intereses actuales puedan cambiar a lo largo del tiempo. V F
3. No estoy seguro/a de cuáles empleos pueda desempeñar bien. V F
4. No sé cuáles son mis puntos fuertes y puntos débiles. V F
5. Los empleos que puedo conseguir posiblemente no paguen lo suficiente para tener el estilo de vida que quiero tener. V F
6. Si tuviera que elegir un empleo en este momento, me temo que elegiría mal. V F
7. Necesito averiguar qué tipo de profesión debería escoger. V F
8. Decidir qué profesión escoger siempre ha sido una decisión difícil para mí. V F
9. Estoy confundido/a sobre todo el problema de elegir una profesión o tipo de trabajo. V F
10. No estoy seguro/a de que mi elección profesional actual es el correcto para mí. V F
11. No sé lo suficiente sobre lo que los trabajadores hacen en varios tipos de trabajo o profesiones. V F
12. No hay una profesión que me atraiga fuertemente. V F
13. Tengo dudas sobre qué trabajo o profesión me gustaría. V F
14. Me gustaría aumentar el número de ocupaciones que podría considerar. V F
15. Mis opiniones de mis habilidades y talentos varían mucho de un año a otro. V F
16. No estoy seguro sobre mí mismo en muchas áreas de la vida. V F
17. Reconozco qué ocupación quiero seguir desde hace menos de un año. V F
18. Me cuesta entender cómo algunas personas tienen tan claro la profesión a que se quieren dedicar. V. F

Fuente:

Castro (2013) Claridad del autoconcepto y autoestima en relación a la exploración y compromiso vocacional en adolescentes. (Tesis de Pregrado). Pontificia Universidad Católica del Perú, Lima, Perú.

ANEXO V

Consentimiento Informado para Participantes de Investigación

El propósito de esta ficha de consentimiento es proveer a los participantes en esta investigación con una clara explicación de la naturaleza de la misma, así como de su rol en ella como participantes.

La presente investigación es conducida por _la estudiante de psicología Katherine Fernanda Alcántara Wong, de la Universidad Privada del Norte (UPN). La meta de este estudio es investigar acerca de la relación entre determinadas cualidades psicológicas (agencia personal y empoderamiento e identidad vocacional) y sus niveles de presencia en estudiantes de la facultad de ingeniería de la casa de estudios a la que pertenece.

Si usted accede a participar en este estudio, se le pedirá responder preguntas en completar una encuesta. Esto tomará aproximadamente 20 minutos de su tiempo

La participación en este estudio es estrictamente voluntaria. La información que se recoja será confidencial y no se usará para ningún otro propósito fuera de los de esta investigación. Sus respuestas al cuestionario serán codificadas usando un número de identificación y por lo tanto, serán anónimas.

Si tiene alguna duda sobre este proyecto, puede hacer preguntas en cualquier momento durante su participación en él. Igualmente, puede retirarse del proyecto en cualquier momento sin que eso lo perjudique en ninguna forma. Si alguna de las preguntas durante la entrevista le parecen incómodas, tiene usted el derecho de hacérselo saber al investigador o de no responderlas.

Desde ya le agradecemos su participación.

Acepto participar voluntariamente en esta investigación, conducida por a Katherine Fernanda Alcántara Wong. He sido informado (a) de que la meta de este estudio es investigar acerca de la relación entre determinadas cualidades psicológicas (agencia personal y empoderamiento e identidad vocacional) y sus niveles de presencia en estudiantes de la facultad de ingeniería de la casa de estudios a la que pertenezco.

Me han indicado también que tendré que responder cuestionarios y preguntas en una entrevista, lo cual tomará aproximadamente 20 minutos.

Reconozco que la información que yo provea en el curso de esta investigación es estrictamente confidencial y no será usada para ningún otro propósito fuera de los de este estudio sin mi consentimiento. He sido informado de que puedo hacer preguntas sobre el proyecto en cualquier momento y que puedo retirarme del mismo cuando así lo decida, sin que esto acarree perjuicio alguno para mi persona. De tener preguntas sobre mi participación en este estudio, puedo contactar a Katherine Fernanda Alcántara Wong al teléfono 935440039.

Entiendo que una copia de esta ficha de consentimiento me será entregada, y que puedo pedir información sobre los resultados de este estudio cuando éste haya concluido. Para esto, puedo contactar a Katherine Fernanda Alcántara Wong al teléfono anteriormente mencionado.

Nombre del Participante
(en letras de imprenta)

Firma del Participante

Fecha

ANEXO VI



Figura 1. Diagrama de senderos de la Escala para medir la Agencia Personal y Empoderamiento.

En la figura 1 se muestra la estructura de nueve factores relacionados de la Escala para medir la Agencia Personal, con los parámetros estimados mediante el método de mínimos cuadrados no ponderados y obtuvo entre los índices de ajuste absoluto un X^2/gl de 2.18, un GFI de .91, entre los índices de ajuste comparativo a un NFI de .90 y un RFI de .91, además entre los índices de ajuste parsimonioso muestran un PGFI de .79 y un PNFI de .76.

ANEXO VII

Tabla N° 6:

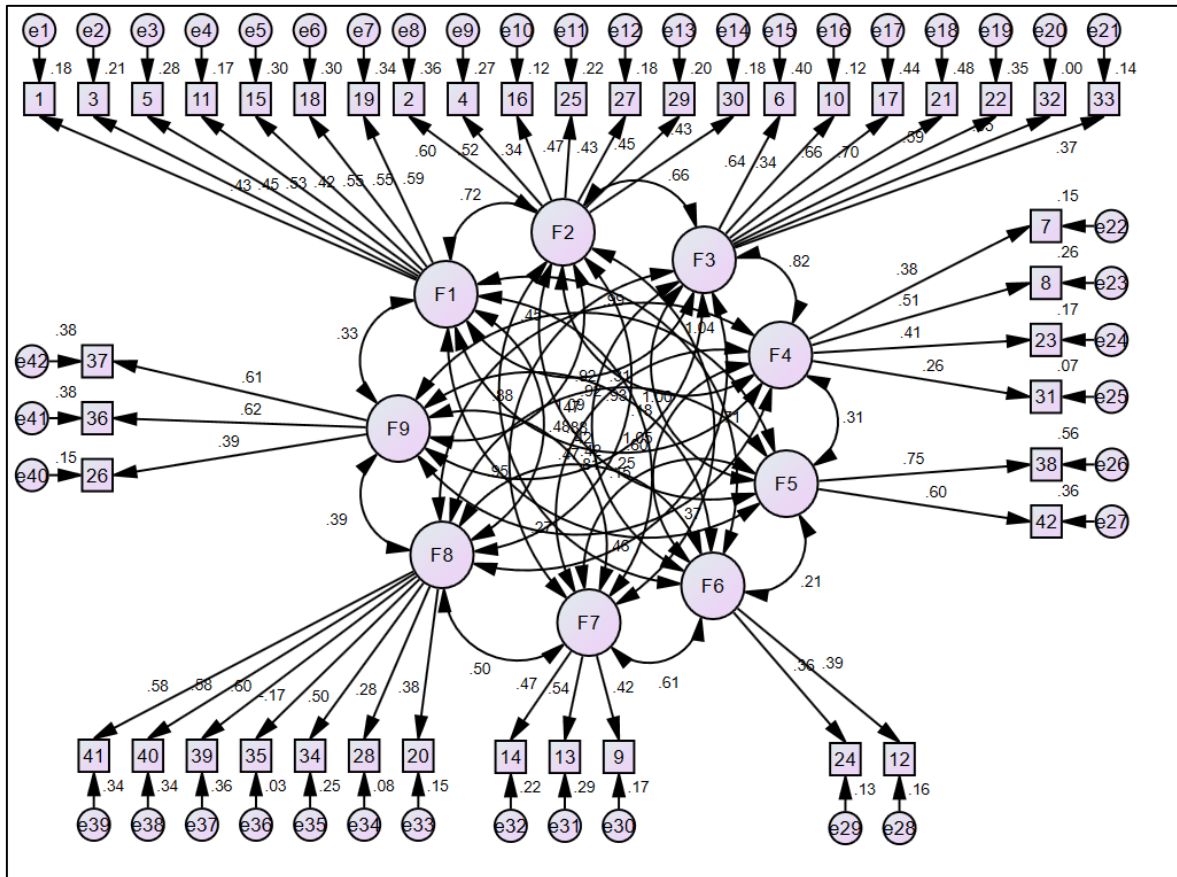
Índices de consistencia interna Omega de McDonald para las escalas para medir la Agencia Personal y el empoderamiento

	Factor	Omega
F1	Autoeficacia	,70
F2	Autodeterminación	,66
F3	Control sobre mis conductas	,69
F4	Pensamiento independiente	,67
F5	Identificación de la necesidad de cambio	,66
F6	Miedo al éxito	,65
F7	Reconocimiento de mi aprendizaje	,67
F8	Percepción de mi contexto	,68
F9	Control sobre mi entorno	,65

ANEXO VIII



Figura 2. Diagrama de senderos de la Escala para medir la Identidad Vocacional.

En la figura 2 se muestra la estructura de nueve factores relacionados de la Escala para medir la Identidad, con los parámetros estimados mediante el método de máxima verosimilitud y obtuvo entre los índices de ajuste absoluto un $X^2/g.l$ de 1.3, un RMSEA de .029, entre los índices de ajuste comparativo a un CFI de .951 y un TLI de .946, además entre los índices de ajuste parsimonioso muestran un PCFI de .84 y un PNFI de .729. Además, alcanzó un índice de consistencia interna Omega de McDonald .77.

ANEXO IX

Tabla N° 7:

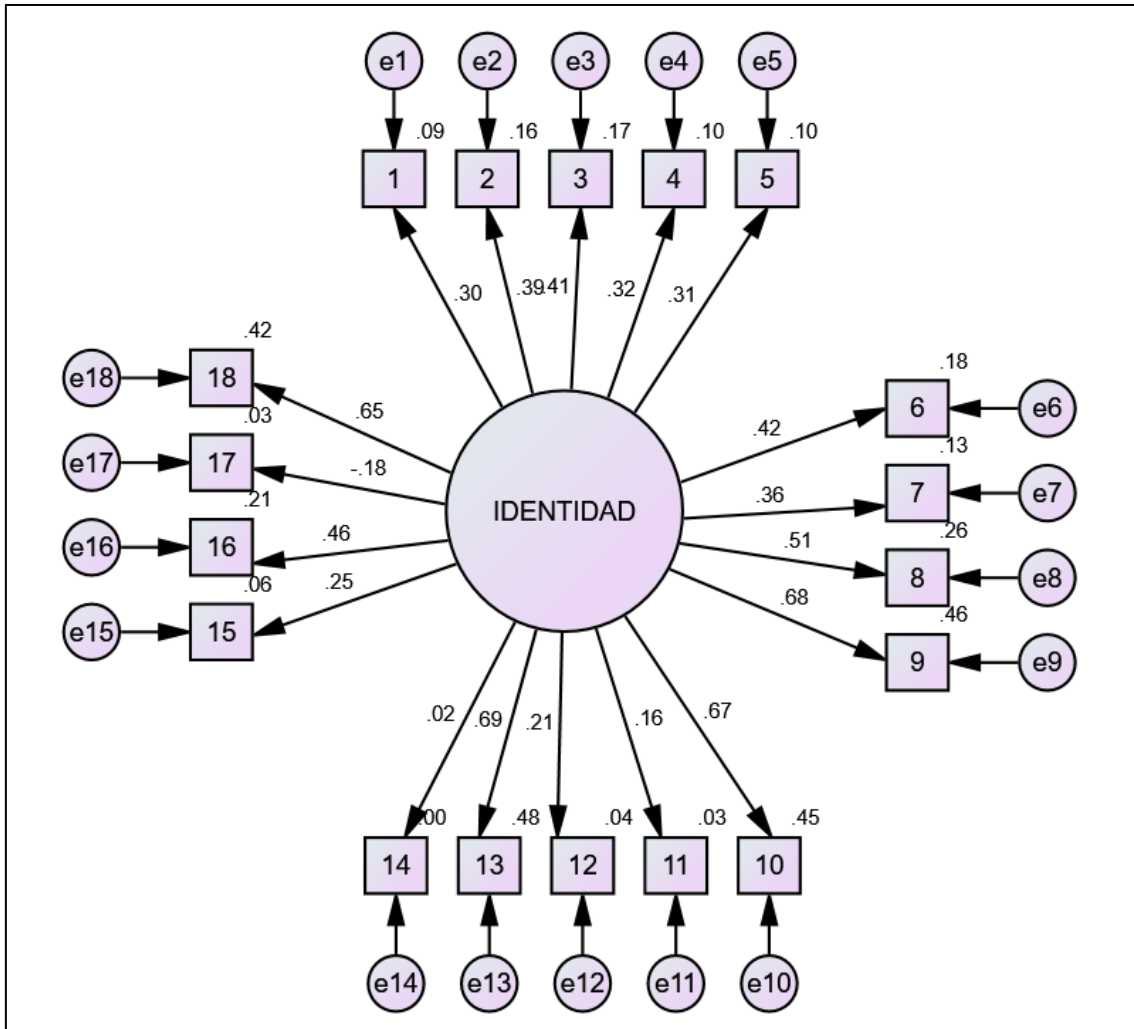
Estadísticos descriptivos de las variables de estudio

Variables	Media	Mediana	Moda	Desviación estándar	Asimetría		Curtosis	
					g ₁	z ₁	g ₂	z ₂
Autoeficacia	20,01	20	21	3,28	-,08	-,42	-,78	-1,98
Autodeterminación	21,39	21	21	2,96	-,18	-,93	,07	,17
Control sobre mis conductas	19,83	20	20	3,33	-,07	-,38	-,32	-,80
Pensamiento independiente	11,99	12	13	1,90	-,24	-1,21	-,20	-,51
Identificación de la necesidad de cambio	5,56	6	6	1,61	-,45	-2,25	-,27	-,69
Miedo al éxito	5,88	6	7	1,28	-,18	-,90	-,79	-2,01
Reconocimiento de mi aprendizaje	8,35	8	9	1,73	,01	,08	-,78	-1,97
Percepción de mi contexto	19,18	19	19	3,28	-,17	-,86	,12	,30
Control sobre mi entorno	7,43	7	6	1,94	,42	2,12	-,35	-,89
Identidad Vocacional	9,80	10	12	3,98	-,15	-,75	-,79	-2,01

N=150

Los resultados de la tabla, muestra una distribución normal (simétrica y mesocúrtica) en las variables autodeterminación, control sobre mis conductas, pensamiento independiente, percepción de mi contexto y control sobre mi entorno, asimismo una distribución con presencia de asimetría y/o curtosis en las variables autoeficacia, identificación de la necesidad de cambio, miedo al éxito, reconocimiento de mi aprendizaje y a Identidad Vocacional.

ANEXO X

Tabla N°8

Categorías diagnósticas Agencia y Empoderamiento

Nivel	Auto- eficacia	Auto- determinación	Control sobre mis conductas	Pensamiento independiente	Identificación de la necesidad de cambio	Miedo al éxito	Reconocimiento de mi aprendizaje	Percepción de mi contexto	Control sobre mi entorno
Alto	23-27	24-28	23-28	14-16	7-8	8	10-12	22-27	9-12
Medio	19-22	20-23	19-22	12-13	5-6	6-7	8-9	18-21	7-8
Bajo	10-18	11-19	9-18	5-11	2-4	2-5	4-7	6-17	3-6

ANEXO XI

Tabla N° 9:

Categorías diagnósticas de la Identidad Vocacional

Nivel	Identidad Vocacional
Alto	14-18
Medio	8-13
Bajo	2-7

ANEXO XII

Tabla N° 10:

Normas Percentil de la Agencia y Empoderamiento

Pc	Auto- eficacia	Auto- determinación	Control sobre mis conductas	Pensamiento independiente	Identificación de la necesidad de cambio	Miedo al éxito	Reconocimiento de mi aprendizaje	Percepción de mi contexto	Control sobre mi entorno
99	27	28	28	16	8	8	12	27	12
95	25	26	26	15	8	8	11	24	10
90	24	25	25	15	7	8	10	23	9
85	23	24	24	14	7	7	10	22	9
80	23	24	23	14	7	7	9	21	9
75	22	23	22	13	6	7	9	21	8
70	21	23	22	13	6	7	9	21	8
65	21	22	21	13	6	6	9	20	8
60	21	22	21	12	6	6	9	20	8
55	20	21	21	12	5	6	8	19	7
50	20	21	20	12	5	6	8	19	7
45	19	21	20	12	5	6	8	18	7
40	19	20	19	12	5	6	8	18	7
35	19	20	19	12	5	6	8	18	7
30	18	20	18	11	4	5	7	17	6
25	18	19	18	11	4	5	7	17	6
20	17	19	17	11	4	5	7	17	6
15	16	18	17	10	4	5	7	16	5
10	16	18	15	10	3	4	6	15	5
5	14	15	14	9	3	4	6	14	4
1	10	11	9	5	2	2	4	6	3
N	289	289	289	289	289	289	289	289	289
M	19,76	21,17	20,05	12,18	5,27	6,00	8,18	18,83	7,22
Me	20	21	20	12	5	6	8	19	7
Mo	21	20	20	12	5	6	8	18	7
DE	3,10	3,07	3,63	1,87	1,48	1,20	1,57	3,11	1,75
g1	-,26	-,32	-,19	-,24	-,13	-,28	,10	-,41	,11
g2	-,14	,52	,05	,61	-,57	-,09	-,08	,94	-,17
Mín.	10	11	9	5	2	2	4	6	3
Máx.	27	28	28	16	8	8	12	27	12

ANEXO XIII

Tabla N° 11:

Normas Percentil de la Identidad Vocacional

Pc	Identidad Vocacional
99	18
95	15
90	14
85	14
80	13
75	13
70	12
65	12
60	11
55	11
50	10
45	10
40	9
35	9
30	8
25	7
20	6
15	5
10	5
5	3
1	2
N	289
M	9,94
Me	10
Mo	13
DE	3,95
g1	,42
g2	2,57
Mín.	2
Máx.	18

ANEXO XIV

Formulas:

Formula 1: Baremos:

Fórmula para determinar el tamaño de muestra para estimar la media:

$$n \geq \frac{Nz^2s^2}{e^2(N-1) + z^2s^2}$$

Donde los parámetros y valores utilizados son:

Parámetro Estadístico		Valor
Desviación estándar muestral de identidad vocacional	s	3,98
Media muestral de identidad vocacional	\bar{X}	9,80
Error tipo I: Nivel de significancia	α	0,05
Nivel de confianza ($1 - \alpha$)	NC	0,95
Valor Normal Estándar	z	1,96
Error de muestreo	e	0,040
Población Objetivo	N	1060
Numerador / Denominador		64385,94 / 223,47
Muestra sin redondear	$n \geq$	288,12
Muestra redondeada	n	289

Formula 2:

Fórmula de estimación muestral para determinar el coeficiente de correlación:

$$n \geq \left(\frac{z_{1-\frac{\alpha}{2}} + z_{1-\beta}}{\frac{1}{2} \ln \frac{1+r}{1-r}} \right)^2 + 3$$

Donde los parámetros y valores utilizados son:

Parámetro Estadístico		Valor
Error Tipo I: Nivel de significancia	α	0,05
Nivel de confianza ($1 - \alpha$)	NC	0,95
Valor Normal Estándar	z	1,96
Error Tipo II	β	0,05
Potencia de prueba	$1 - \beta$	0,95
Valor Normal Estándar	z	1,64
Tamaño del efecto	r	0,289
Numerador / Denominador		3,605/0,297
Muestra sin redondear	$n \geq$	149,85
Muestra redondeada	n	150