



UNIVERSIDAD  
PRIVADA  
DEL NORTE

# FACULTAD DE NEGOCIOS

CARRERA DE ADMINISTRACIÓN Y SERVICIOS  
TURÍSTICOS

“PROPUESTA DE PLAN PARA LA  
INSTITUCIONALIDAD DE CORTO Y LARGO PLAZO  
PARA LA REVALORACIÓN Y SOSTENIBILIDAD DE  
LA FIESTA DEL CARNAVAL DE CAJAMARCA.”

Tesis para optar el título profesional de:

**Licenciada en Administración y Servicios Turísticos**

**Autoras:**

Br. Evans Shirley Bazalar Tam  
Br. Yolanda Victoria Vargas Gallardo

**Asesor:**

Dr. José Benites Vargas

Trujillo – Perú  
2015

## **APROBACION DE LA TESIS**

El asesor Dr. Benites Vargas, José y los miembros del jurado evaluador asignados, **APRUEBAN** la tesis desarrollada por las Bachilleres **Bazalar Tam, Evans Shirley y Vargas Gallardo, Yolanda Victoria**, denominada:

**"PROPUESTA DE PLAN PARA LA INSTITUCIONALIDAD DE CORTO Y LARGO PLAZO DE LA FIESTA DEL CARNAVAL DE CAJAMARCA"**

---

Dr. Benites Vargas, José  
**ASESOR**

---

Lic. Zegarra Alva Mónica  
**JURADO**

---

Mg. Gayoso Paredes Miriam  
**JURADO**

---

Dr. Alegría Alegría Alfredo  
**JURADO**

## DEDICATORIA

A nuestros padres por su apoyo incondicional inculcándonos valores y principios que ayudaron a seguir adelante para poder ser mejores y lograr nuestros sueños en el trayecto de nuestras vidas.

Bazalar Tam, Evans Shirley.  
Vargas Gallardo, Yolanda Victoria.

## **AGRADECIMIENTO**

En primer lugar agradecer al docente José Benítez Vargas, cuyos consejos, paciencia y valiosos conocimientos, permitieron en desarrollo de la presente tesis.

A los miembros y ex miembros del Patronato de Cajamarca, quienes nos brindaron una significativa información y experiencia que contribuyó de sobremanera a orientar el desarrollo de la investigación.

A todas las personas que dieron sus aportaciones con sus conocimientos e información para realizar el presente estudio.

Bazalar Tam, Evans Shirley.  
Vargas Gallardo, Yolanda Victoria.

## INDICE DE CONTENIDOS

RESUMEN.....	1
ABSTRACT.....	2
CAPITULO I: INTRODUCCIÓN .....	3
1.1. Realidad Problemática .....	3
1.2. Formulación del Problema .....	5
1.3. Justificación .....	5
1.4. Limitaciones .....	6
1.5. Objetivos.....	6
CAPITULO II: MARCO TEORICO.....	6
2.1. Antecedentes .....	7
2.2. Bases Teóricas .....	13
2.2.1. Gestión Administrativa .....	13
2.2.1.1. Planeación .....	14
2.2.1.2. Organización.....	16
2.2.1.3. Recursos Humanos.....	17
2.2.1.4. Dirección .....	17
2.2.1.5. Control .....	19
2.2.1.6. Presupuesto.....	19
2.2.1.7. Marketing .....	20
2.2.1.8. Promoción.....	22
2.2.1.9. Prevención de Riesgos.....	23
2.2.2. Fiesta de Carnaval .....	25
2.2.2.1. Etimología .....	25
2.2.2.2. Definición .....	25
2.2.2.3. Origen del Carnaval .....	26
2.2.2.4. El Carnaval Cajamarquino.....	28
2.2.2.5. Filosofía del Sincretismo Andino .....	28
2.2.2.6. Elementos del Carnaval Cajamarquino .....	29
2.2.2.7. Actividades del Carnaval de Cajamarca .....	35
2.3. Definición de Términos Básicos .....	40
CAPITULO III: HIPOTESIS .....	43
3.1. Formulación de la Hipótesis .....	43
3.2. Operacionalización de Variables .....	43
CAPITULO IV: MATERIALES Y MÉTODOS .....	44
4.1. Tipo de Diseño de Investigación .....	44

4.2. Material de Estudio .....	44
4.2.1. Población.....	44
4.2.2. Muestra .....	45
4.2.2.1. Muestra de los pobladores del distrito de Cajamarca .....	45
4.2.2.2. Muestra de los turistas Nacionales e internacionales.....	49
4.3. Técnicas, Procedimientos e Instrumentos .....	46
4.3.1. Para Recolectar Datos .....	46
4.3.2. Para Procesar Datos.....	49
4.3.3. Analizar Datos.....	49
CAPITULO V: RESULTADOS Y DISCUSION.....	50
5.1. Resultados .....	50
5.1.1. Entrevistas a los Miembros del Patronato del Carnaval .....	50
5.1.2. De las Entrevista a Empresas Prestadoras de Servicios Turísticos.....	72
5.1.3. De las Encuestas.....	77
5.1.3.1. Para Pobladores .....	77
5.1.3.2. Para Turistas .....	82
5.1.4. Del Análisis Fotográfico .....	88
5.2. Discusión .....	88
5.2.1. De las entrevistas al Patronato del Carnaval. ....	89
5.2.2. De las entrevistas a Empresas Prestadoras de Servicios Turísticos. ....	91
5.2.3. De las encuestas a pobladores de la ciudad de Cajamarca. ....	92
5.2.4. De las encuestas a turistas Nacionales y Extranjeros.....	93
5.2.5. Del Análisis Fotográfico.....	93
CAPITULO VI: GESTIÓN DEL CARNAVAL DE CAJAMARCA .....	95
6.1. Aspectos generales de la Fiesta carnestolenda de Cajamarca. ....	95
6.1.1. El Carnaval de Cajamarca.....	95
6.1.2. Patronato.....	95
6.1.3. Eventos .....	96
6.1.3.1. Estructura de los Eventos .....	96
6.1.4. Promoción y Marketing.....	99
6.1.5. Prevención de Riesgos y Seguridad Ciudadana .....	99
6.2. Planeamiento .....	100
6.2.1. Diagnóstico Estratégico.....	100
6.2.2. Plan.....	103
6.2.3. Oferta: Producto Turístico.....	104
6.2.4. Demanda.....	104

6.2.4.1. Poblador Cajamarquino .....	104
6.2.4.2. Turista .....	105
6.3. Patronato del Carnaval de Cajamarca.....	106
6.3.1 Organización.....	106
6.3.2 Estructura y Funciones.....	107
6.4. Bases para los principales eventos .....	109
6.4.1. Concurso de Coplas y Contrapunto. ....	109
6.4.2. Elección Señorita Carnaval y Reina Infantil. ....	110
6.4.3. Concurso de Patrullas y Comparsas.....	112
6.4.4. Gran "Curso de Carnaval" de Cajamarca .....	114
6.4.5. Velorio del "Ño Carnavalón" y Concurso de "Viudas" .....	116
6.5. Prevención y seguridad ciudadana.....	118
6.5.1. Planes de contingencia .....	118
7.1. Plan de acción .....	120
7.1.1. Estrategia: Plan de largo plazo.....	120
7.1.2. Plan de Acción .....	120
7.2. Comité Organizador .....	125
7.2.1. Organización.....	125
7.2.2. Dirección:.....	126
7.2.4. Monitoreo.....	127
7.2.5. Rendición de Cuentas .....	128
7.2.6. Cronograma del Patronato .....	131
7.3. Eventos Carnestolendos .....	132
7.3.1. Cronograma de Eventos y Actividades .....	132
7.3.2. Planes de Eventos y Actividades:.....	133
CONCLUSIONES: .....	135
RECOMENDACIONES.....	137
REFERENCIAS BIBLIOGRAFICAS.....	138
ANEXOS.....	145

## INDICE DE FIGURAS

Figura N°1: Metodología Del Planeamiento Estratégico.....	15
Figura N°2: Género, edad e instrucción de los pobladores cajamarquinos. ....	77
Figura N°3: Participación en la Fiesta del Carnaval. ....	77
Figura N°4: Preferencia de participación en la Fiesta del Carnaval.....	78
Figura N°5: Percepción de los pobladores con respecto a la Fiesta del Carnaval del último año. ....	78
Figura N°6: Perspectiva sobre la Organización y el Desarrollo del Carnaval.....	79
Figura N°7: Principales problemas en el desarrollo de la Fiesta del Carnaval.....	79
Figura N°8: Aspectos a mejorar en el desarrollo de la Fiesta del Carnaval. ....	80
Figura N°9: Perspectiva de los pobladores con respecto a la pérdida de costumbres en la Fiesta del Carnaval.....	80
Figura N°10: Perspectiva de los pobladores con respecto a las tradiciones que se deben recuperar. ....	81
Figura N°11: Problemas de seguridad en el desarrollo de la Fiesta del Carnaval. ....	81
Figura N°12: Incidencias en el desarrollo de la Fiesta.....	82
Figura N°13: Edad, género y grado de instrucción. ....	82
Figura N°14: Distribución de los turistas según el tiempo de permanencia en la ciudad. ....	83
Figura N°15: Distribución de los turistas según la preferencia de compañía al viajar. ....	83
Figura N°16: Distribución de los turistas según la realización de una visita turística durante una Fiesta.....	84
Figura N°17: Distribución de los turistas según las actividades que realiza durante la Fiesta.....	84
Figura N°18: Distribución de los turistas según conocimiento sobre el Carnaval Cajamarquino. ....	85
Figura N°19: Distribución de los turistas según los medios de conocimiento de la Fiesta del Carnaval.....	85
Figura N°20: Distribución de los turistas según el tiempo de permanencia en la ciudad. ....	86
Figura N°21: Distribución de los turistas según su apreciación del Desarrollo de la Fiesta del Carnaval.....	86
Figura N°22: Distribución de los turistas según aspectos positivos de la Fiesta del Carnaval. ....	87
Figura N°23: Distribución de los turistas según aspectos negativos de la Fiesta del Carnaval. ....	87
Figura N°24: Naturaleza del Carnaval.....	97
Figura N°25: Organigrama del Patronato. ....	108
Figura N°26: Flujograma del Concurso de Coplas y Contrapunto. ....	110
Figura N°27: Flujograma de Elección de Señorita Carnaval.....	111
Figura N°28: Flujograma de Elección de Reina Infantil del Carnaval. ....	112



Figura N°29: Estructura de una Patrulla y Comparsa.....	113
Figura N°30: Flujograma de Concurso de Patrullas y Comparsas.....	114
Figura N°31: Rutas del Gran Corso de Carnaval en la ciudad de Cajamarca .....	115
Figura N°32: Flujograma del "Gran Corso" de Carnaval.....	116
Figura N°33: Flujograma del "Concurso de Viudas" .....	117
Figura N°34: Organigrama de los integrantes del Plan de contingencia.....	119
Figura N°35: Propuesta de Organigrama del Patronato .....	125
Figura N°36: Flujograma del Proceso de Control del Carnaval. ....	128

## INDICE DE TABLAS

Tabla N°1: Indicadores del Producto Turístico. ....	22
Tabla N°2: Miembros y Ex Miembros del Patronato. ....	47
Tabla N°3: Empresas Prestadoras de Servicios Turísticos. ....	47
Tabla N°4: Costumbres y Comidas. ....	97
Tabla N°5: Música y Danza.....	98
Tabla N°6: La Mujer Cajamarquina. ....	99
Tabla N°7: Matriz FODA de la Fiesta del Carnaval de Cajamarca. ....	102
Tabla N°8: Plan Estratégico: Carnaval de Cajamarca 2015 - 2019.....	103
Tabla N°9: Bases de las principales actividades. ....	109
Tabla N°10: Plan de Acción "A" .....	121
Tabla N°11: Plan de Acción "B" .....	122
Tabla N°12: Plan de Acción "C" .....	123
Tabla N°13: Plan de Acción "D" .....	124
Tabla N°14: Personal de Apoyo del Patronato del Carnaval. ....	127
Tabla N°15: Presupuesto General (Año).....	130
Tabla N°16: Cronograma del Patronato .....	131
Tabla N°17: Cronograma de la Fiesta. ....	132
Tabla N°18: Plan de Eventos por Comités. ....	133
Tabla N°19: Plan de Actividades por Barrios.....	134

## INDICE DE ANEXOS

ANEXO I: LINEA DE TIEMPO DEL CARNAVAL.....	14647
ANEXO II: ANALISIS ESTADISTICO.....	<b>¡Error! Marcador no definido.48</b>
ANEXO III: RESULTADOS DEL ANALISIS E INTERPRETACION FOTOGRAFICA <b>¡Error! Marcador no definido.52</b>	
ANEXO IV: TALLERES.....	<b>¡Error! Marcador no definido.83</b>
ANEXO V: PROYECTO DE REGLAMENTOS .....	15184

## RESUMEN

En el presente trabajo se plantea la **"PROPUESTA DE PLAN PARA LA INSTITUCIONALIDAD DE CORTO Y LARGO PLAZO PARA LA REVALORACIÓN Y SOSTENIBILIDAD DE LA FIESTA DEL CARNAVAL DE CAJAMARCA"**, con el fin de contribuir a una mejor gestión y administración de este; asimismo para poder preservar las costumbres y tradiciones que se van perdiendo, fortalecer la identidad cultural de los pobladores, así como mejorar la percepción y cumplir las expectativas de los turistas.

Con el propósito de determinar las percepciones sobre la Fiesta del Carnaval se aplicaron entrevistas a los miembros y ex miembros del Patronato del Carnaval y entrevistas a Empresas Prestadoras de Servicios Turísticos. En el primer caso, los resultados evidencian que todos los años el Patronato del Carnaval ha venido trabajando de manera empírica, desorganizada y a destiempo; en el segundo caso se determinó que no todas las empresas están comprometidas en proporcionar una experiencia dirigida hacia la revalorización y cuiden el patrimonio cultural y cultura viva de la Fiesta del Carnaval.

Utilizando una muestra de 384 pobladores, se determinó que, la Fiesta del Carnaval convoca a grandes masas de la población (71%), que participa activamente en las actividades, mostrando un sentimiento general de unión y compartir. Sin embargo la mayoría de población se siente descontenta (45,5%) con la organización de la Fiesta.

Asimismo se aplicaron 381 encuestas a turistas nacionales y extranjeros, quienes manifestaron que sienten interés por las distintas actividades que se desarrollan en la Fiesta (46.9%); sin embargo, lo que más les desagradó fue el desorden generado en el desarrollo de la Fiesta (31.5%).

Los resultados sugieren que la Implementación de un Plan Estratégico de institucionalización sería una herramienta de trabajo más eficiente, objetiva y planificada para el Patronato, debiendo ser trabajada todo el año, implementando estrategias y planes de acción en los eventos y actividades de la Fiesta. Se proporcionaría así seguridad preservando la integridad física y mental de sus participantes y, por otro lado, se cumpliría el propósito de recuperar nuestro patrimonio cultural vivo; para así consolidar al Carnaval Cajamarquino como el mejor destino de cultura viva seleccionado por los visitantes.

**Palabras Clave:** Propuesta de institucionalización; Valoración y sostenibilidad.

## ABSTRACT

This report had the purpose to present a "Proposal of Plan to institutionalize in a short and long term the Cajamarca's Carnival Fest toward its valuation and sustainability", intending to contribute for a better management of this event . The proposal was made as a tool to guide how to preserve this traditional fest and so strengthening cultural identity of the Cajamarca's inhabitants. Likewise, to improve the tourists' perception and to fulfill their expectations.

There were conducted interviews to the members and ex-members of the Carnival Board as well to tourism enterprises. In the first case, the results shows that every year the Carnival Board has been working in an empirical way, casually and out of time; in the second case, it was determined that not all the enterprises are committed to give an experience related with the valuation and care of the cultural heritage and living culture of the carnival's party.

After using a sample of 384 villagers, it was determined that the carnival's fest brings together a great number of people (71 %) that actively participates in the activities, showing a general feeling of union and sharing. However, most of the people feels disappointed (45.5%) with the fest's organization.

Likewise, there were applied 381 surveys to national tourists and foreigners. The results showed that they feel interested in the several activities developed in the party (46.9%). However, they also said that the worst part was the mess generated in the development of the fest (31.5%).

The results suggests that implementing a strategic plan of institutionalization would become an efficient, objective and planned working tool for the Carnival's Board which should be worked the whole year, implementing strategies and action plans in the events and activities of the fest. It would give security preserving physical and mental integrity of the participants. The final purpose is to recover our living culture heritage in order to consolidate Cajamarca's carnival as the best destiny selected by visitors.

Key Words: Proposal of institutionalize; Valuation and sustainability

## CAPITULO I: INTRODUCCIÓN

### 1.1. Realidad Problemática

Las Fiestas populares de carácter tradicional son parte del patrimonio cultural vivo, parte de las regiones de un país y manifiestan una diversidad de expresiones que permiten apreciarse en toda su dimensionalidad y riqueza explícita. Como lo sustenta Urrutia, (2009) "Las fiestas son integradoras de la sociedad, borran temporalmente las diferencias sociales, reproduciéndose en ellas los vínculos... de identidad grupal. Actos rituales, música, danza, comida, territorialidad: la fiesta es la máxima expresión conjunta de diversas expresiones del patrimonio cultural inmaterial". En el mundo tenemos grandes fiestas populares como lo son el Mardi Grass, en Estados Unidos; El Carnaval de Venecia, Italia; Oktoberfest, Munich, Alemania; La Fiesta del Holi, India; San Fermín, y las Fallas, España y el Carnaval de Río de Janeiro en Brasil son solo algunas de las fiestas populares más conocidas en todo el mundo.

Cabe mencionar que uno de esos países tan diversos es el Perú, en este hay una cantidad y diversidad de fiestas en el norte, centro y sur, y en cada región, en su mayoría son de carácter religioso, dedicadas a los santos patrones y otros que hacen alarde de su rebeldía y euforia como el Carnaval, que se ha generalizado por el Perú tras la conquista española y que forma "un gran productor de representaciones escénicas que se han ido transfiriendo de generación en generación" (Olivas Weston, 2007, pág. 13).

El Carnaval ha sido adoptado en muchas partes del mundo como una fiesta popular de gran importancia para las sociedades tomando características propias de acuerdo al lugar de procedencia, no encontramos ningún carnaval igual, pero si con ciertos elementos en común que nacen con él en los tiempos de sus inicios, entre los cuales tenemos el juego con agua, el uso de máscaras y trajes vistosos y sin lugar a dudas la alegría que trae consigo. La historiadora colombiana Lydia Inés Muñoz lo describe de la siguiente manera, "Las representaciones alegóricas desde populares sobre el costumbrismo, el mensaje social, la representación naturalista. Las evocaciones a los personajes históricos de la región, sus paisajes, expresiones culturales, sus valores cotidianos y la representación plástica de lo típico se hacen presentes". (Muñoz, 2005, pág. 142).

En Cajamarca, ubicada en los andes del norte del Perú encontramos a su máximo representante nacional, la Fiesta del Carnaval Cajamarquino, es muy conocida en el territorio nacional desde hace muchas décadas, por ser considerado una de las fiestas más pintorescas y atractivas, ya sea por el legado cultural y el sincretismo.

La celebración de la Fiesta del Carnaval en Cajamarca se lleva a cabo todos los años indiscutiblemente trayendo consigo emoción y algarabía para quienes lo celebran e incomodidad para quienes no, pero que sin lugar a duda tienen que presenciarla debido a la gran congregación de personas de todo el país y el extranjero, que irrumpen tan repentinamente en la ciudad por casi mes y medio.

Pese a ser una gran fiesta, querida y esperada, por muchos, nos apena decir que tiene una débil organización, que no satisface las necesidades reales de tan gran evento. En relación a la organización tenemos que los medios de comunicación denuncian y hacen notar la improvisación que ocurre pues a pesar de los esfuerzos para su institucionalidad, existen diversos factores que resaltan en la falta de compromiso, el desinterés y el tiempo por parte de los responsables que afectan directamente a su realización. La magnitud de la fiesta sobrepasa los mejores esfuerzos que se pueden hacer en base solo a la buena voluntad y con escasos recursos financieros; el volumen de población de la ciudad de Cajamarca sobrepasa los 200 000 habitantes, el número de barrios son más de 20, la infraestructura de la ciudad para espectáculos sea permanente o temporales es escasa, lo cual se complica con un desarrollo urbano desordenado y caótico todo ello dificulta el desarrollo de una fiesta, que tiene en su naturaleza la participación y espontaneidad su principal capital.

La Seguridad o la prevención de riesgos es un elemento clave en relación de las personas que participan de la fiesta sea el espectáculo pagado o no, ello no excluye los necesarios y correspondientes planes de contingencia de acuerdo al ordenamiento legal, sobre la materia, en nuestro país.

La ausencia de planes, el desconocimiento de criterios administrativos, la falta de políticas y procedimientos aunadas a la improvisación (no necesariamente consciente), pueden terminar afectando el valor de la Fiesta del Carnaval de Cajamarca y su sostenibilidad en el largo plazo, por esta razón propiciar medidas preventivas que lo revaloren y lo institucionalice son imprescindibles. La población local y visitantes tienen un rol importante, para cumplir los planes.

## 1.2. Formulación del Problema

En base a lo expuesto en el acápite anterior, se evidencia que tenemos una situación problemática, en la Gestión de la Fiesta del Carnaval que permite enunciar el problema mediante la pregunta

¿De qué manera una propuesta de planeamiento e institucionalización de la Fiesta del Carnaval de Cajamarca contribuiría, de ser implementada, en la valoración y sostenibilidad de esta Fiesta tradicional?

## 1.3. Justificación

Es importante analizar una Fiesta Popular tan trascendente que ha venido desarrollándose a lo largo de los años y que corre el peligro de desvirtuarse como es señalado por Rojas y Rojas (2014), quienes indican que "Cajamarca se llena de entusiasmo, saca los pesares del año con bailes y juegos. No se daban los excesos de hoy que se usa desde barro hasta pintura y para colmo, aceite quemado, pero el juego de agua es una delicia de todos los sectores y clases sociales. Sin embargo, a nadie se le hubiera ocurrido salir a la calle portando baldes con agua sucia o con las manos pintadas hasta los codos, lista para pasárselas por el pelo, la cara o vestido, al primero que se cruzaba por delante "(p. 19).

La Fiesta del Carnaval carece de una institucionalización por lo que esta investigación propone crear un plan estratégico para el Patronato, que logre revalorizar y sostenerlo a corto y largo plazo, enfocándose en la mejora continua de las principales actividades de esta, promoviendo la identidad y participación de la población cajamarquina, preservando la integridad física y mental de los participantes y espectadores; con el objetivo de consolidar al Carnaval Cajamarquino como el mejor destino de cultura viva en el País.

La Fiesta del Carnaval, considerada una de las fiestas más pintorescas, atractivas y representativas del país, merece ser consolidada como un evento de mayor relevancia a nivel Nacional, es así que la propuesta de Plan de institucionalidad para la Fiesta contribuye a su revaloración como tal, donde se instituye normas y procesos que reformen la labor que se realiza anualmente, el cual trascienda en la mejora continua en las principales actividades de la Fiesta; sin perder las expresiones, manifestaciones artísticas y culturales de ésta, con el fin de que los



pobladores, turistas nacionales y extranjeros participantes lleguen a cubrir sus expectativas, sintiéndose seguros de apreciar la dimensión de manifestaciones artísticas que caracteriza a la Fiesta del Carnaval, y a la vez interactuar y participar activamente de esta celebración.

#### **1.4. Limitaciones**

Dentro de las limitaciones se considera que existe limitados estudios sistemáticos con respecto a la Fiesta de Carnaval, escasos archivos tangibles de los eventos anteriores que sirvan como antecedentes de la misma, sin embargo contamos con la colaboración de los ex miembros y miembros del Patronato del Carnaval de Cajamarca, a quienes logramos contactar y obtener una entrevista; asimismo los representantes de las empresas prestadoras de servicios turísticos y pobladores; a través de entrevistas y encuestas nos revelaron sus experiencias vividas anteriormente e indicaron los cambios que se ha dado en la Fiesta con el pasar de los años. Por ello creemos que la información obtenida puede ser válida para la presente investigación.

#### **1.5. Objetivos**

##### **1.5.1. Objetivo General**

Explicar de qué manera una propuesta de planeamiento e institucionalización de la Fiesta del Carnaval de Cajamarca contribuiría, de ser implementada, en la revaloración y sostenibilidad de esta Fiesta tradicional.

##### **1.5.2. Objetivos Específicos**

- Identificar la Fiesta del Carnaval de Cajamarca como expresión de la cultura local y la necesidad de su recurrente revaloración e institucionalidad que proteja y valore las costumbres locales.
- Conocer las raíces del Carnaval de Cajamarca a través de sus fuentes históricas y su sincretismo cultural.
- Determinar las percepciones y el nivel de satisfacción sobre la Fiesta del Carnaval de Cajamarca sea de los habitantes locales y visitantes.
- Diseñar el Plan de acción como propuesta para el desarrollo de la fiesta del Carnaval en particular.
- Formular el Plan Estratégico para la Fiesta del Carnaval de Cajamarca, que promueva institucionalidad y facilite su sostenibilidad.

## CAPITULO II: MARCO TEORICO

### 2.1. Antecedentes

El Informe titulado "Nuestra Diversidad Creativa" de la Comisión Mundial de Cultura y Desarrollo de la Organización de las Naciones Unidas para la Educación, la Ciencia y la Cultura [UNESCO], (1996) realiza un análisis sobre la cultura y el desarrollo, concluyendo que "el desarrollo debe considerarse en términos que incluyan el crecimiento..., el respeto... y el principio de libertad cultural". (pág. 13).

La preocupación de la Organización de las Naciones Unidas para la Educación, la Ciencia y la Cultura, [UNESCO], (1996) subyace en que el desarrollo se "traduzca en pérdida de la identidad, del sentido de comunidad y del valor personal. La mayoría de las gentes quieren participar en la "modernidad", pero sin renunciar a sus tradiciones" (pág. 13). Es por ello que la existencia de la Comisión Mundial de Cultura y Desarrollo refleja la fuerza de esta exigencia y la formulación de políticas para orientar el desarrollo sin perder la cultura.

Afirma que la intención de formar una "ética debe inspirarse en los recursos culturales, en la inteligencia de los pueblos, en sus experiencias emocionales, sus memorias históricas y sus orientaciones espirituales" (pág. 17); describe a la cultura como un instrumento material, con el fin y el objetivo del desarrollo entendido en el sentido de realización de la existencia humana en todas sus formas y en toda su plenitud. A la vez "La aplicación de la ética... exige la participación de otros actores: las empresas..., las organizaciones... y la sociedad civil a las que es posible y se debe influenciar y movilizar" (pág. 17). Inferimos que la delegación de funciones podría mejorar considerablemente la manera en que convivimos juntos y resolvemos conflictos.

La comisión propone "equilibrar la eficiencia de las fuerzas de mercado con consideraciones de equidad... logrando un equilibrio de mercado y las acciones de las autoridades, entre la libertad privada para actuar y la necesidad pública de regular". (pág. 27).

Asimismo la Comisión considera que "el patrimonio cultural no debe convertirse en una simple mercancía al servicio del turismo, sino establecer relaciones de mutuo

apoyo con él". Teniendo en cuenta que la explotación del patrimonio cultural ofrece ventajas y desventajas, no solamente materiales sino de igual forma se distorsiona la comprensión del pasado y limita su conocimiento.

Plantea a la vez recuperar y mantener nuestra cultura y desarrollo por medio de las políticas culturales, "cuyo objetivo se cifra en "edificar la nación", sosteniendo que es esencial apoyar las artes y a los artistas, pero también crear un entorno que fomente la propia expresión y exploración... de los individuos y las comunidades". (pág. 41). Teniendo en consideración los objetivos trazados de acuerdo a su importancia y valoración se busca implementar estrategias y acciones.

Para el Ministerio de Comercio, Industria y Turismo de Colombia, el turismo es un sector económico fundamental del país y a la vez es su regulación por medio de políticas y estrategias, desarrollando las "Política de Turismo para una Sociedad que Construye la Paz", el cual permite el fortalecimiento de las actividades turísticas y su reactivación en corto plazo, simultáneamente la proyección y la disminución de la incertidumbre en mediano y largo plazo.

Este plan replantea su nueva institucionalidad, los que sirven de cimiento para el nuevo periodo de desarrollo institucional. Las políticas planteadas se conciben dentro del desarrollo humano y sostenible, consistente con un modelo de economía social de mercado teniendo en cuenta la infraestructura, la inversión y financiamiento, la innovación, el desarrollo del talento humano, la cultura turística, las Mypes y Pymes turísticas, el turismo social, promoción y la calidad de bienes y servicios.

Sustentándose estos sobre seis bases señaladas para políticas y programas por el Plan de Desarrollo:

- Organización y coordinación institucional
- Fomento y desarrollo
- Promoción turística y mecadeo
- Desarrollo del recurso humano
- Competitividad y modernización
- Nuevos productos. (pág. 10).

La "Política de Turismo para una Sociedad que Construye la Paz" contiene a su vez el programa de gestión orientado a la resolución de problemas de competitividad, desde el ámbito de su competencia desarrollando programas que articulan los sectores cultural y turístico. La primera estrategia es la creación de la campaña de promoción turística "Viva Colombia: viaja por ella", "el cual tiene como objetivo consolidar la oferta y demanda turística, incluyendo disminuir la inseguridad para incrementar ingresos, mantener y ampliar el empleo en el sector turístico, recuperar espacios públicos a través del fenómeno de festividades, ferias y fiestas" (pág. 27) resaltando los valores culturales del país y su posibilidad de disfrute turístico, promocionando las principales ferias y fiestas de importante tradición en el país como la Feria de Cali, Carnaval de Negros y Blancos en Pasto, entre otras. La segunda estrategia es crear una política de Competitividad, Mercadeo y Promoción Turística de Colombia para el mejoramiento de los atractivos y difundir la cultura viva, fiestas tradicionales, de las distintas regiones del país.

El "Plan Estratégico Nacional de Turismo del Perú" ([PENTUR], (2012-2021), tiene como objetivo integrar los servicios y recursos de interés que posee cada destino del Perú, para lograr el desarrollo integral del país a través de la oferta de un turismo sostenible y competitivo permitiéndole consolidarse como un importante destino turístico.

Sostiene que con una oferta multitemática debe contener productos turísticos diferenciados y complementarios para potenciar la generación de valor promoviendo mayor desarrollo económico y reconocimiento. (pág. 7).

El PENTUR, basa el desarrollo en la promoción de un turismo multitemático, buscando que el Perú, en distintos sectores de mercado, como el turismo cultural, de naturaleza, de aventura, por citar algunos ejemplos.

Asimismo, busca consolidar y diversificar la oferta turística, promover una cultura turística entre los peruanos, fomentar el fortalecimiento institucional de las entidades del Estado y de las instituciones encargadas de la gestión de destinos, entre otros objetivos que permitan hacer del turismo una herramienta de desarrollo económico, social, cultural y ambiental.

Presenta los pilares de la competitividad del sector turismo, los que son el "capital humano calificado, la infraestructura aérea y terrestre, infraestructura en tecnologías de información y comunicación, recursos culturales y naturales, políticas, reglas y regulaciones económicas, sostenibilidad ambiental, seguridad, salud e higiene y la priorización del sector turismo en el país". (pág. 11).

Se ha desarrollado el Plan Nacional de Calidad Turística [CALTUR], del Ministerio de Comercio Exterior y Turismo [MINCETUR], (2011) es un instrumento para el "desarrollo de un producto turístico con calidad,... combinando... atractivos, servicios y facilidades que motive la decisión de viaje del turista al lugar donde se ofrece dicho producto... tal decisión se refleja en la satisfacción de necesidades y aspiraciones del mismo". (pág. 1).

Considera que el Perú tiene la potencialidad y condiciones para generar "productos segmentos", para el cual la mejora continua es fundamental logrando ventajas contra los competidores.

El CALTUR tiene objetivos generales y específicos que se propone alcanzar mediante estrategias y acciones dinámicas y eficientes con el propósito de impulsar la calidad turística y una cultura de calidad en el sector.

"Las estrategias y acciones propuestas pueden modificarse con el tiempo, teniendo en cuenta el monitoreo y evaluación de resultados e impactos, el entorno, y... la actualización de herramientas y procedimientos para asegurar la sostenibilidad del destino turístico y la satisfacción del cliente en toda la cadena de la experiencia de visita". (pág. 1).

También se enfoca al Recurso Humano en tanto constituye la base de la gestión de la oferta turística a todo nivel.

Balcázar Rojas, (2012) *Uso de la fiesta popular como medio de comunicación comercial: El caso del Carnaval de Cajamarca*. (Tesis de Licenciatura). PUCP, Lima, Perú, analizó los procesos y eventos en los que tiene presencia la comunicación comercial durante el Carnaval de Cajamarca.

Sostienen que "la globalización y la modernidad han ido transformando nuestras vidas poco a poco... Hemos evolucionado y lo seguimos haciendo, cambiamos nuestras formas de pensar, actuar, interactuar y relacionarnos con los demás y con las nuevas tecnologías que se nos presentan... Las audiencias crecen, cambian y las estrategias deben adaptarse a estos nuevos escenarios". (Balcázar Rojas, 2012).

El objetivo principal es conocer los eventos que influyeron en la resignificación del Carnaval de Cajamarca como medio de comunicación comercial, su hipótesis: "*Carnaval de Cajamarca se ha convertido en un medio de comunicación comercial debido a que muchas marcas comerciales lo utilizan como medio para mostrarse ante su público objetivo.* Concluyendo en el gran significado y la importancia que tiene esta fiesta para las empresas auspiciadoras, la población y asistentes en general.

Así mismo, la autora concluye que "desde la perspectiva del *marketing* cultural, quien ofrece este producto es entonces, el Patronato, sus miembros son los encargados de preparar el producto, envolverlo en un envase que mantenga la *identidad cajamarquina*, y finalmente ofertarlo a los posibles consumidores". (pág. 141); sin embargo, las autoridades de Cajamarca (Municipalidad y Gobierno Regional) se disponen a potenciar el Carnaval como producto cultural el gran espectáculo tradicional para ofrecerlo a los turistas. Lamentablemente, "se tienen las ganas, pero carece de un planeamiento estratégico eficaz que logre posicionar la fiesta como el emblema de Cajamarca, así como construir una potente marca ciudad". (pág. 141).

De igual manera concluye tras la investigación que "las percepciones sobre el Carnaval de Cajamarca están vinculadas al Patronato quien tiene una imagen negativa entre los cajamarquinos. Actualmente el Carnaval es percibido como un evento donde la *desorganización e improvisación* es lo que más resalta". Considerando que la "organización de la fiesta cubre las expectativas del público, ni de los turistas, especialmente en logística y en infraestructura". (pág. 141).

Además resalta la importancia de los auspicios, los que empezaron como un apoyo para la organización llegaron a convertirse en uno de los pilares más importantes para la realización de la fiesta.

Finalmente que "la actitud hacia la modernidad no establece una división clara según la edad", considerando al Carnaval con distintos conceptos entre jóvenes, las personas adultas y adultas mayores.

El *Plan de Seguridad y Contingencia del Carnaval* (Asociación los Andes de Cajamarca, 2013), elaborado por PROTURISMO, con el financiamiento de Yanacocha y entregado al Patronato del Carnaval de Cajamarca 2013. Este documento hace mención de los importantes acuerdos entre distintas instituciones implicadas con la seguridad, ornato, turismo y patrimonio de Cajamarca.

Entre los acuerdos se tratan sobre las medidas a realizar para resguardar el centro histórico, la regulación de la venta y consumo de bebidas alcohólicas, incluidas las medidas de seguridad y atención de emergencias, limpieza y mantenimiento de áreas verdes, además de incluir la protección y orientación de turistas durante la fiesta.

Asimismo considera importante coordinar la delegación de funciones con las entidades responsables como los Ministerios para estar presentes en la realización de la fiesta.

Dentro de éstas tenemos para el Centro Histórico como una forma de protegerlo lo siguiente:

- Prohibir el uso de pintura, aceite y similares para los juegos de carnaval, sólo se permitirá el uso de agua.
- Cercar la pileta, conteniendo ésta un nivel mínimo de agua;
- Instalar servicios higiénicos portátiles suficientes.
- Los viernes y sábados a partir de las 6 de la tarde, prohibir el estacionamiento de vehículos en la Plaza de Armas.
- El día de la entrada del Ño Carnavalón, restringir el acceso a la Plaza de Armas y Plazuela Belén.
- Prohibir la venta y el consumo de bebidas alcohólicas en la vía pública, así como un control estricto en los conductores.
- Hacer respetar el horario de venta de licor en las bodegas, hasta las 11 pm.
- Dentro de las medidas de seguridad se propone coordinar un Plan de Atención de Emergencias con la Dirección Regional de Salud y el Cuerpo General Voluntarios de Cajamarca y Baños del Inca.

- Tener operativas las cámaras de seguridad de vigilancia, focalizando la atención en los puntos críticos.
- Coordinar con Defensa Civil para la instalación de tribunas para el corso.
- Establecer brigadas de limpieza permanente y mantenimiento de las áreas verdes que fueran afectadas.
- Coordinar con la Policía de Turismo la protección y orientación de los turistas.

Teniendo como antecedentes los estudios realizados sobre el impacto que tiene "nuestra diversidad cultural" sobre la economía y el conocimiento de las relaciones humanas como es el caso de las Fiestas tradicionales, se convierte además en un atractivo turístico que debe ser explotado con responsabilidad y buscar beneficios comunes sin degradar ni depredar el patrimonio cultural, en sus múltiples categorías para presentarlo al mundo en su verdadera originalidad.

Diferentes organizaciones mundiales, gobiernos y empresas buscan la valorización y revalorización de los recursos patrimoniales considerando necesario establecer políticas, planes y programas para lograr su sostenibilidad en el tiempo.

## **2.2. Bases Teóricas**

### **2.1.1. Gestión Administrativa**

La palabra gestión "es la acción y efecto de gestionar, verbo transitivo, que significa hacer diligencias conducentes al logro de un negocio o un deseo cualquiera". Combinado con la ciencia de la administración que "es la acción y efecto de administrar o suministrar, proporcionar o distribuir algo." (Real Academia Española).

La administración según Robbins, (2005) "Consiste en el proceso de coordinar e integrar las actividades de trabajo, de modo que se lleven a cabo eficiente y eficazmente junto con otras personas y por medio de ellas".

Para Koontz y O'Donnell la administración supone "la dirección de un organismo social y su efectividad en alcanzar sus objetivos, fundada en la habilidad de conducir a sus integrantes"



De acuerdo a Henry Fayol citado concluye que "administrar es prever, organizar, manda, coordinar y controlar".

Afirmando que, "el enfoque de los procesos, considera que planificar, organizar, dirigir y controlar son actividades que se ejecutan de manera circular y continua" (Robbins & De Cenzo, 2009, pág. 41).

Podemos decir entonces que la gestión administrativa es el conjunto de acciones mediante las cuales la organización ejecuta sus actividades considerando el cumplimiento de todas las etapas del proceso administrativo, planeación, organización, dirección, control o monitoreo. Siendo estas aplicadas a cualquier tipo de organización.

#### **2.1.1.1. Planeación**

Consiste en definir las metas de la organización, establecer una estrategia general para alcanzarlas y trazar planes exhaustivos para integrar y coordina el trabajo de la organización. Se ocupa tanto de los fines (qué hay que hacer) como de los medios (cómo hay que hacerlo). (Robbins & De Cenzo, 2009).

Reyes Ponce, (2004) la define como "fijar el curso concreto de acción a seguir, estableciendo principios que habrán de orientarlo, las secuencia de operaciones para realizarlo y...determinar los tiempos y de números necesarios para su realización". (pág. 244).

Retomando a Robbins & De Cenzo; se describen varios tipos de planes:

- Plan Único, destinado a satisfacer las necesidades de una sola ocasión.
- Planes Especificos, son planes detallados... objetivos definidos claramente... no existe ambigüedad.
- Planes Direccionales, son planes flexibles que establecen lineamientos generales.
- Planes Permanentes, son planes continuos que encauzan las actividades que se realizan repetidamente... comprende las políticas, reglas y procedimientos. (2009, pág. 85).

En los últimos años se ha venido dando un enfoque más profundo en lo que se refiere a la planeación en las organizaciones, tanto públicas como privadas, orientándolas al desarrollo del "planeamiento estratégico".

Basándonos en Choque Larrauri, (2012) sobre el planeamiento estratégico en el sector público, que lo define como "el proceso por el cual se determina la dirección que debe tener una organización en el mediano y largo plazo, a fin de lograr sus objetivos y generar valor público". (2012, pág. 15). Decimos que la planificación es adaptable a cualquier organización sea el rubro en el que se desarrolla generando mejoras para el bien común de la organización y sus beneficiados.

En el siguiente cuadro se describe el proceso de planeamiento estratégico en el sector público.

**Figura N° 1: Metodología Del Planeamiento Estratégico.**

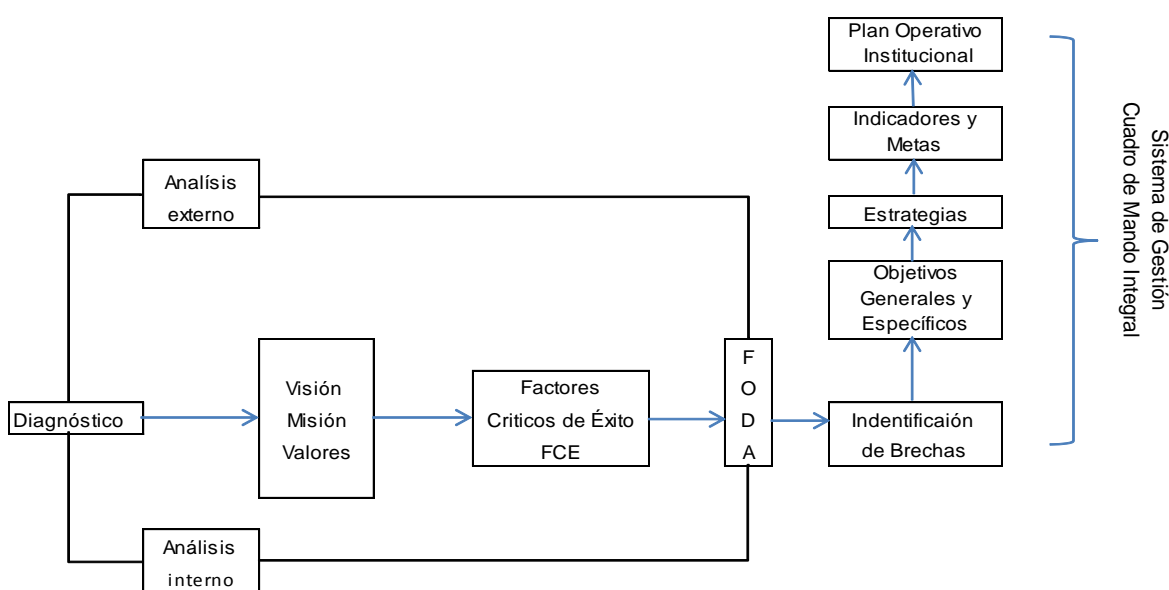

Fuente: Choque Larrauri, 2012

En la Figura N° 1 se muestra la metodología del planeamiento estratégico; en primer lugar realizar un diagnóstico tanto interno como externo de la organización que corresponde al análisis FODA. A raíz del diagnóstico podemos formular la misión, la visión, los valores y además nos ayudará de definir los factores críticos de éxito y por ende tener mejor conocimiento de sobre la organización.

Posteriormente al análisis completo Identificar las brechas, consiste en realizar un contraste entre los factores críticos y el FODA, lo cual nos permite definir los objetivos generales y específicos, con la finalidad de alcanzar la visión y guiar el desarrollo de la organización; a partir es ellos se plantean las estrategias que servirán para desarrollar el plan operativo institucional.

Consideramos que para planificar es importante realizar un diagnóstico tanto interno como externo de la organización, establecer objetivos, seleccionar tareas para alcanzar los objetivos, definir bases o políticas, procedimientos y métodos de trabajo de manera que se puedan anticipar posibles conflictos o de lo contrario ser considerados en la toma de decisiones para la modificación de los planes y su optima ejecución.

#### **2.1.1.2. Organización**

Para Robbins, (2004) "es determinar que tareas hay que hacer, quien las hará, cómo se agrupan, quién reporta a quién y dónde se toman las decisiones". (pág. 5)

Saber cómo funciona la organización es lo que la vuelve eficiente.

Basándose en Adam Smith, se atribuye a esto que definir los cargos por medio de las especializaciones es favorable, se concluye que, "la especialización es el proceso por el que se produce una división de trabajo en tareas sencillas y se asigna un trabajador a cada una de ellas lo cual aumenta la eficiencia de la organización". (Fernandez, 2010, pág. 94).

La estructura organizativa para Robbins & De Cenzo, (2009) "es un sistema formal, garante de un cierto orden, en una situación donde coexisten intereses potencialmente contrapuestos". Plantean la siguiente estructura:

Órganos de Dirección, conformada por todas las personas con una responsabilidad global de la organización. Se ocupa que la organización cumpla efectivamente con su misión y de que satisfaga el interés común. Lo constituye el gerente o directivos.

Órganos de Apoyo o Staff de Apoyo, son unidades especializadas cuya función es proporcionar apoyo a la organización fuera del flujo de trabajo de operaciones. Entre estas la asesoría jurídica y contabilidad.

Órganos de Línea: Formada por la cadena de directivos provistos de autoridad. Jefes de área.

La estructura del plan que se plantea es el resultado de suponer una estructura administrativa central con un conjunto de unidades casi independientes. Es por ello que el recurso humano es muy importante dentro de la organización.

### **2.1.1.3. Recursos Humanos**

Para Robbins S. , (2004)

Es el proceso administrativo aplicado al conjunto de colaboradores de una organización aplicando al esfuerzo, las experiencias, la salud, los conocimientos, las habilidades, de estos para el beneficio común; para el cual la organización desarrolla distintas políticas y estrategias desde el reclutamiento y selección, la capacitación y desarrollo de operación; delegando funciones y responsabilidades de acuerdo a los perfiles diseñados. (pág. 19).

El éxito de la organización depende de la innovación y la adaptabilidad de sus empleados a trabajar con creatividad y tolerancia. Cabe fijar en primer lugar los cargos, perfiles y funciones para poder de esta manera "facultar a los empleados" con sus responsabilidades.

### **2.1.1.4. Dirección**

Koontz & O'Donnell, (1979) plantean sobre los términos de la dirección resaltando la importancia del liderazgo en las organizaciones, la dirección y el liderazgo, son el aspecto interpersonal de la administración por medio del cual los subordinados<sup>1</sup> pueden comprender y contribuir con efectividad y eficiencia, al logro de los objetivos

---

<sup>1</sup> Término que utiliza Koontz & O'Donnell, (1979) para definir trabajadores o colaboradores.

de la empresa. Esta función también es difícil porque el administrado tiene que tratar con un complejo de fuerzas de las cuales no tiene control. (pág. 598).

Presenta los principios importantes de la dirección y el liderazgo. Los dos primeros principios se refieren al propósito de la dirección, el tercero a su proceso.

- El principio de dirigir el objetivo, cuando más efectivo sea el proceso de dirección y liderazgo mayor será la contribución de los subordinados para realizar los objetivos de la empresa.
- El principio de armonía del objetivo, cuanto más efectiva es la dirección más se darán cuenta los individuos de que sus metas personales están en armonía con los objetivos de organización.
- El principio de la unidad de mando, cuando sea más completa la relación de autoridad de un individuo con un solo superior, menos será el problema de contradicción en la instrucciones, y mayor la sensación de responsabilidad personal en los resultados. (págs. 613-614).

Se considera que el liderazgo toma un rol importante en la dirección de la organización ya que quien lidera motiva y orienta los intereses comunes entre la organización y los colaboradores (subordinados).

Para Harrison & St. John, (2009), la dirección "trata de las metas y objetivos de la organización en determinado tiempo, define los propósitos que justifican la existencia y las operaciones de la organización". (pág. 4).

Asimismo indican que el análisis de los grupos de interés o conocidos también como stakeholders de sectores internos (directivos y trabajadores) y externos (clientes, proveedores, competidores, agencias, el estado, etc), implica "identificar y asignar la prioridad correspondiente..., observar sus necesidades, sondear sus ideas e integrar este conocimiento en los procesos de dirección, esta información también puede utilizarse para predecir las respuestas de los grupos de interés a determinados planes de acción. (pág. 11) .

Para el caso de la Fiesta del Carnaval tenemos como sectores internos a los trabajadores del Patronato, de los Comités de Barrio y los participantes de los concursos, en cuanto al factor externo se considerarían a la población, los turistas, las organizaciones públicas y privadas.

#### **2.1.1.5. Control**

Es conveniente vigilar como se llevan a cabo cada etapa del trabajo para asegurar que todo siga la dirección correcta según los objetivos trazados, los autores lo definen como:

"Supervisar las actividades para verificar que se realizan como se planearon y para corregir las desviaciones significativas". (Robbins & De Cenzo, 2009, pág. 67).

"Los procesos que articulan los ajustes en las estrategias, su orientación o su implantación, siempre que sea necesario... ayuda a recaudar información y a reconsiderar su valoración en el entorno". (Harrison & St. John, 2009, pág. 89).

Para poder realizar la supervisión y realizar las correcciones es necesario considerar las estrategias planteadas en un inicio ya que estas determinan las acciones específicas que cada área debe concretar para alcanzar los planes.

En esta etapa se pone a prueba las bases con la cual se estableció el plan estratégico, verificando en el transcurso, el cumplimiento de las normas y políticas establecidas, de manera que se pueda poner a prueba su eficacia y a la vez ejecutar correcciones oportunas en caso de que hubiera algún punto crítico que interfiera con los objetivos y la visión.

El uso de las tecnologías incluye todo equipo, herramientas o métodos de operaciones diseñados para que el trabajo sea más eficiente.

#### **2.1.1.6. Presupuesto**

Las organizaciones existen dentro de una forma de sistema económico que ejerce gran influencia en ellas.

Como se afirma, "todos los sistemas se ven involucrados en la asignación de recursos escasos y susceptibles de usos alternativos y en la distribución de bienes servicios". (Fernandez, 2010, pág. 119).

Según Selmer, (2001), un presupuesto puede ser considerado "un conjunto coherente de hipótesis y de datos previsionales evaluados en cifras, donde se describe el conjunto de la actividad... a través de objetivos de un sistema de referencias en el tiempo y el espacio y soportes formales". (pág. 19).

Además Selmer hace una distinción entre dos formas de presupuestos, el presupuesto impuesto y el presupuesto propuesto, descritos a continuación:

- El presupuesto impuesto: Cuando se asigna determinado monto y proveedores con los que va a trabajar. Se reduce los tiempos de planificación, pero limita la creatividad del que lo aplica.
- El presupuesto propuesto: Cada responsable fija sus propios objetivos y determina los medios para realizarlos. Realizarlo conlleva más tiempo, y trata de conciliar el interés general y las preocupaciones individuales. (pág. 19).

Como vemos ambos tienen ventajas y desventajas lo importante es que el presupuesto plasme los datos reales, siendo estos adaptables según las necesidades (actividades), y tomando las consideraciones del valor del mercado para la estabilidad de la organización.

#### **2.1.1.7. Marketing**

Kotler,(2002) sostiene que el marketing "es un proceso a través del cual individuos y grupos obtienen lo que necesitan y lo que desean mediante la creación, la oferta y el libre intercambio de productos y servicios valiosos con otros". (pág. 4) .

Existen reconocidas organizaciones internacionales que estudian y analizan los mercados, como lo es La American Marketing Association [AAA] que se enfoca en la administración del marketing da la siguiente definición "es el proceso de planear y ejecutar la concepción, el precio, la promoción y la distribución de ideas, bienes y servicios para crear intercambios que satisfagan los objetivos de los individuos y de las organizaciones".

Existen diferentes enfoques del marketing ya que se adapta a varios campos como lo son el turismo, conocido como marketing turístico.

"Es la adaptación sistemática y coordinada de las políticas de los que emprenden negocios turísticos, privados o estatales, sobre el plano local, regional, nacional e internacional, para la satisfacción óptima de las necesidades de consumidores, y lograr un beneficio apropiado". (Krippendorff, 1990).

A partir de la cual se le atribuye ciertas características: intangibilidad, inseparabilidad, heterogeneidad, perecibilidad y ausencia de propiedad.

En primer lugar vamos a definir Mercado, la oferta, la demanda:

- El Mercado, constituye el lugar de encuentro, "como un espacio físico en el que se realiza la transacción e intercambio de bienes o servicios a cambio de una contraprestación económica". *Teniendo en cuenta al mercado turístico por las peculiaridades como "el aspecto más destacado del mercado turístico es la amplitud de su demanda..., debido a que "superan" las fronteras físicas, ya que el producto no se desplaza sino es el turista el que va en busca de un determinado producto".* (Vértice S.L., pág. 21).
- La Oferta, en turismo corresponde llamarlo "producto turístico". Está conformado por distintos aspectos que son controlables por la organización. Kotler define el producto, como "cualquier ofrecimiento que puede satisfacer una necesidad o un deseo, podría ser algo básico: bienes servicios, experiencias, eventos, personas, lugares, información e ideas". (Kotler, 2002, pág. 6).

Si hablamos de turismo, y al hablar de este podemos decir que dentro del turismo está el patrimonio y dentro de él las fiestas populares como lo es el presente caso de estudio, consideramos a la Fiesta del Carnaval un producto turístico.

- La Demanda, está conformada por los consumidores, usuarios o concurridos de un determinado servicio y que como se le atribuye "se encuentra condicionada por numerosos factores y variables que no siempre puede controlar la organización". (Vértice S.L., 2008). Como la satisfacción y la percepción, Summers, (2006) sostiene que la satisfacción del "cliente",.... "se centra en cómo se sintió éste, la última vez que compró o usó un servicio" y la percepción de valor "es el punto de vista de los clientes respecto de esos beneficios".

Por ende "la demanda es el principal elemento que debemos conocer en el lanzamiento de nuestro producto turístico al mercado",... rescatando su importancia "en conocer y medir la demanda del producto turístico...sobre todo las características de ésta" (Vértice S.L., 2008, pág. 32).



<b>Tabla N° 1: Indicadores del Producto Turístico.</b>
La evolución del número de visitantes turistas.
La procedencia de los turistas.
El destino de la demanda.
Los medios de transporte.
Estacionalidad y estancia media
Tipo de alojamiento y pernoctación
Motivación de los visitantes.
Fuente: Vértice S.L., 2008.

Según el presente trabajo se considera a la población como parte de los consumidores al igual que los turistas nacionales y extranjeros de la fiesta popular, ya que llegan a ser parte de ella indirecta o directamente, formando además parte del entorno del mercado.

#### **2.1.1.8. Promoción**

La promoción según Ruano Pavón, (2012) "es el conjunto de acciones llevadas a cabo para dar información de un determinado producto o inducir a su compra".

Las Comunidades Europeas rescatan la importancia de su utilización en el turismo como parte del desarrollo económico afirmando lo siguiente: "se ha redescubierto el turismo como una de las posibilidades actuales de desarrollo regional, y la promoción y la comercialización de los productos turísticos de cada región desempeñan un papel fundamental en la obtención de la renta regional". (Comisión de las Comunidades Europeas, (1995) citado por Ruiz Vega & Valdes Pelaez, 1996).

Cabe decir que cada región o lugar necesitará una promoción turística específica y adecuada a su rubro para lograr sus objetivos y metas y a la vez con la idea de satisfacer las necesidades de los consumidores.

Es busca del fortalecimiento de este producto, que es la Fiesta del Carnaval de Cajamarca, se plantea aplicar dos estrategias: de empuje y de mantenimiento; la primera buscando estimular la venta del producto turístico e incrementar la preferencia y satisfacción por el producto a nivel local, nacional e internacional.

Saavedra C., Durán P., & Durandal C.,(2004) consideran que “la selección de instrumentos y canales promocionales efectivos, responde a la identificación de productos, su ciclo de vida, el ciclo de vida de los destinos, los mercados definidos y las preferencias y tendencias de la demanda”. (pág. 143).

Dentro de los principales canales e instrumentos a utilizar que plantean son los siguientes:

- Identidad corporativa, se refiere a la condición de la imagen del producto turístico.
- Publicidad, su objetivo es presentar a un determinado segmento de la población un mensaje impersonal. Para lo cual se puede manejar los recursos electrónicos (páginas web, redes sociales); recursos impresos (mapas, trípticos, afiches, programas, etc.) y los recursos audiovisuales (videos, documentales, spots, cuñas radiales, etc.).
- Relaciones públicas, los canales más adecuados para relacionar el producto turístico de la región son las entidades gubernamentales y no gubernamentales de investigación y corporaciones que mantengan relación con las diferentes temáticas, como las fiestas populares.

Aplicar el marketing para poder difundir valorizar y revalorizar este evento es fundamental utilizando los recursos necesarios para su optimización dentro de los planes de trabajo logrando la satisfacción y una favorable percepción de los concurridos (actores y participantes) dando prestigio y realze.

#### **2.1.1.9. Prevención de Riesgos**

La prevención de riesgos “es la preparación y disposición que se hace anticipadamente para evitar un riesgo o ejecutar algo.

El término “Riesgo” se vincula a la idea de proximidad de un posible daño y a la vulnerabilidad que el mismo produce en quienes lo percibirán, “contingencia o proximidad de un daño

Estas ideas permiten comprender que el concepto de prevención de riesgos puede asociarse a la preparación de alguna medida defensiva para anticiparse y minimizar un daño que es posible que ocurra. En otras palabras: ante una situación o actividad que es inherentemente riesgosa por sus propias características, es

necesario tomar recaudos por si el riesgo se materializa y se convierte en un peligro para la integridad de las personas.

Díaz Moliner, (2007) sustenta lo siguiente, "el riesgo siempre ha existido y es inherente al hecho mismo del trabajo o vivir y se ha tratado de evitar, alejando posibles consecuencias de daño efectiva, siendo importante la actitud básica mantenida socialmente frente al mismo en cada momento".

La prevención de riesgos es responsabilidad de todas las personas, no solamente de las organizaciones, y por ende practicarlas es fundamental para mantener la integridad mental y física del ser humano.

Actualmente los Estados conceden importancia fundamental a la seguridad de las personas en las diversas actividades que desarrollan no escapa a ello su naturaleza de trabajo, esparcimiento, deportiva, sociales y otras.

Como es el caso del gobierno de España quien ha establecido la normativa sobre prevención de riesgos estableciendo "un marco de actuación y unas directrices concretas para que las organizaciones conformen un sistema preventivo eficaz, documentado e integrado a sus procesos productivos y a la actividad organizacional, garantizando así la integridad física y moral, para ello". (Instituto Nacional de Seguridad e Higiene en el Trabajo.).

En el Perú, nuestro ordenamiento legal contempla la normativa necesaria cuyo objetivo es la prevención de riesgos que puedan enfrentar las personas durante su participación en espectáculos no deportivos. (Ver Capítulo 6, Prevención de Riesgos y Seguridad Ciudadana).

Concordamos con Naranjo Benavides, (2007) al decir que los responsables son las organizaciones, ya que deben anticipar los peligros y plantear objetivamente soluciones para evitar pérdidas humanas, él nos dice "Organizar con los responsables del trabajo todos los problemas a prevenir de riesgos que existan buscando que los integrantes intercambien información, ideas y opiniones sobre los riesgos existentes y ofrecer soluciones". (pág. 113).

- **Planes de Contingencia**

Al hablar de contingencia Huguet, Arqués Soldevila, & Galindo, (2008). la definen como el "qué hacer cuando falla la seguridad". Es importante establecer planes para saber "qué hacer", el plan "implica analizar los posibles riesgos a los cuales puede estar expuestos".

Es por ello que resalta la importancia de "Analizar los Riesgos", basándose en "calcular la posibilidad que tengan lugar hechos problemáticos, hacer cálculos económicos del impacto de estos sucesos y poder calcular su magnitud".

Los planes de contingencia permite la anticipación y/o prevención de posibles daños o perjuicios que, genéricamente se califican de riesgos, a los que afectan la salud o la vida de las personas, ocasionados antes y durante de la realización de un espectáculo público no deportivo, haya tenido pago de ingreso o no, sean las instalaciones permanentes, temporales y/o al aire libre.

## **2.1.2. Fiesta de Carnaval**

### **2.1.2.1. Etimología**

Etimológicamente carnaval deriva del italiano "carnevale", hapología del ant. carnelevare, de carne, carne, y levare, quitar; que significa "carne adiós", (Real Academia Española).

Esta expresión aplicada por la influencia del cristianismo en la edad media, significa "alzamiento" o supresión de las carnes, que indican la "excesiva licencia sensual permitida en los días del carnaval a consecuencia de los principios de los ayunos cuaresma". (Rimarachín Cabrera & Sarmiento Longo, 1997, pág. 6).

### **2.1.2.2. Definición**

Según la Real Academia Española, la palabra "carnaval, *significa* los tres días que preceden al miércoles de ceniza. Fiesta popular que se celebra en tales días". Los días de carnaval se los designa con el nombre de carnestolendos.

Tiene lugar inmediatamente antes de la cuaresma cristiana, pero como lo mencionan Rimarachín Cabrera & Sarmiento Longo "algunos lugares cuentan cómo días del carnaval a toda la semana que le antecede; sin embargo, según el

calendario cristiano el día del carnaval es el Domingo que antecede al Miércoles de Ceniza". (pág. 12).

A pesar de las grandes diferencias que su celebración presenta en el mundo, su característica común es la de ser un período de permisividad y cierto descontrol, siendo un evento público. En el Carnaval todo vale y dice la leyenda que por eso se usan máscaras y disfraces que desfilan por las calles.

### **2.1.2.3. Origen del Carnaval**

Las manifestaciones del carnaval como fiesta popular, tienen sus raíces en los pueblos primitivos de la antigüedad.

Vamos a mostrar, basándonos en Rimarachín Cabrera & Sarmiento Longo, (1997); Muir, (2001), Fernando Botero, (1990), y Bourke, (1976); algunos aspectos en la historia que nos permitirán tener un conocimiento más amplio de la fiesta del carnaval.

En sus inicios fueron fiesta y ritos en honor a los dioses de cada pueblo a los que se les ofrecía animales y plantas donde además habían manifestaciones sensuales y orgiásticas. El dios Baco es su máximo exponente acompañando a éste también se le rendía culto al dios del Pan que según la mitología griega, formó parte del cortejo de Baco, y es a quien "se le adjudica la invención de las patrullas o tropas de batalla". (Rimarachín Cabrera & Sarmiento Longo, 1997, pág. 16).

Cronológicamente según los autores Rimarachín Cabrera & Sarmiento Longo, se habrían practicado antes de Cristo en diversos pueblos de la antigüedad, en "Grecia las procesiones carnavalescas eran celebradas desde el siglo VI A.C.; mientras que en Roma desde los primeros años de nuestra era alcanzando su máxima expresión en el siglo V A.C.; y alcanzando su significancia actual desde la edad media". (pág. 11).

Muir, (2001) nos habla sobre una de la fiesta antecesora del carnaval originada en Alemania, la "Fiesta de los Locos", fue creada por los clérigos jóvenes los cuales parodiaban el comportamiento y el lenguaje de los sacerdotes en son de burlas durante la celebración de la misa y bajo la dirección del que era elegido obispo de los locos, "los muchachos se ponían la ropa al revés, bailaban y bebían en la

Iglesia, disfrazados (incluso de mujer), cantaban canciones obscenas, introducían burros en el recinto e insultaban a la congregación". (pág. 115).

Los autores Rimarachín Cabrera & Sarmiento Longo, (1997) nos narran tres carnavales europeos que a continuación se describen

En Venecia, Italia, "gozo de gran prestigio resaltando los artísticos farolillos con que se adornaban los edificios y gondolas, los fuegos artificiales, las máscaras, cabalgatas, lucha de animales, juegos herculeos (de fuerza) " (pág. 24).

En la ciudad de las luces, París, Francia "se revistió de singular lujo y riqueza. Se presentaba una cabalgata formada por numerosas carrozas artísticamente decoradas, que desfilaban por las calles principales de la urbe". (pág. 24).

En España, el rey "Carlos II introdujo el baile de máscaras, Fernando VII lo consintió solo en el interior de las casas..." (pág. 24). Se extendió por "Cádiz, Sevilla, ... y en Galicia, las mozas desafiaban, por intermedio de la coplas, a los mozos formando grupos llamados comparsas". (Rojas & Rojas Alva, 2004, pág. 9).

Hoy en día, hay lugares célebres por sus festejos tradicionales y espectaculares, que atraen a los turistas los más famosos son el Carnaval de Venecia y el Carnaval de Río de Janeiro.

Un aspecto que destaca en las fiestas de carnaval es la violencia que se genera por causa del desenfreno y la total permisiva, dado en toda su historia como lo afirma Muir, (2001)

Los festivales carnavalescos explicitaban los conflictos sociales ofrecían salidas para tales conflictos y alentaban soluciones con una carga potencial de violencia.

Al mismo tiempo que empezaron a asociarse con la violencia en virtud del hecho de que las carnavaladas compatían con los rituales de vendetta y de justicia, llegando hasta el asesinato. (pág. 126).

Continuando con "la tradición" de violencia hasta la actualidad en muchos lugares del mundo.

#### **2.1.2.4. El Carnaval Cajamarquino**

La fiesta del carnaval en Cajamarca es un trascendental acontecimiento de alegría, diversión y confraternidad social en el que participa niños, jóvenes, adultos y ancianos donde el poblador interviene como actor y espectador.

El carnaval cajamarquino con características parecidas a las actuales, surge a en 1930, fecha en que se instituyen los corsos con carros alegóricos adornados con flores, reinas y motivos que engalanaban el desfile, que se realizaban alrededor de la Plaza de Armas de la ciudad. (Rimarachín Cabrera & Sarmiento Longo, 1997).

Hoy en la actualidad solo se realiza el Concurso de Patrullas y Comparsas por las calles centrales de la ciudad y el despliegue del gran corso y la entrada se realiza por el Complejo Municipal del Capac Ñan y la carretera a los Baños del Inca.

Por lo tanto, Cajamarca fue declarada por Ley N° 27667, del Congreso de la República como Capital del Carnaval Peruano, y al Carnaval de Cajamarca como fiesta nacional, el 15 de Febrero del 2002. (Diario Oficial El Peruano). Ver anexo I: Línea de Tiempo.

#### **2.1.2.5. Filosofía del Sincretismo Andino**

La filosofía andina o sincretismo según lo consideran García Jordán, Izard, & Laviña, (1994) es el resultado de la reinterrelacion de muchos aspectos del cristianismo, "desde la matriz andina y de la interpolacion de "elementos" religiosos de ambas cultura. Admitiendo... la interiorizacion de los valores religiosos que los españoles aportaron y... los principios culturales que la religión sustentaba creando un nuevo sistema social". (pág. 179).

Como lo mencionan Rimarachín Cabrera & Sarmiento Longo, (1997), "el hombre andino precolombino poseía una cultura... sintonizada y armoniosa con la naturaleza..., la religión, la magia y el mito son parte vital de su cosmovisión e idiosincrasia". (pág. 27).

Cuando el carnaval fue adoptado en el Perú se fusiono con las fiestas pre incas que coincidían en las mismas fechas, en estas celebraciones anunciando el comienzo de los ciclos agrícolas "para los campesinos, la lluvia es milagro de Dios, y a él le ruegan para que llueva, inclusive sacan al santo de la comunidad en procesión.

Biblioteca Campesina (1996) citado por Rimarachín Cabrera & Sarmiento Longo, (1997).

Otra costumbre en el campo "es quemar montes de un cerro para que el humo llame a las nubes y llueva, *produciendo...* la fecundación de la tierra..., ritos a la vegetación (unshas) asumidos por nuestra cultura... y *expresados* en las danzas y fiestas peruanas". (Rimarachín Cabrera & Sarmiento Longo, 1997).

#### 2.1.2.6. Elementos del Carnaval Cajamarquino

- **Coplas**

Las coplas tienen su origen en España como estrofas breves o canciones menores recitadas y cantadas en forma anónima, después fueron incorporadas a la lírica popular evolucionando y fusionándose con expresiones folclóricas de cantos y villancicos regionales de los pueblos a los que se introducía la copla. (pág. 57). Siendo la copla española adecuada a nuestra realidad, la que predomina, fusionada con elementos folklóricos y composición gramatical quechua, sobre los yaravis<sup>2</sup> andinos tradicionales". (Rimarachín Cabrera & Sarmiento Longo, 1997, pág. 39).

Las coplas carnavalescas se caracterizan por su ritmo y musicalidad. El ingenio, la creatividad, la picardía y la gracia son los principales componente de éstas. Además del ritmo está en el uso adecuado de las rimas y versos con intención que están dirigido a terceras personas además de ser un medio para expresar críticas o deseos reprimidos.

Sobre la estructura de la copla nos habla Salas Salas, (2011),

Compuesta por estrofas de cuatro versos o cuartetos con medida octosilábica, aunque también encontramos de 9, 10, 12 y 14 silabas los dos primeros versos, son el preámbulo o anuncio de lo que se vendrá en los dos versos siguientes a manera de conclusión o cierre que redondea la idea o el pensamiento, en forma graciosa, pícaro, punzante e irónica. (págs.41, 42).

---

<sup>2</sup> yaravis.: poemas incas.



Algo muy singular de La Copla carnavalesca es el contrapunto que se da entre géneros opuestos como lo define Bateson (1972):

Una vez comenzado el contrapunto, los copleros cantan y se contestan, cada uno debe seguir las palabras del otro y tener una respuesta ingeniosa para continuar el juego. Los cantores y las cantoras a través de las coplas, expresan sus sentimientos. Pero dicen y no dicen lo que dicen al cantar. De ahí la noción de "juego", en el sentido de dos órdenes superpuestos, el orden de lo real y el orden de la fantasía en una misma práctica. (pág.54).

- **Máscara**

Desde la prehistoria en que el hombre empezó a vivir en comunidad, utilizó un elemento esencial para distinguirse o representar imágenes del mundo sobrenatural: la máscara, usadas comúnmente en rituales y ceremonias de iniciación, estacionales o de celebraciones. Por ejemplo, las máscaras para las fiestas del dios griego, llamado Baco en Roma Dionisio y en las fiestas de Cibele, diosa de la fertilidad. Deidades ambas cuyas celebraciones originarían lo que hoy se conoce como Carnaval.

Tras la llegada de los españoles y el enfrentamiento contra el imperio incaico la fusión de estas dos culturas se vio reflejada en la sociedad, principalmente dentro de la danza. Tuvo lugar una nueva forma de utilizar las máscaras siguiendo la idea original de la representación. Como lo afirma Cánepa Koch (1998) "La máscara no es solo un medio para representar identidades imaginadas, sino que permite la apropiación e incorporación de aquellas como verdades esenciales."

Canepa cita a David Castillo Ocho (1989) "Castillo afirma que la función de la máscara es asegurar el anonimato de quien la usa y permitir, así, la burla y el relajamiento de normas sociales. Afirma que en la sierra peruana la máscara ya ha perdido su función ritual para convertirse en un simple disfraz o adorno". (pág. 39).

En el Carnaval las máscaras son utilizadas como una pantalla que evita identificar a su portador, pudiendo este tener libre albedrío.

La máscara carnestolenda cajamarquina es una máscara de malla hecha de hilos de metal tejidos cuidadosamente, estos pueden ser de bronce, cobre o aluminio. Para darles forma se utiliza un molde de cemento con el rostro humano. Los detalles son agregados con pintura resistente al agua. Uno de los hombres más reconocidos en este arte en Cajamarca es el Señor Roberto Aguirre quien heredó este oficio de su padre. (Warnaylly / Comunidad de Niños., 2004).

Cabe aclarar que en el mercado cajamarquino existe otra máscara que tiene un valor muy comercial, la máscara blanca o veneciana, la cual ha sido adaptada a nuestra cultura plasmando los paisajes y la fauna regional, pero no es usada por los Clones del carnaval debido a que están hechas de cerámica y su uso es exclusivamente decorativo.

- **Clones, Patrullas y Comparsas.**

Todos ellos, seguidores del Ño Carnavalón, son personajes habituales en las calles durante los días de festejo del carnaval.

En las patrullas y comparsas siempre destaca "El Clon", Rimarachín Cabrera & Sarmiento Longo, (1997) lo describe como

"un personaje cubierto por una máscara y grandes gorros o cucuruchos, su vestimenta o disfraz se complementa con una tela que se extiende desde los brazos hasta los pies y permite el movimiento en forma de aleteo similar al de la mariposa, tocan un silbato al momento de saltar y bailar, son las personas más fuertes del barrio".. pág. 70)

Las patrullas, también llamadas cuadrillas, son las que "patrullan" (recorren) las calles de la ciudad. En toda patrulla no debe de faltar como lo menciona Rimarachín Cabrera & Sarmiento Longo, (1997) :

El virrey, que es una persona ataviada al estilo del personaje que representa en época de la colonia, con su espada. Dirige al grupo, y se encarga de solucionar cualquier problema; El Clon Mayor o primero, el Clon Segundo y el Clon Tercero. El Clon Mayor va delante de todo el grupo, luego sigue el Clon Segundo y el Tercero, a estos se les denomina clones corredores su misión es eludir choques entre patrullas contrarias y personas que interfieran en el recorrido. Seguido del cuerpo de la patrulla, donde están los viejitos, el cura, los gitanos, un cachaco o soldado y un marica; además de un grupo musical tocando carnaval. (pág. 70)

En los inicios de la fiesta los clones tenían un rol importante teniendo en cuenta que el carnaval era el momento perfecto para saldar viejas peleas, "los clones saltaban muy alto avisaban a la patrulla que se acerca un grupo rival y que se preparen para la pelea" (Rimarachín Cabrera & Sarmiento Longo, 1997, pág. 70).

La Comparsa, es "un conjunto de personas que portan disfraces iguales e interpretan coplas y canciones del carnaval con instrumentos musicales. Están distinguidos en cinco categorías: Comparsa de Damas, de Varones, Mixtos, Infantiles y de Vestimenta típica". (Rimarachín Cabrera & Sarmiento Longo, 1997)

- **Música**

La música es "tan antigua como la historia de la humanidad, y está vinculada al lenguaje y la comunicación. No existe civilización alguna que no haya manifestado interés por el canto, por la danza o por la invención de instrumentos musicales" (Catucci, pág. 8).

Las antiguas culturas como la griega les rendían culto a sus dioses a quienes les daban ofrendas según los dones que poseían uno de ellos es el dios Pan "personificador de los vientos, creador de los instrumentos de viento (siringa, flauta, antara, etc.)". (Rimarachín Cabrera & Sarmiento Longo, 1997). En la Edad Media europea, "por iniciativa del papa Gregorio Magno, la Iglesia seleccionó un amplio

repertorio de melodías destinado a convertirse en la base de la práctica de la teoría musical de todo el Occidente cristiano". (Catucci, pág. 22).

La música de las fiestas populares según la describe Comellas, (2008) "estaba destinada... al baile, y de aquí el empleo de instrumentos de percusión, panderos, conchas, tablas y otros, es una música alegre,... más ingenuos y sencilla". (pág. 56).

Características esenciales de la música del carnaval además tiene como sustento a la danza de la "Cashua", que "es una tonada musical pentafónica repetida y acelerada en la fuga,... oriundamente ejecutada con instrumentos típicos como la caja, flauta y clarín. En tiempos del Virreynato se introdujo la guitarra, la mandolina y el violín, el rondín, el acordeón, y la concertina. (Rimarachín Cabrera & Sarmiento Longo, 1997, pág. 38). Actualmente la podemos escuchar el saxo, la trompeta, el órgano electrónico incluidos en la música popular del carnaval.

- **Danza**

La danza en la cultura pre inca, también era parte de los rituales de fertilidad para el llamando de la lluvia como lo narra Rimarachín Cabrera & Sarmiento Longo "era costumbre sacrificar llamas o animales para que el dios catequil, dios del rayo en la cultura caxamarca, se procuraba orientar la sangre hacia el este,... por la salida del sol, para que sea favorable enviando lluvias". (1997) (pág. 35).

El baile folklórico del carnaval cajamarquino es conocido como la cashua o cachua, la Real Académia Española la define como "El baile de los indios del Perú, el Ecuador y Bolivia, suelto y zapateado".

La cashua o cachua es una baile de conquista según "las crónicas describen a esta danza como una danza de galanteo que se practicaba durante el periodo incaico" (Vergara, 2000). Además de ser una danza de mucha fuerza y vigor en cada paso.

Rojas & Rojas Alva, 2004 describen la coreografía de esta danza:

Forman dos bandos, uno de mujeres y otro de hombres se ponen a bailar moviendo los brazos de adentro hacia afuera. Siguiendo una secuencia,...frente a frente en círculos y semicírculos,... se forma un círculo y se sigue bailando de

la mano,... saltando sobre cada pie... se alterna al cambiar el otro pie de dirección,... Se rompe la rueda y se hacen pequeños círculos, moviendo el pañuelo y las manos, en alto,... balanceando el cuerpo en media luna y hacen palmas. Finalmente el hombre abraza a la mujer y salen al son de la música. (pág. 19). [Las cursivas son propias].

#### • Comidas y Bebidas

En el carnaval cajamarquino las familias se disponen para recibir a los familiares lejanos y amigos llenando las despensas con alimentos tradicionales y engordando a los animales con tres meses de anticipación a la fiesta. Antiguamente se realizaba todo un rito para preparar la comida Rojas & Rojas Alva, (2004) lo describen de la siguiente manera

Llegado el momento hay que sacrificar al chanchito, actividad que constituye todo una ceremonia familiar ya que todos tienen su misión, hacer hervir el agua en una paila o perol, tener listos costales limpios para mantener con calor el animal y así facilitar la pelada, afilar los cuchillos y hacer un puñal de carrizo resistente, para dar en el corazón la primera puntada, luego recoger la sangre y prepararla de inmediato para rellenas, pelarlo..., sacar las vísceras, lavarlas y listo para cocinar. Se saca el amor nuevo, que es una parte de lomo y se reparte a los presentes. El copocho o vejiga se infla para que los muchachos juegen. (pág. 17).

Un plato típico carnavalesco es el "sancochado o puchero" está hecho a base de carne de cerdo, carne de carnero, res, repollo, yuca y choclo "se acompaña de huacatay molido con rocoto y se sirve por separado la sustancia o caldo y las carnes acompañadas siempre de chicha de maíz o jora". (Rojas & Rojas Alva, 2004, pág. 17).

Para acompañar la comida es buena una rica bebida, entre las bebidas del carnaval podemos degustar la chicha en sus múltiples combinaciones. La chicha es una bebida tradicional que aviva la alegría para el baile y el canto durante la fiesta, está

hecha a base de jora (maíz germinado), manzana, zanahoria, chancaca, canela y algún ingrediente secreto de familia para su preparación

“se utiliza una olla grande o paila, allí se hierven los ingredientes durante toda una mañana, por lo menos... cuando ha hervido lo suficiente se retira del fuego y se deja enfriar hasta el día siguiente. Antes de colar la chicha, se *prepara* el urpo o payanca (recipiente de barro), Colocamos la chancaca “melcocha” en trozos inmediatamente se vierte la chicha tamizada en una tela limpia, se acomoda el urpo en un rincón abrigado de la cocina, poniéndole al pie cartones o paja darle más calor. En un día o dos la chicha comienza a “hervir” (fementar) y después de 5 a 7 días puede ser ingerida. (Olivas Weston & Roncal Briones, Dulces y Licores Tradicionales de Cajamarca, 2004, pág. 104).

Otra combinación es la chicha de maní hecha a base de “maní crudo, menestras, como el garbanzo, arroz y maíz, además de canela, clavo y azúcar al gusto; su color característico es blanco lechoso, el proceso de preparación es similar al de la chicha de jora”. (Olivas Weston & Roncal Briones, 2004, pág. 106).

Antiguamente el consumo de la chicha era común las personas acudían al barrio San Sebastián donde se encontraban unas tiendas que vendían estos licores, conocidos también como “las famosas chicherías, que eran pequeñas tiendas que expendían la chicha en “capri” (botella de aceite antigua), muchas veces acompañada de pan y rocoto ciudad.

#### **2.1.2.7. Actividades del Carnaval de Cajamarca**

- **Bando Carnavalesco**

La salida del Bando Carnavalesco anuncia oficialmente el inicio del Carnaval, se lee la ordenanza municipal, (actividad que se ha dejado de practicar en los últimos años), el cual da a conocer las reglas para disfrutar de la Fiesta del Carnaval y respetar a los demás; este es leído por las autoridades que desfilan en compañía de los presidentes de barrios, las reinas, y público en general que participan representando a sus barrios; e instituciones organizadoras y auspiciadores. Se

realiza una semana antes el desfile por las principales calles y avenidas de la ciudad.

#### • **Elección de las Reinas del Carnaval**

En el transcurso de los meses de enero y febrero los barrios que participan del carnaval eligen a sus reinas que los representarán en los eventos oficiales y en el concurso de reinado.

En los inicios del carnaval cajamarquino las candidatas apoyadas por sus comisiones "tenían que vender la mayor cantidad de "votos" a su favor". (Rimarachín Cabrera & Sarmiento Longo, 1997, pág. 48). La recaudación de los votos servía para los gastos de la señorita y reina infantil, cabe decir que la que vendía más votos no era principalmente la más bonita.

Quince días antes del miércoles de ceniza o sábado de carnaval, se lleva a cabo la Presentación de Candidatas al Reinado de Señorita Carnaval, en los últimos años se ha incorporado la elección de la Reina Infantil, ambas ceremonias se realizan por la noche, en donde las participantes se presentan no solo en traje de noche, sino en trajes típicos y en ropa de baño. La elección está a cargo de un jurado calificador, designado por el Patronato del Carnaval.

#### • **Concurso de Coplas**

Este evento está abierto al público en general, el jurado calificador premia la creatividad, la originalidad y calidad de las composiciones. Se premia a los concursantes en tres categorías:

- "Creadores, que son los que componen,
  - Interpretes, Solistas y Conjuntos en las categorías infantil y adulto,
  - Contrapuntos, intercambio de coplas entre mujeres y hombres".
- (Rimarachín Cabrera & Sarmiento Longo, 1997, pág. 56).

#### • **Jueves de Compadres y Comadres**

La ceremonia se lleva la noche del penúltimo jueves que precede al sábado de Carnaval en la plazuela José Gálvez del Barrio del barrio San Pedro.

El tradicional jueves de compadres consiste en que si dos hombres o mujeres obtienen cintas del mismo color se convierten en compadres, después del abrazo

de compadres se da comienzo a la fiesta que concluye con un baile popular en las calles aledaña o en un local.

Esta costumbre de compadrazgo tiene sus orígenes según Cieza de León "en la trasquilla (corte de pelo) y el corte de uñas, conocido también como un rito de iniciación para los que cumplían 12 años; terminando en una gran fiesta" (pág. 45).

Anteriormente el compadrazgo que se adquiría en esta fecha era considerada por los cajamarquinos como un vínculo espiritual real y a la vez lograr "una amistad íntima para ayudarse y revelarse sus secretos jamás se podía negar un favor al compadre o a la comadre" (Rimarachín Cabrera & Sarmiento Longo, 1997, pág. 51).

A medida que la ciudad iba creciendo y las fiestas se volvían más costosas, "la costumbre fue perdiendo significado espiritual siendo el Barrio San Pedro el que conservó.

- **Ingreso del Ño Carnavalón o Rey Momo a la Ciudad**

Tradicionalmente en Cajamarca se realizaba el día sábado que antecede al miércoles de ceniza. El rey Momo o Ño Carnavalón se representa con un grotesco muñeco de gran tamaño en movimiento que satiriza a algún personaje público de la actualidad, el cual hace reír al público. "La entrada es acompañada por músicos dando realce al recorrido interpretando coplas del carnaval, además la multitud de gente que se aglomera esperando la salida del Rey de la Alegría lo acompaña durante su recorrido". (Rimarachín Cabrera & Sarmiento Longo, 1997, pág. 65).

Es una característica de este evento el uso de pinturas y betunes con los cuales las personas se cubren el cuerpo para volverse irreconocibles y unirse al desenfreno.

- **Concurso de Patrullas y Comparsas**

Es uno de los espectáculos más bellos y coloridos. Se lleva a cabo el domingo de carnaval, aquí los participantes conformado por los clones, las patrullas y comparsas de cada barrio compiten desfilando ante un jurado en un presentación por las principales calles de la ciudad.

Los trajes del carnaval se caracterizan por ser los más llamativos y pintorescos especialmente las patrullas y comparsas donde "sobresale la policromía y el ingenio



artístico de los disfraces que cada año varía, para lo cual les lleva meses de preparación". (Rojas & Rojas Alva, 2004, pág. 15).

Para participar cada barrio se ha inscrito previamente ante la comisión de su barrio y así obtener la calificación "el jurado, calificará la originalidad de los disfraces y el comportamiento de los participantes de acuerdo a las bases establecidas" (Jave Huangal, 2014). El mismo día del concurso se premian a los mejores trajes con un incentivo económico para que el siguiente año puedan participar nuevamente.

- **Gran Corso del Carnaval**

Se realiza el lunes de carnaval, es el día Central de la fiesta. Durante este gran evento se lleva a cabo el concurso carros alegóricos, en él participan los barrios, caseríos, centros poblados, provincias y distritos. Además podemos:

Observar a la reina infantil y señorita del carnaval cajamarquino en el recorrido con sus respectivos carros asimismo las demás reinas representantes acompañadas de patrullas y comparsas. El carro alegórico de cada reina muestra un motivo original. Las instituciones a manera de publicidad hacen alusión a su actividad ya sea cultural, de servicio o productiva. Son infaltables los caballos de paso peruano, quienes con su garbo dan colorido especial al evento. (Rimarachín Cabrera & Sarmiento Longo, 1997, pág. 74)

Es habitual ver la lluvia de globos que no es otra cosa que globos que cruzan las aceras durante el corso.

- **Martes de Carnaval**

En este día muere el Ño Carnavalón víctima del cansancio y el desenfreno, después de su muerte empiezan los preparativos para su gran velorio al cual todos están invitados dando así inicio al concurso de viudas que es personificado por un hombre vestido de mujer, con ropa negra, van llorando y prorrumpen con jocosas expresiones. "Con capilla ardiente, en el van apareciendo... las viudas, tras la herencia" (Rojas & Rojas Alva, 2004). (pág. 14).

El ganador de este concurso de viudas es elegido por el público por aplausos, siempre resulta ser el personaje más pintoresco e ingenioso.

Las viudas acompañaran al día siguiente en el cortejo fúnebre del rey Momo hasta su última morada en los Baños del Inca.

- **Miércoles de Ceniza**

Finalmente el "miércoles de Ceniza" parte el cortejo fúnebre desde la Plaza de Armas hasta Baños del Inca con un recorrido de 6 km, y al llegar se lee un extenso testamento en el que se satiriza a los políticos y personajes públicos de la actualidad.

El Ño Carnavalón es incinerado ante los desmayos y gritos de las viudas y la tristeza de los concurrentes, sus cenizas serán vertidas al río Chonta que cruza la ciudad de Baños del Inca. (Rimarachín Cabrera & Sarmiento Longo, 1997, pág. 79)

- **Unshas**

En el Perú la "unsha" llamada también "Yunsa", "Corta Monte" o "arbolito" es parte del carnaval desde tiempo de la colonia española.

Realizar la Unsha es otro acontecimiento importante, se inicia desde el Gran Corso hasta fines del mes de marzo.

El árbol que comúnmente se utiliza en Cajamarca es el capulí, que actualmente ha sido declarado en peligro de extinción debido a su depredación y poca siembra, Este es "vestido con fruta, abanicos, pañuelos, serpentinas, el quinto de licor; ofrecido por los mayordomos para que el presente año se pongan a disposición del público y el que desea lo pide, con la condición que el próximo año ponga doble" (Rojas & Rojas Alva, 2004)

Alrededor de la unsha se forma un ruedo y se baila carnaval, hasta que llegue el momento de cortarla. Una persona con hacha en hombro invita a salir a las parejas, bailan, dan unos hachazos y así unas tras otras hasta que caiga. La pareja que da el corte con el que se derriba al árbol queda emparentada y a *cargo de la organización de la yunza del siguiente año*. Al caer el árbol todos los presentes se lanzan a recoger todo lo que puedan *de él*. (Rojas & Rojas Alva, 2004, pág. 14) [las cursivas son propias].

## 2.3. Definición de Términos Básicos

### Conservación del Patrimonio

Son todas aquellas medidas o acciones que tengan como objetivo salvaguardar el patrimonio cultural tangible e intangible, de tal suerte que produzca el mayor y sostenido beneficio para las generaciones actuales, pero que mantenga su potencialidad para satisfacer las necesidades y las aspiraciones de las generaciones futuras. Lizarazu, (2003). La conservación del Patrimonio, en la investigación indica respetar el significado y las propiedades físicas del bien cultural, que son aquellos recursos potenciales de una región, con el objetivo de que el patrimonio cultural tangible e intangible conserve su esencia e integridad con el pasar de los años.

### Cultura

"Cultura incluye las creencias de los diferentes grupos sociales, sus valores y costumbres, sus tradiciones, lenguaje, educación, ornamentos, sus formas de arte, sus inventos y tecnología, organización, política, leyes, instituciones, ceremonias sociales o religiosas y otros muchos elementos adquiridos o desarrollados por un pueblo configurando su herencia social, en contraposición a la herencia biológica que se transmite de padres e hijos mediante los genes". Jaramillo, (2004, p. 13). La cultura abarca varios aspectos propios de cada lugar que nos identifican el cual se mantiene por generaciones en mayor o menor grado de intensidad; debido a un continuo contacto entre culturas, es por ello que se considera de gran importancia, que dentro de una cultura exista la conciencia de una identidad común hacia la preservación de esta identidad, hacia la auto preservación de la cultura. Con el objetivo de conservar y preservar una igualdad de identidades en la población.

### Economía

Es la ciencia social que estudia tanto las elecciones que toman los individuos, las empresas, los gobiernos y las sociedades para encarar la escasez, como los incentivos que influyen y justifican esas elecciones. Parkin, (2006, p.2). Dentro de cada organización o entidad, se realiza un estudio económico que contiene el presupuesto y los costos detallados de cada actividad y evento propuesto, con el

objetivo de determinar la viabilidad que conlleva la aplicación de la presente investigación y para prever la autosuficiencia económica que cubra compromisos futuros en la realización de dicha organización o entidad en los próximos años.

### **Imagen**

Puede ser concebido como la "representación mental de una persona, objeto o acontecimiento, como consecuencia de percepciones propias, que pueden haber sido modificado por la experiencia. En ocasiones tiene una perspectiva calificativa y valorativa". Matilla, (2009, p. 21). La imagen en la investigación nos brinda una perspectiva de la población, turistas nacionales y extranjeros, acerca de la Fiesta del Carnaval de Cajamarca, la cual se van modificando mediante las experiencias obtenidas en el desarrollo de esta, año tras año.

### **Institucionalidad**

Institucionalidad es "todo el conjunto de ideas, creencias, valores, principios, representaciones colectivas, formas y estructuras, relaciones interpersonales e intergrupales que coincidan con el comportamiento de los miembros de una sociedad estructurándola y caracterizándola en su dinamismo histórico" (Ospina, 1998, p. 87). En la investigación, institucionalización hace referencia a una consolidación permanente, similar y metódica de usos, conductas e ideas con medios e instrumentos que aseguran el control y cumplimiento de una función social.

### **Planificación**

Yehezkel, (1990), lo define como "La planificación es el proceso de preparación de un conjunto de decisiones respecto de la actividad en el futuro, basándose en investigación, reflexión y pensamientos sistemáticos". En la investigación la planificación es determinar que se ha de hacer para obtener un objetivo determinado, es un proceso de toma de decisiones para alcanzar un futuro deseado, teniendo en cuenta la situación actual y los factores internos y externos que pueden influir en el logro de los objetivos.

## **Sostenibilidad**

Se define como aquel que "atiende las necesidades del presente sin comprometer las necesidades futuras para atender sus propias necesidades" (Rivas, 2012, p. 64-65). Sostenibilidad en definitiva, pretende un desarrollo que satisfaga las necesidades de las generaciones actuales sin poner en peligro las necesidades de las generaciones futuras, es decir cuidar y valorar el patrimonio tangible e intangible que tenemos para preservarlo con el pasar de los años.

## **Seguridad**

La seguridad es la esencia universal de excelencia, libertad, plenitud, de ausencia de daño, peligro y riesgo, sin embargo o su esencia, no garantiza los accidentes geográficos; como tampoco garantiza el pensamiento del hombre, la seguridad plena no predice lo imprevisible. Álvarez, (2005, p. 29); con referencia a la investigación la seguridad asegura la confianza, el desplazamiento y goce de las actividades o eventos a realizarse en la Fiesta, es fundamental mantener un ambiente seguro, confiable y pacífico dentro del desarrollo de la Fiesta del Carnaval, para lograr satisfacer las expectativas de todos los participantes.

## **Revaloración**

Es la devolución del valor o estimación que había perdido un acontecimiento, un hecho o una idea que es trascendente para el ser humano. "La revaloración implica, la recuperación de los recursos turísticos existentes de los que se hallen en peligro y la búsqueda de otros nuevos que contribuyan al enriquecimiento de nuestro patrimonio y a la diversificación de la oferta turística". Ramos P. (2007). En la presente investigación se entiende a la revaloración como el medio por el cual los seres humanos van a aprender, recuperar y tomar conciencia de su propia identidad, para darle el significado que merece a la Fiesta del Carnaval, como patrimonio cultural vivo de manera sustentable, ya que sus alcances son a niveles sociales, ambientales y económicos.

## CAPITULO III: HIPOTESIS

### 3.1. Formulación de la Hipótesis

En tanto se implemente un Plan de Institucionalidad este podría contribuir positivamente en la valoración y sostenibilidad de la Fiesta del Carnaval de Cajamarca.

### 3.2. Operacionalización de Variables

Variables	Definición Teórica	Dimensiones	Subdimensiones	Indicadores	Instrumentos	
<b>Independiente:</b> Plan de Institucionalidad	Son las acciones que se plasman para ser realizadas en un determinado tiempo, logrando alcanzar las metas, visión, objetivos propuestos, por medio de la institucionalidad, como atributo básico del ente que organiza y vela por la realización de los planes pronósticados.	Cultural	Identificación de los participantes de la fiesta.	Grado de participación (activa, parcial o no participa ).	Estadísticas de arribos a Cajamarca (Febrero- Marzo). Encuestas a pobladores. Encuestas a turistas.	
				Forma de participación.		
		Económica	Prepuestado de la Fiesta.	Costo de la Fiesta del Carnaval (Ingresos - Gastos).	Entrevistas a Miembros del Patronato y Ex Miembros.	
		Conservación del Patrimonio	Estado del Patrimonio Cultural Tangible.	Estado del patrimonio cultural vivo.	Número de atentados contra el P.C.T.	Entrevistas a Miembros del Patronato y Ex Miembros. Entrevistas a los Representantes de Empresas Prestadoras de Servicios Turísticos. Encuestas a pobladores. Encuestas a turistas.
					Conservación de las tradiciones y costumbres.	
					Conservación de la organización a lo largo del Carnaval.	
Seguridad			Acciones para recuperar las tradiciones y			
<b>Dependiente:</b> Revaloración y Sostenibilidad de la Fiesta del Carnaval.	Es la vinculación, entre el modo y la forma de percibir la Fiesta del Carnaval Cajamarquino.	Imagen	Percepción de la Fiesta.	Nivel de percepción de los pobladores. Nivel de percepción de los turistas.	Encuestas a pobladores. Encuestas a turistas.	
			Percepción de la Organización.			
		Social	Satisfacción en los eventos y actividades.	Nivel de satisfacción de los pobladores. Nivel de satisfacción de los turistas.		
		Seguridad		Nivel de sensación de seguridad.		

## CAPITULO IV: MATERIALES Y MÉTODOS

### 4.1. Tipo de Diseño de Investigación

El diseño de investigación es no experimental debido a que no se manipulan las variables, solo se observan los fenómenos tal y como se dan en su contexto para luego analizarlos. Son transversales debido a que suceden en un determinado tiempo, exploratorio ya que busca conocer las variables en el momento específico y describir la causa de la relación entre estas.

Las incidencias de los niveles de las variables de la Fiesta del Carnaval Cajamarquino.

Esquema del diseño:



Dónde:

X1 Propuesta para la Institucionalidad de la Fiesta del Carnaval de Cajamarca.

Y1 Revaloración y Sostenibilidad de la Fiesta del Carnaval de Cajamarca.

### 4.2. Material de Estudio

El objeto de estudio es el desarrollo de la Fiesta del Carnaval y como se realiza la participación de los pobladores y turistas, antes, durante y después del evento.

#### 4.2.1. Población

La primera población está conformada por los pobladores del distrito de Cajamarca considerado hombres y mujeres entre los 21 a 61 años a más de edad. Se tomó como base los datos de estimaciones y proyecciones de la tasa de crecimiento anual del año 2014, realizado por Instituto Nacional Estadística e Informática se obtiene un total de 150 603 pobladores cajamarquinos los cuales son hombres y mujeres, que se encuentran entre los 21 a 61 años a más de edad.

La segunda población está constituida por turistas nacionales y extranjeros, conformada por hombres y mujeres, que se encuentren entre los 18 a 58 años a

más de edad; los cuales visitaron el distrito de Cajamarca, con motivo de apreciar la Fiesta del Carnaval.

Se tomó como base los datos de estimaciones y proyecciones durante los meses de febrero y marzo del 2014, realizados por Instituto Nacional Estadística e Informática, donde tenemos el total en población de 39532 turistas nacionales y extranjeros.

#### 4.2.2. Muestra

La muestra es representativa se obtiene por una extracción al azar que sea una imagen fiel de la población en lo que respecta a todas las características estudiadas. Es homogénea, ya que está conformada por un conjunto de individuos que reúnen un mismo perfil o características similares. El tipo de muestra es probabilístico, en donde todos los elementos de esta tienen la misma posibilidad de ser elegidos, se aplicó una fórmula para determinar la muestra de la población y de los turistas nacionales e internacionales.

##### 4.2.2.1. Muestra de los Pobladores del distrito de Cajamarca

Para determinar el número de pobladores a encuestar se realizó el muestreo aleatorio simple, con población conocida, Aplicando la siguiente fórmula obtenemos:

$$n = \frac{NZ^2PQ}{(N-1)D^2 + Z^2PQ} = \frac{150603 * 1.96^2 * 0.5 * 0.5}{(150603 - 1)0.05^2 + 1.96^2 * 0.5 * 0.5} = 384$$

Dónde:

n= Es el tamaño de la población a encuestar

N= Población (N=150603)

Z= Valor asociado a un nivel de confianza (Z= 1.96 si es 95% de confianza)

D= Margen de error (0.05)

P= Probabilidad de ocurrencia del evento (0.5)

Q= Probabilidad de no ocurrencia del evento (0.5)

Como resultado el número de encuestas aplicadas son 384 cajamarquinos.



#### 4.2.2.2. Muestra de los Turistas

Para determinar la muestra de los turistas nacionales y extranjeros se realizó el muestreo aleatorio simple, ya que se consideran a los que arribaron a Cajamarca por motivos de la Fiesta del Carnaval durante los meses de febrero y marzo del 2014. Los encuestados son hombres y mujeres que se encuentran entre los 18 a 58 años a más de edad.

Aplicamos la siguiente fórmula:

$$n = \frac{NZ^2PQ}{(N-1)D^2 + Z^2PQ} = \frac{39532 * 1.96^2 * 0.5 * 0.5}{(39532 - 1)0.05^2 + 1.96^2 * 0.5 * 0.5} = 381$$

Dónde:

n= Es el tamaño de la población a encuestar

N= Población (N=39532)

Z= Valor asociado a un nivel de confianza (Z= 1.96 si es 95% de confianza)

D= Margen de error (0.05)

P= Probabilidad de ocurrencia del evento (0.5)

Q= Probabilidad de no ocurrencia del evento (0.5)

En donde tenemos que se aplicará la encuesta a 381 turistas entre nacionales y extranjeros.

### 4.3. Técnicas, Procedimientos e Instrumentos

#### 4.3.1. Para Recolectar Datos

En la presente investigación se empleó dos tipos de fuentes: primarias y secundarias.

- **Fuentes Primarias:**

En primer lugar se obtuvo información mediante entrevistas en profundidad a los miembros y ex miembros del Patronato del Carnaval, los cuales suman un total de 11 personas.

**Tabla N°2: Miembros y Ex Miembros del Patronato.**

Código	Nombres y Apellidos	Cargo	Año
E1	Sr. Víctor Amado Portal Villena	Presidente del Patronato del Carnaval	2015
E2	Sr. Kyle SoBanja	Fotógrafo Oficial	2015
E3	Sr. Julio Ninura	Jefe de Prensa	2015
E4	Sra. Sandra Tapia	Asesora de Imagen de Reinas	2015
E5	Lisbeth Castillo	Representante de la Comparsa Femenina "Las Acllas", Barrio San Sebastián	2015
E6	Sr. Santiago Pajares	Presidente del Comité de Barrios Presidente del Barrio San Antonio.	2014
E7	Sr. Luis Reyna Peralta	Presidente del Comité de Corso Gerente de PROTURISMO Cajamarca	2014
E8	Srta. Rita Hilar Sánchez	Secretaria del Patronato	2014
E9	Sr. Elmer Chilón	Presidente de Barrio el Estanco	2014
E10	Sra. Carola Bueno	Secretaria del Patronato	2013
E11	Juan Jave Huangal	Ex miembro del Comité Central.	1995

En segundo lugar, se realizó entrevistas en profundidad a los representantes de las Empresas Prestadoras De Servicios Turísticos entre hoteles, restaurantes y agencias de viajes, ubicados en el distrito de Cajamarca.; los cuales suman un total de 6 establecimientos.

**Tabla N°3: Empresas Prestadoras de Servicios Turísticos.**

Código	Nombre	Clasificación	Categoría
E12	"Kajachostrek"	Agencias de Viajes y Turismo	Operador
E13	"Catequil Tours"	Agencias de Viajes y Turismo	Operador
E14	"Cabildo"	Establecimientos de Hospedaje	Hotel **
E15	"Los Jazmines"	Establecimientos de Hospedaje	Hospedaje
E16	"La Fonda",	Restauración	—
E17	"El Clarín"	Restauración	—

La tercera población está conformada por los pobladores del distrito de Cajamarca considerando hombres y mujeres entre los 21 a 61 años a más de edad.

En cuarto lugar se aplicó encuestas a los turistas nacionales y extranjeros, considerando hombres y mujeres entre los 21 a 58 años a más de edad.

En quinto lugar tenemos como herramienta de la investigación exploratoria, la recopilación de imágenes fotografías Fiesta del Carnaval del Cajamarca de los años 30, 70, 80, 90, 20, 21 que muestran los cambios, determinar características, elementos del carnaval, Identificar costumbres cajamarquino, medir cualitativamente el nivel de participación dichas representaciones visuales se utilizan en el proceso de investigación para generar resultados satisfactorios.

- **Fuentes Secundarias:**

La recaudación de información se realizó de forma presencial, a través de la asistencia, a cada actividad programada de la Fiesta del Carnaval durante los dos 2 últimos años.

Conjuntamente se obtuvo información de documentación otorgada por el Patronato del Carnaval de los dos últimos años, basándonos en programas, libros, banners publicitarios y fotografías.

Simultáneamente de sitios web: página Oficial del Carnaval de Cajamarca, Ministerio de Cultura, Ministerio de Comercio Exterior y Turismo (Mincetur), Oficina de Información Turística (Iperú), Instituto Nacional de Estadísticas e Información (INEI); redes sociales como Facebook y Twitter.

Se ha recolectado información también en la Exposición Fotográfica de Tejada, (2012), titulada "Retratos del Carnaval 2012", es una exhibición fotográfica que ha ido recopilado de la fiesta del carnaval de Cajamarca en el año 2012, llevándose a cabo en el Ex Hospital de Varones del Conjunto Monumental de Belén, Cajamarca. Dirigida al público en general.

#### 4.3.2. Para Procesar Datos

Después de haber recolectado la información se procedió a tabular los datos de las encuestas realizadas a los pobladores y a los turistas nacionales y extranjeros por medio de Microsoft Excel.

#### 4.3.3. Analizar Datos

En el análisis de datos se utilizó la estadística descriptiva mediante el uso de tablas de frecuencias simples y acumuladas, gráficos estadísticos que complementan los resultados. Para este fin se hizo uso del Microsoft Excel. Asimismo se analizó de forma presencial por medio de la observación integral durante el desarrollo de los eventos y las actividades del Carnaval.

Del mismo modo se realizó un cuadro de análisis fotográfico de la Fiesta del Carnaval de Cajamarca en el aspecto interpretativo y contextual. El cual presenta una descripción, espacio geográfico y tiempo.

**Aspecto Interpretativo:** Tomando en cuenta los siguientes aspectos: descripción, elementos, características.

**Aspecto Contextual:** Tomando en cuenta los siguientes aspectos: Evento o Actividad ó Año

## **CAPITULO V: RESULTADOS Y DISCUSION**

### **5.1. Resultados**

El presente ítem contienen cinco partes, la primera presenta el resultado de las entrevistas hechas a los miembros y ex miembros del Patronato del Carnaval, el cual comprende temas de organización, costumbres, turismo e incidentes durante su mandato. La segunda parte, expone el resultado de las entrevistas realizadas a Empresas Prestadoras de Servicios Turísticos, abarcando temas sobre su opinión referente a la organización, su participa como empresa, costumbres, incidentes y recomendaciones.

En la tercera y cuarta parte se presentan los cuadros obtenidos como resultado del análisis de las encuestas aplicadas a pobladores y turistas Nacionales y extranjeros, respectivamente, identificando los perfiles, preferencias, opiniones e incidencias; y en la quinta parte se presenta el análisis fotográfico realizado, que muestran la evolución a través de los años de la Fiesta del Carnaval y elementos representativos de esta.

#### **5.1.1. Entrevistas a los Miembros del Patronato del Carnaval**

Se ha elegido a personas representativas, ex miembros del Patronato y miembros del Patronato del presente año, los cuales aportaron en la presente investigación respondiendo el cuestionario (Véase en Anexo II: Tabla N°2.3).

El resumen de sus respuestas son las siguientes:

N° de Entrevista	E1	E2	E3	E4	E5	E6
Patronato Cuestionario	<b>Víctor Amado Portal Villena</b>	<b>Kyle Sobonja</b>	<b>Julio Ninura</b>	<b>Sandra Tapia</b>	<b>Santiago Pajares</b>	<b>Luis Reyna Peralta</b>
1. ¿Cómo se organiza la Fiesta del Carnaval Cajamarquino?	Este año se ha tenido una designación a destiempo. Formamos comisiones para las distintas actividades.	El patronato se encarga de organizar y a la vez actúa como un ente gestor que conecta entre los barrios para planificar el Carnaval.	El Patronato se establece mediante comisiones, cada comisión tiene su presidente, el cual imparte funciones a sus miembros con el fin de cumplir objetivos.	La organización se realiza mediante comisiones para cada actividad a realizarse.	Nosotros nos organizamos por comisiones. Mi comisión establece reuniones para coordinar las decisiones a tomar por parte de todos los barrios.	Lo que nosotros hemos hecho es establecer comisiones para cada una de las actividades y para cada evento, además se ha establecido bases para los concursos.
2. ¿De qué manera se maneja la planificación del Carnaval Cajamarquino? ¿Cuentan con un plan?	Se tiene comisiones. Tenemos la idea de implementar a las actividades normales que se hacían en el Carnaval.	No estoy muy informado al respecto. Este año se busca mejorar en la calidad de los motivos y volver el Carnaval más competitivo.	Cada comisión realiza su plan establecido de trabajo, luego se coordina con las demás áreas para que se realice las gestiones correspondientes.	No tengo conocimiento exacto de la estructura a seguir en cada actividad, pero he tenido comentarios que se establece con poco tiempo de anticipación.	No estoy muy informado al respecto. Este año se busca mejorar en la calidad de los motivos y volver el Carnaval más competitivo. Es un trabajo duro que se está realizando en equipo.	Siempre podemos modificar y mejorar, actualmente es revisar los estatutos, para ver que modificaciones podemos hacerle para que sea más ejecutivo
3. ¿Cuáles son los requisitos para participar?	Todos están invitados a participar. Hay que inscribirse en los Comités de barrios y formar agrupaciones.	La forma de calificar a los grupos de concursantes es la siguiente, ellos van pasando frente a un escenario para presentarse delante de los jueces.	Los requisitos para participar en las actividades, los encontramos en la oficina del Patronato.	Los requisitos para participar en las actividades, los encontramos en la oficina del Patronato.	Todas las actividades, tienen requisitos a seguir, mi labor es verificar que se cumplan para que los representantes de los barrios se inscriban sin problemas.	En las asambleas de barrios se eligen a su representante, lo mismo ocurre con el sector privado, centros poblados, de los caseríos, y la parte pública los representantes de la municipalidad lo designa el señor Alcalde.
4. ¿Quiénes participan? y ¿Cómo lo hacen?	Actualmente existe el área de Participación Vecinal que es una entidad Municipal, la cual está conformada por presidentes vecinales de cada zona.	Participan diferentes grupos	Todas las pobladores y simpatizantes pueden participar, solo tienen que constituirse en sus respectivos barrios e inscribirse.	Todas las personas que gusten participar, lo pueden hacer, solo tienen que organizarse en sus respectivos barrios y manifestarlo con su representante de barrio.	Niños, jóvenes y adultos están invitados a participar, solo deben cumplir con los requisitos.	Patronato está conformado por nueve representantes: Uno de ellos es el presidente del patronato, que lo designa el Señor Alcalde, quien es el que delega las funciones a un representante formal.
5. ¿Cómo se financia la Fiesta del Carnaval Cajamarquino? ¿Quiénes contribuyen?	Hay un fondo de 250 mil soles que es donado por la Municipalidad. A este monto se le suma el de los auspiciadores.	No tengo conocimiento al respecto, me imagino que la municipalidad y también las empresas auspiciadoras.	Los auspiciadores en su mayoría son empresas privadas.	El financiamiento lo brinda la Municipalidad y las empresas auspiciadoras. Los auspiciadores en su mayoría son empresas privadas.	La municipalidad y las empresas auspiciadoras públicas y privadas, todos se unen para financiar la Fiesta.	La Municipalidad Provincial, este año al igual que el año pasado se ha destinado cerca de 300 mil soles, para financiar algunas actividades; la otra de las empresas privadas.
6. ¿Cómo se realiza la promoción y publicidad?	Una comisión de publicidad y marketing difunde las actividades por medio de spots, campañas radiales y redes sociales.	Se han utilizado las redes sociales de Facebook, Twitter e Instagram. A través de los cuales se publicaban los eventos.	El Carnaval cuenta con páginas oficiales de la Fiesta del Carnaval de Cajamarca.	Se cuenta con una comisión de publicidad, además también cuenta con los aportes de Mincetur y de Proturismo Cajamarca, quienes realizan campañas.	Si se realiza la promoción como Fiesta, pero me parece que se debe trabajar durante todo el año.	Se ha realizado el Presstour, la delegación está conformada por varios medios, tenemos por ejemplo a América televisión, TV Perú, entre otras. TV Perú transmitirá el corso en vivo.
7. ¿Cómo ha observado el desarrollo de la Fiesta del Carnaval en el transcurrir de los años?	Las tradiciones más representativas se han perdido, como es el caso de la confianza al dar hospitalidad a un turista en la casa de una familia tradicional.	Lo más importantes de toda la fiesta son las representaciones de las sociedades, aspectos culturales en sus presentaciones a modo de burla en sus trajes y motivos carnestolendos.	Los jóvenes ya no piensan en el daño que se está haciendo a la imagen de Cajamarca, con su mal comportamiento y descontrol.	Lamentablemente, siguen ocurriendo hechos de delincuencia y accidentes, por no mantener el orden y no acatar las recomendaciones de los agentes de seguridad.	El desarrollo cada año va mejorando pero a paso lento, esperamos contar con autoridades que encuentren la solución a los problemas.	Creo que ha perdido mucho de su esencia, en los últimos años vemos desfrenado total y eso no es el Carnaval de Cajamarca, al contrario una fiesta de integración, de alegría, de danza.

N° de Entrevista	E1	E2	E3	E4	E5	E6
Patronato	<b>Víctor Amado Portal Villena</b>	<b>Kyle Sobonja</b>	<b>Julio Ninura</b>	<b>Sandra Tapia</b>	<b>Santiago Pajares</b>	<b>Luis Reyna Peralta</b>
Cuestionario						
8. ¿Considera Ud. qué se mantiene las costumbres tradicionales del carnaval? ¿Qué costumbres tradicionales deberían recuperarse?	No, se ha perdido el de visitar a los familiares de casa en casa era una costumbre anteriormente.	No he identificado elementos culturales debido a que no tengo un conocimiento amplio de cuáles son las diferencias.	Se han perdido las costumbres tradicionales como el uso del tambor, el clarín, la visita a las casas de familias cajamarquinas, entre otras.	La verdad, que muchas costumbres ya se han perdido como el adornar las calles, el cual nace como una iniciativa de competencia entre barrios.	Considero que no se mantienen actualmente, debido a costumbres foráneas que se han influenciado a la ciudad, dejando atrás lo tradicional, como era antes.	Yo creo que toda actividad debe mantener su esencia, pero sin descuidar que está destinado a un mercado que tiene que modernizarse, que tiene que adaptarse a los nuevos tiempos.
9. ¿Qué medidas se están considerando para implementar y recuperar estas costumbres tradicionales perdidas?	Estamos armando estrategias al respecto motivando a la población a decorar sus calles proponiéndoles a dar como premio el arreglo de sus calles.	No podría indicar alguno, ya que no tengo conocimiento al respecto.	Se debe educar a la población para que se comprometan a realizar una diversión sana durante la Fiesta.	Esperemos que el Patronato, se organice el próximo año y analice recuperar de alguna manera lo más tradicional de la Fiesta.	Tuvimos charlas brindadas con apoyo de Proturismo, en donde se tomó la iniciativa de motivar a la población a mantener una conciencia responsable en la Fiesta del Carnaval.	Este año se ha implementado campañas de sensibilización para jóvenes, además tenemos el apoyo para la difusión de videos en temas de cómo tratar al turista y el uso racional del agua.
10. ¿Cómo se realiza el control y monitoreo, durante y después, de las actividades?	Los miembros del Patronato, este año, estuvieron dispersos en distintos puntos monitoreando el desarrollo del carnaval.	No podría indicar alguno, ya que no tengo conocimiento al respecto.	El monitoreo es fundamental cada comisión se encarga de llevar el control y de rendir cuentas al patronato.	Se monitorea con apoyo de los policas y miembros del Patronato los tiempos en el desfile.	Cada comisión monitorea sus actividades, y al finalizar brinda cuentas de todo lo gastado.	Este año si se va a hacer una evaluación y balance de gestión y también balance financiero, en donde veremos los resultados económicos y los resultados de gestión.
11. ¿Cuáles son las ocurrencias más frecuentes?	Posibles auspiciadores y patrocinadores exigen que se les cumpla con los acuerdos pactados.	Es la violencia, peleas, menos problemas, borrachos rompiendo botellas alrededor de la plaza.	No existe una educación cultural por parte de los jóvenes, los cuales atentan contra el patrimonio cultural, al estar pintando y ensuciando las calles.	Tenemos la de rendición de cuentas, hecho que genera mucha desconfianza por parte de las comisiones.	Los más frecuente son los temas de transparencia, el orden y la seguridad	Hay varias, por eso yo pedí organizar del Corso, el tema de la sensibilización y la promoción porque en los últimos años no ha estado siendo correctamente promocionado.
12. ¿Qué entidades apoyan el evento brindando seguridad? ¿Se elabora un plan de trabajo?	La seguridad es coordinada con la Municipalidad y policas, conjuntamente con el Ministerio Público, Ministerio de Cultura y otros diseñan los planes.	Las empresas que auspician tienen la oportunidad para posicionarse en el mercado, brindando actividades de mejora para el desarrollo de la Fiesta.	Principalmente las mineras y las empresas públicas y privadas.	Se cuenta con el apoyo de los bomberos de los Baños del Inca y de Cajamarca además de la policia y serenazgo.	No se ha implementado ningún plan en cuanto a seguridad en este año. Los que colaboran son el serenazgo y la policia.	Tengo entendido que son la minera Yanacocha, tenemos Backus, tenemos Plaza Vea, El Quinde, Proturismo, Lan, entre otras.
13. ¿Cómo cree que perciben los turistas la Fiesta del Carnaval Cajamarquino?	Los turistas viajan para practicar turismo vivencial, algo que se ha perdido, no se mantiene las actividades más tradicionales.	Los turistas de hoy en día les gusta tener más la libertad de elegir los lugares a donde van a ir, sin tener que ir con un grupo.	La mayoría de turistas en la actualidad, se llevan una mala experiencia de violencia.	Los turistas esperan más del Carnaval, se debería implementar más baños públicos en los lugares de recorrido en el desfile.	Los turistas tienen diversas perspectivas, ya que la mayoría llegan con referencias y estudios ya realizados de la Fiesta,	Yo creo que el turista lo percibe de manera adecuada, dependiendo de cuales sean sus intereses, no es lo mismo el turismo cultural que el turismo de aventura o el turismo recreacional.
14. ¿Se realiza un estudio de la percepción de los turistas nacionales e internacionales? ¿Cómo se realiza?	Dentro del Patronato no existe un estudio.	No podría indicar alguno, ya que no tengo conocimiento al respecto.	No tengo conocimiento de que exista un estudio.	No creo que exista, aun no hay una concientización al respecto.	No tengo conocimiento de que exista un estudio.	No hay, es uno de los grandes problemas que tenemos además que no existen estadísticas confiables.
15. ¿Cree usted que la implementación de un Plan Estratégico de la Fiesta del Carnaval Cajamarquino contribuirá a realizar un mejor trabajo? ¿Por qué?	Si, definitivamente tener un objetivo para saber a dónde ir De eso han adolecido muchos Patronatos porque simplemente se dedicaban a la ejecución y logística del evento y nada más.	Sería bueno. Dentro del plan que ustedes proponen deberían considerar que la gente que no juega debería de tener un color que signifique que no quiere jugar que todos sepan.	Si, estoy de acuerdo con esta iniciativa, ayudaría mucho a nuestra ciudad.	Si, definitivamente se debe crear un plan a seguir, que tenga pautas establecidas, para que cada año sean menos las ocurrencias.	Si, definitivamente si para poder mejorar se debe planificar con anticipación las actividades, con un modelo que sea una guía a seguir.	Si, toda planificación que se haga es buena, es lo primero que se debe hacer, segundo que una planificación que más que complicar facilite las cosas, sin burocratizar la organización.

N° de Entrevista	E7	E8	E9	E10	E11
Patronato Cuestionario	Rita Hilar Sánchez	Elmer Chilón	Carola Bueno	Juan Jave Huangal.	Lisbeth Castillo
1. ¿Cómo se organiza la Fiesta del Carnaval Cajamarquino?	Se inicia con las reuniones de los presidentes de barrio y representante de los centros poblados para organizar las diversas actividades.	El Patronato se organiza por comisiones. Nosotros los representantes de barrios, nos organizamos con los integrantes del barrio al que represento, para establecer pautas a seguir..	El alcalde es el presidente del Patronato y delega su puesto a otra persona además de designar entre regidores, auspiciadores, representantes de barrios. Ellos son los que dirigen y hacen toda la planificación del Comité.	El Patronato es una organización que debe ocuparse de todas las secuencias del carnaval, pero los que trabajen cumplan con los objetivos.	Soy representante de la comparsa femenina “Las Acllas”, está integrada por 20 mujeres que en su mayoría son miembros de la misma familia y algunas amistades.
2. ¿De qué manera se maneja la planificación del Carnaval Cajamarquino? ¿Cuentan con un plan?	Cada comisión tiene el objetivo de enmendar los errores que hubo el año pasado.	Cada nuevo patronato trabaja a su propia forma de trabajo el patronato anterior no deja ningun plan ni datos con los cuales empezar a trabajar.	No se trabajo bajo ningún plan en el 2013 y desconosco alguno para el 2014.	El Patronato realiza las articulaciones correspondientes con cada comisión, las cuales no rinden cuentas.	No tengo conocimiento exacto de la estructura a seguir en cada actividad,
3. ¿Cuáles son los requisitos para participar?	Recien se estan haciendo los requisitos para los participantes debido a que no se tiene información del trabajo del patronato anterior. Todos hemos empezado desde cero.	Todas las actividades, tienen requisitos, como representante que tengo la obligación de comunicarlos con mis compañeros de barrio para que participende la fiesta.	No hay ningún requisito, generalmente que les guste el Carnaval., ya que los barrios son los que organizan el evento. Solo se pide su colaboración y que realicen bien su trabajo.	La Fiesta del Carnaval es una Fiesta para el pueblo, lo hace el pueblo para que disfrute el pueblo.	No ponemos requisitos para integrar la comparsa solo que cumplan con las aportaciones.
4. ¿Quienes participan? y ¿Cómo lo hacen?	Participan entidades estatales y empresas no hay requisitos para participar.	Para participar en las actividades de la Fiesta, lo pueden hacer niños, jóvenes y adultos, los cuales tienen que tomar la decisión e inscribirse con tiempo con su respectivo representante de barrio.	Los participantes se organizan a través de los grupos de comparsas, patrullas y cuadrillas de clones los cuales delegan a un representante entre sus comités de barrios. Esto les sirve para beneficiarse de un porcentaje economico.	La Fiesta del Carnaval es una Fiesta para el pueblo, lo hace el pueblo para que disfrute el pueblo.	Una vez que se ha escogido el modelo, el trabajo se divide entre los integrantes del grupo para hacer las coordinaciones.
5. ¿Cómo se financia la Fiesta del Carnaval Cajamarquino? ¿Quiénes contribuyen?	Estan minera Yanacocha, tenemos Backus, tenemos Plaza Vea, el Quinde, Proturismo, Lan, Costa del Sol, Claro, Caxagas, Paris y Metro , son los auspiciadores de este año.	La municipalidad y las empresas auspiciadoras públicas y privadas, en mi caso, tenemos pequeñas empresas privadas que nos apoyan con los gastos de mi barrio.	La municipalidad da la mayoría de dinero, por ejemplo si se gasta 300 mil soles la municipalidad da 150 y 150 dan las empresas privadas entre ellas están Yanacocha, Goldfields y Backus ellos participan además de poner su imagen.	El financiamiento es realizado por la Municipalidad y por las empresas auspiciadores que año a año aumentan.	Para comprar los materiales realizamos actividades como polladas, truchadas, entre otras.
6. ¿Cómo se realiza la promoción y publicidad?	El presidente o representantes de turismo del Patronato manejan ese tema.	Si se realizó una campaña de promoción, así como las campañas de identidad cultural que promocionó y dicto Proturismo y otras entidades de Turismo.	Como todos los años se realiza un viaje a Lima en el Congreso de la República para promocionar el carnaval y otra delegación va a trujillo.	La Fiesta es promocionada por las entidades de Turismo, quienes hacen el esfuerzo de promocionar para aumentar el número de visitas	Algunas veces hemos contado con el apoyo de empresas que son de amigos o conocidos.
7. ¿Cómo ha observado el desarrollo de la Fiesta del Carnaval en el transcurrir de los años?	Se cambio en el recorrido del curso, 2 veces, antes era por la Plaza de Armas, luego paso a la vía de evitamiento que está más lejos. También a cambiado la gente, ahora hay más vandalismo que lo confunden con divertirse.	El carnaval, ha sufrido muchos cambios, lamentablemente hay un descontrol de comportamientos en jóvenes, hecho que las autoridades están tomando la medidas necesarias para mantener el orden.	Para mí la fiesta va decayendo cada año, debería haber una planificación estable para que todos los barrios y todos participen todo el año.	Anteriormente, era una fiesta de alegría en donde se jugaba sin hacerse daños, ahora se ha convertido en una agresividad y es un desván la Fiesta.	Con su ayuda pudimos crear un traje único inspirado en nuestra cultura cajamarquina.



N° de Entrevista	E7	E8	E9	E10	E11
Patronato	Rita Hilar Sánchez	Elmer Chilón	Carola Bueno	Juan Jave Huangal.	Lisbeth Castillo
Cuestionario					
8. ¿Considera Ud. qué se mantiene las costumbres tradicionales del carnaval? ¿Qué costumbres tradicionales deberían recuperarse?	Se han perdido las costumbres tradicionales como el adornar las calles, el uso del tambor, el clarín, la visita a las casas de familias cajamarquinas, entre otras.	Considero que no se mantienen actualmente, debido a costumbres foráneas que han influenciado dejando atrás lo tradicional.	A la gente joven le gusta participar, pero a las personas mayores no les agrada mucho debido a que hay mucho vandalismo. Pienso que se debería jugar solo con agua.	Definitivamente no se han perdido las tradiciones esenciales del Carnaval.	En nuestro caso mantenemos la tradición de celebrar los carnavales en familia preparando la chicha de jora un mes antes para compartir.
9. ¿Qué medidas se están considerando para implementar y recuperar estas costumbres tradicionales perdidas?	Realizamos campañas de sensibilización, con el apoyo de Proturismo, además se brindó charlas a jóvenes y niños en temas de importancia para el Carnaval.	Tuvimos charlas brindadas con apoyo de Proturismo, en donde se tomó la iniciativa de motivar a la población a mantener una conciencia responsable en la Fiesta del Carnaval.	Los comités generalmente por medio de la prensa buscan que se juegue con agua, pero lamentablemente no se logra. Por medio de publicidad de radio y televisión.	Anteriormente la Fiesta sin violencia si los jóvenes quieren jugar a los carnavales deberían hacerlo con los desafíos, entre damas y varones.	Es importante resaltar que se busca representar la cultura cajamarquina utilizando la iconografía cajamarquina.
10. ¿Cómo se realiza el control y monitoreo, durante y después, de las actividades?	Cada comisión es el encargado de controlar a su equipo y se realizan reuniones para evaluar los avances.	Cada comisión monitorea sus actividades para rendir cuentas al final. Con respecto al control, las actividades cuenta con presencia policial y de serenazgo	El comité, trabaja por medio de comisiones de reinado de patrullas y comparsas y cada una tiene su presidente que son los encargados de realizar su actividad respectiva.	La organización debe tomar medidas preventivas para lograr controlar las actividades y lo fundamental rendir cuentas al finalizar la Fiesta.	Realizamos un presupuesto de lo que emplearemos para la elaboración de nuestros trajes para llevar un control de los gastos.
11. ¿Cuáles son las ocurrencias más frecuentes?	No existe una sensibilización por parte de los jóvenes, los cuales atentan contra el patrimonio cultural, al estar pintando y ensuciando la plaza de armas y las casonas.	Los más frecuentes son los temas de seguridad y orden en la ciudad.	Los graderíos que se construyen de forma precaria se caen generando accidentes. Se han llegado a presentar casos en donde ni con el control policial es suficiente debido a que estos también son atacados.	La fiesta es un desmán porque los jóvenes aprovechan en agredir y realizar conflictos violentos.	Algunos espectadores maltratan los trajes que tenemos en los desfiles echando agua sucia ó pintura.
12. ¿Qué entidades apoyan el evento brindando seguridad? ¿Se elabora un plan de trabajo?	La policia, serenazgo, los bomberos y defensa civil.	Se solicita apoyo a la policia nacional, serenazgo y a la compañía de bomberos para que se encargen de la seguridad.	Se pide ayuda a los policías, serenazgo y bomberos pero en muchos casos no se pueden controlar debido a que la gente toma mucho. El patronato no.	Las mineras, por ejemplo Yanacocha, tenemos Backus, tenemos Plaza Vea, El Kinde, Proturismo Cajamarca, Lan, entre otras.	Tengo entendido que son la minera Yanacocha, tenemos Backus, tenemos Plaza Vea, El Kinde, el Proturismo, Lan, entre otras.
13. ¿Cómo cree que perciben los turistas la Fiesta del Carnaval Cajamarquino?	Los turistas vienen con una perspectiva diferentes, algunos que realizan un turismo vivencial o de cultura, encuentran gran potencial para realizar turismo.	La conservación del patrimonio nos ayudara a que los turistas que nos visiten, cumplan sus expectativas, con compromiso y esfuerzo de parte de los pobladores lo lograremos.	A los turistas les gusta la fiesta por su color y los trajes que son unicos en todo el país.	La violencia en la Fiesta, aleja a los turistas, luego ellos pasan se pasan la voz y no hay turistas que vengan a visitarnos.	Conozco a turistas que sí tuvieron una estadia agradable, pero también en mayor número tienen conceptos negativos del desarrollo de la Fiesta.
14. ¿Se realiza un estudio de la percepción de los turistas nacionales e internacionales? ¿Cómo se realiza?	No hay estudios, es uno de los grandes problemas que tenemos y no solamente en Cajamarca,	No tengo conocimiento de que exista un estudio.	No hay ningún estudio sobre la percepción de los turistas. Solamente se trabaja con las referencias a la participación de las personas y nada más.	No tengo conocimiento de que exista un estudio.	No tengo conocimiento de que exista un estudio.
15. ¿Cree usted que la implementación de un Plan Estratégico de la Fiesta del Carnaval Cajamarquino contribuirá a realizar un mejor trabajo? ¿Por qué?	Sí, estoy de acuerdo con esta iniciativa, para llevar un modelo de gestión y no ocurran los inconvenientes de cada año.	Si definitivamente, si para poder mejorar se debe planificar cada actividad y llevar un control, para cumplir los objetivos establecidos.	Claro que si porque todo estaría bien planificado. A modo personal debería de haber un buen presidente y que todo el año trabaje para que este bien organizado.	Si, sería bueno que se aplicara un modelo de gestión que trabaje todo el año en la mejora de la Fiesta.	Si, sería de gran ayuda al Patronato.

El organizador oficial de la Fiesta del Carnaval de Cajamarca es el Patronato del Carnaval, que cuenta con el respaldo y apoyo de la Municipalidad de Cajamarca encabezado por el Presidente del Patronato del Carnaval el cual es asignado por el Alcalde de la ciudad, los demás miembros del Comité son asignados por el Presidente para trabajar en conjunto. Todos los años se elige un nuevo Comité y cada quien gestiona como mejor le parezca cumpliendo siempre con las actividades programadas desde hace 45 años atrás, desde la creación del primer comité de la Fiesta del Carnaval en Cajamarca. El Patronato del Carnaval ha venido trabajando y lo ha hecho de manera empírica, no se ha establecido un plan de trabajo general para la Fiesta del Carnaval. Para empezar se establecen comisiones internas para cada evento y actividad, cada cual trabaja con un equipo a su disposición. Además de pactar reuniones para verificar los avances y tomar decisiones importantes o trascendentes en cuanto a presupuesto. Algunas de las Comisiones han establecido requisitos para sus participantes entre los que están los eventos principales o los concursos, por otro lado se encuentran las actividades que acompañan en las semanas a la Fiesta del Rey Momo que no cuentan con bases o requisitos; asimismo todos están invitados a participar. Cada Comité establecido se encarga de realizar las coordinaciones pertinentes con su equipo y según se requiera se solicita apoyo a la policía nacional, serenazgo y ambulancias necesarias que son colocados en puntos estratégicos.

La ciudad está dividida en barrios, se invita a participar a todos, siempre y cuando el representante legal, quien es el Presidente de Barrio, realice su inscripción en las oficinas del Patronato del Carnaval, lo cual lo hace beneficiario de un porcentaje del presupuesto. Entre todos los presidentes, también se escoge un representante para que pueda representarlos en reuniones o según se requiera.

El evento se financia, en su mayoría por la Municipalidad de Cajamarca, además de solicitar algún aporte a distintas empresas como Minera Yanacocha, Minera Goldfields, Backus que hasta 3 años atrás, los dos primeros, eran los principales auspiciadores. También hay empresas que dan aportes económicos directamente a los grupos de comparsas o comités de barrios, obteniendo a cambio la colocación de su marca dentro de los concursos y ganar la preferencia del público.

La Fiesta se promociona con el apoyo de la Cámara de Comercio Exterior y Turismo y Promperú. La Cámara de Comercio promociona a través de presentaciones carnestolendas (comparsas y patrullas) en la ciudad de Lima, Trujillo y Chiclayo, que es mercado que desea atraer, la organización es la que financia los gastos. Por otra parte Promperú lo hace por medio de su página web, anuncios televisivos, brochures y en su calendario anual de turismo. El Patronato por su parte trabajaba con una página web oficial y ahora lo hace directamente a través de su Fanpage en las redes sociales en donde se invita y publican todas las actividades a realizar. Además se publicita el Afiche oficial y los programas en la ciudad.

Muchas personas solo buscan el descontrol y desenfreno en el carnaval, causado por el consumo de alcohol, dejando a un lado el aprecio por el arte de nuestras costumbres. Ahora pocas costumbres quedan, dentro de estas, se deberían recuperar el adornado de calles y plazas, el uso de instrumentos como la guitarra, tambor, quena, flauta y acordeón, el uso del talco perfumado, la serpentina y los papeles picados de colores. Otra de las cosas de recuperar son las coplas, ya que antiguamente se usaban para enamorar y expresar sentimientos usando la rima y palabras floridas, no grotescas y ofensivas como se hace hoy en día.

Los policías y Serenazgo patrullan la plaza principal y calles de la ciudad; defensa civil y los bomberos apoyan colocando carpas, en actividades específicas como el Reinado, Entrada del Ño Comparsas, Concurso de Comparsas y Patrullas y Corso para cualquier eventualidad.

La percepción de los turistas sobre el Carnaval nos indica que es muy conocida en todo el país y tiene gran acogida por los jóvenes generando gran expectativa no solo para disfrutar de las actividades sino por todo el evento en conjunto. El Patronato no ha hecho estudios en cuanto a percepción ni satisfacción de turistas con respecto a la Fiesta del Carnaval.

Los miembros del Patronato nos indicaron que si es importante la aplicación de la propuesta, debido a que formaría a ser parte de una herramienta de un trabajo más objetiva y planificada para el Patronato y rescatar la Fiesta del declive.

### **5.1.2. De las Entrevista a Empresas Prestadoras de Servicios Turísticos**

Se ha elegido a personas representativas de las Empresas Prestadoras de Turismo, los cuales aportaron en la presente investigación respondiendo el cuestionario (Véase en Anexo II: Tabla N°2.4)

El resumen de sus respuestas son las siguientes:

N° de Entrevista	E12	E13	E14	E15	E16	E17
Clasificación	AA.VV.		Hospedaje		Restauración	
Empresa de S.T.	“Kajachostrek”	“Catequil Tours”	Hotel “Cabildo”	Hospedaje “Los Jazmines”	“La Fonda”	“El Clarín”
Cuestionario						
1. ¿Conoce cómo se organizan la Fiesta del Carnaval Cajamarquino?	Como empresa, tenemos entendido que el Patronato se organiza en comisiones por actividad.	El Patronato se establece mediante comisiones, cada comisión tiene su presidente encargado.	El Patronato se organiza por comisiones.	El Patronato está constituido por comisiones como es el reinado, el corso, el de comparsas entre otras.	El Patronato es una organización que trabaja con la coordinación de cada comisión de actividades.	El Patronato se establece mediante comisiones, cada comisión tiene su presidente, el cual imparte funciones con el fin de cumplir objetivos.
2. ¿Conoce de la existencia de un Plan para el desarrollo Carnaval Cajamarquino?	Se planifican entre comisiones independientemente, pero cada año es nueva gente y no tienen mucha experiencia para realizar su labor.	El Patronato se constituye pocos días antes de la Fiesta, lo que indica que no existe una planificación con tiempo que asegure que todo marche bien.	No tengo conocimiento exacto, pero entre las comisiones se organizaran y crean su plan a seguir.	Cada comisión trabaja independientemente y luego rinde cuentas al área administrativa.	El Patronato realiza las articulaciones correspondientes con cada comisión para así cumplir objetivos.	Cada comisión realiza su plan de trabajo, luego se coordina con las demás áreas.
3. ¿Cómo ha percibido el desarrollo de la Fiesta del Carnaval en el transcurrir de los años?	La Fiesta ha tenido un declive en cuanto a reputación e imagen, por el descontrol y violencia que algunos jóvenes cometen en el desarrollo de la Fiesta.	Se ha perdido lo tradicional, la mayoría de turistas extranjeros que llegan a la ciudad son principalmente mochileros y/o aventureros que buscan diversión desenfadada.	La Fiesta del Carnaval es una Fiesta para el pueblo, lo hace el pueblo para que disfrute el pueblo.	Los requisitos para participar en las actividades, las encontramos en la oficina del Patronato.	Participamos cada año, y la verdad no hay mejoras significantes en el desarrollo de la Fiesta.	Vemos que en este último año, se han hecho esfuerzos por mantener el orden, hubo más agentes de seguridad en las actividades.
4. ¿Se identifica su empresa con la Fiesta del Carnaval?	Hemos implementado un circuito vivencial, el cual rescata la actividad de refugiar a los turistas en casa de familias Cajamarquinas.	Definitivamente, somos parte de la Fiesta, en donde damos las recomendaciones y guiamos a nuestros turistas que contratan con nosotros.	Todos nos identificamos con la Fiesta, apoyamos a algunas comparsas con financiamiento.	Somos parte del Carnaval, todo lo que suceda en la Fiesta, repercute en nuestra empresa.	Por supuesto, tratamos de brindar en nuestros servicios los platos tradicionales de la Fiesta.	Sí, siempre contribuimos a la promoción de alimentos tradicionales.
5. ¿Cómo participa su empresa en la Fiesta del Carnaval?	Implementamos la práctica de turismo vivencial, el Patronato es el responsable de compartir afiches y programas para brindar a nuestros clientes.	Brindamos recomendaciones a nuestros clientes, además de brindar un circuito personalizado.	Apoyamos a comparsas en el financiamiento para la elaboración de sus trajes.	Apoyamos en brindar nuestros servicios a los turistas. Tenemos trabajadores que participan en una patrulla. .	Participamos brindando el apoyo a una comparsa del barrio. Tenemos trabajadores que participan en comparsas.	Participamos brindando el apoyo a una patrulla de nuestro barrio.
6. ¿Cuáles son las incidencias más frecuentes durante la Fiesta del Carnaval?	El aumento de violencia en los jóvenes ha aumentado, hecho que genera inseguridad en turistas y pobladores.	El descontrol y la falta de respeto por el patrimonio cultural de la ciudad.	La falta de respeto por el patrimonio cultural.	La falta de identidad de los pobladores al no cuidar el patrimonio cultural de la ciudad.	Accidentes, peleas entre barrios con arma blanca y hasta armas de fuego que se utilizan.	Principalmente a la plaza se produce muchas molestias por el ruido que provocan con las farolas e instrumentos musicales.
7. ¿Considera Ud. que se mantienen las costumbres tradicionales del Carnaval? ¿Qué costumbres tradicionales deberían recuperarse?	Definitivamente no, antes era una Fiesta donde se disfrutaba de la alegría y compañerismo de todos los pobladores y visitantes.	No, las costumbres se están deteriorando con el pasar de los años.	Se ha perdido la esencia de las actividades tradicionales de la Fiesta.	La pérdida de las costumbres se debe a la llegada de migrantes que han influenciado de manera negativa en ciertos comportamientos a los pobladores.	Las costumbres ya se han perdido, antes era una fiesta más tranquila entre barrios, y no ir a la plaza de armas como centro de recreación.	La mayoría se han perdido. Antes teníamos el compartir entre familias donde uno visitaba a los amigos, para comer y beber, y por noches se salía en grupos para bailar y cantar.
8. ¿Qué opiniones negativas recurrentes ha registrado de los turistas que llegan para la Fiesta del Carnaval?	Lo que más nos comentan que han visto actos de violencia, y algunos que no hay respeto por nadie cuando se juega los Carnavales.	Nos comentan que han sido víctimas de violencia.	Algunos han sido víctimas de robos y de violencia al momento de salir a las calles.	Algunos han sido víctimas de robos y de violencia al momento de salir a las calles, ya que los jóvenes se acercan a ellos a mojarlos y a echarles pintura.	Los turistas vienen y están complacidos con la fiesta, pero hay personas que han sufrido robos o conflictos.	La delincuencia, el desmedido consumo de alcohol en las calles. También nos indican que impuntualidad de las actividades les desagrada.
9. ¿Qué recomendaciones plantearía para la mejora de la organización del carnaval?	Lo importante es que la Organización lleve una gestión con tiempo para que no estén haciendo su labor improvisando.	Se debe recomendar a la organización que trabaje todo el año y que analice cuales son los inconvenientes recurrentes que tiene la Fiesta.	Crear campañas de concientización para aumentar la identidad cultural para los pobladores.	Educar a la población para que mantengan un comportamiento adecuado en la Fiesta.	Debería de haber más control en la plaza de armas y en la participación de esta actividad.	Se debe educar a la población para que se comprometan a realizar una diversión sana durante la Fiesta.
10. ¿Cree usted que la implementación de un Plan de organización mejoraría el desarrollo? ¿Por qué?	Sí, porque haría que el Carnaval sea más organizado y trabaje mejor, esto ayudaría a mejorar la imagen a nivel nacional.	Sí, porque nos ayudaría a que todos los involucrados en Turismo realicemos una mejor labor.	Sí, sería de gran ayuda al Patronato.	Sí, sería una gran idea para mejorar la Fiesta año a año.	Claro que si considerando las tradiciones.	Sí, serviría para una mejor gestión.

Las empresas tienen conocimiento que los miembros del Patronato del Carnaval y los Presidentes de Barrios se encargan de realizar y organizar el evento; además independientemente los comités de cada barrio meses antes realizan distintas actividades para recaudar fondos con el fin de poder crear y hacer los vestuarios, los banners, adornar y alquilar los vehículos, entre otros. Con respecto a la planificación, los representantes desconocen sobre un plan específico para la Fiesta del Carnaval.

Los entrevistados señalaron que la Fiesta en el transcurso de los años se ha ido perdiendo su esencia, actualmente es una Fiesta fuera de control donde la gente toma mucho licor y pierde el juicio de sus actos haciendo alborotos y muchas veces se atenta contra la integridad de las personas ocasionando peleas con objetos punzo cortantes (arma blanca y botellas de vidrio).

Indicaron que el Patronato es el responsable de repartir afiches y programas que difunden a sus clientes, cada representante de las empresas mantiene informados a sus trabajadores de cada actividad. Los representantes no participan directamente de la Fiesta, pero cuentan con algunos trabajadores que si forman parte de Comparsas y Patrullas.

Encontramos también que existe una agencia de viaje que han diseñado un tours Carnavalero, "Kajachostreck", el cual consiste en visitar a las antiguas familias para que los turistas puedan compartir con ellos la Fiesta y disfruten una experiencia única. Nos indican que son pocas las familias Cajamarquinas que acceden a aceptar a turistas en sus casas.

Entre las incidencias más frecuentes tenemos que las personas que salen a cantar principalmente a la plaza de armas causan muchas molestias por el ruido que provocan con las tarolas e instrumentos musicales, además de peleas provocadas por el excesivo consumo de alcohol en las calles. Asimismo no se atentaba contra el centro histórico como se hace ahora, que las personas pintan las paredes de las iglesias, y los jóvenes se van a tomar en la plaza de armas, parques y calles de la ciudad.

Los entrevistados comentan que en los últimos años se han ido perdiendo las costumbres, anteriormente era una Fiesta de compartir entre familias donde se visitaba a los amigos, se tomaba la chicha de jora, se comía el sancochado, por las

noches salían grupos de familias y amigos con instrumentos musicales a bailar y cantar las coplas picarescas en contra punto entre hombres y mujeres. La pérdida de las costumbres se debe además a la llegada de nuevas personas, migrantes de la ciudad de Cajamarca, las cuales traen sus propias costumbres pero no las integran de manera armónica.

De acuerdo a lo anunciado por los representantes de las empresas se ha podido captar muchas opiniones tanto positivas como negativas; entre ellas que los turistas vienen y están muy complacidos por la Fiesta y les gustaría regresar, pero también hay algunos que se han llevado una mala impresión quejándose por conflictos y haber sido víctimas de robos. Afirman que la mayoría de turistas extranjeros que llegan a la ciudad son principalmente mochileros y/o aventureros que buscan diversión desenfrenada y en una minoría son personas mayores que llegan por el atractivo y riqueza de la Fiesta. Con respecto a los turistas nacionales se podría decir que los participantes, tienen familiares en la ciudad y son jóvenes.

Dentro de las recomendaciones nos indicaron que se debe realizar campañas de concientización sobre el uso racional del agua ya que en la ciudad se escasea el agua. Añaden que en el presente año se ha venido convocando a los jóvenes a través de las redes sociales a una "guerra de globos" en la plaza de armas de la ciudad, los fines de semana previos a los días principales, los cuales no tienen ninguna conciencia sobre el daño que pueden causar a nuestro centro histórico agregando también que afectan con las llegadas de turistas debido a que ya no se pueden realizar los recorridos turísticos programados.

Otra recomendación que se hace es que el Corso empiece a la hora establecida en el programa y no sea tan largo; ya que es muy fatigoso para los espectadores esperar largas horas para que empiece el Corso.

Con referencia a la Implementación de un Plan para la Organización, nos indican que es importante para el Carnaval, trabajar en equipo para buscar la mejora continua y conservar nuestro patrimonio debe ser el principal objetivo en la planificación de la Fiesta del Carnaval.

### 5.1.3. De las Encuestas

#### 5.1.3.1. Para Pobladores

Después de haber aplicado las encuestas a los pobladores según la muestra se han obtenido los siguientes resultados:

**Figura N°2: Género, edad e instrucción de los pobladores cajamarquinos.**

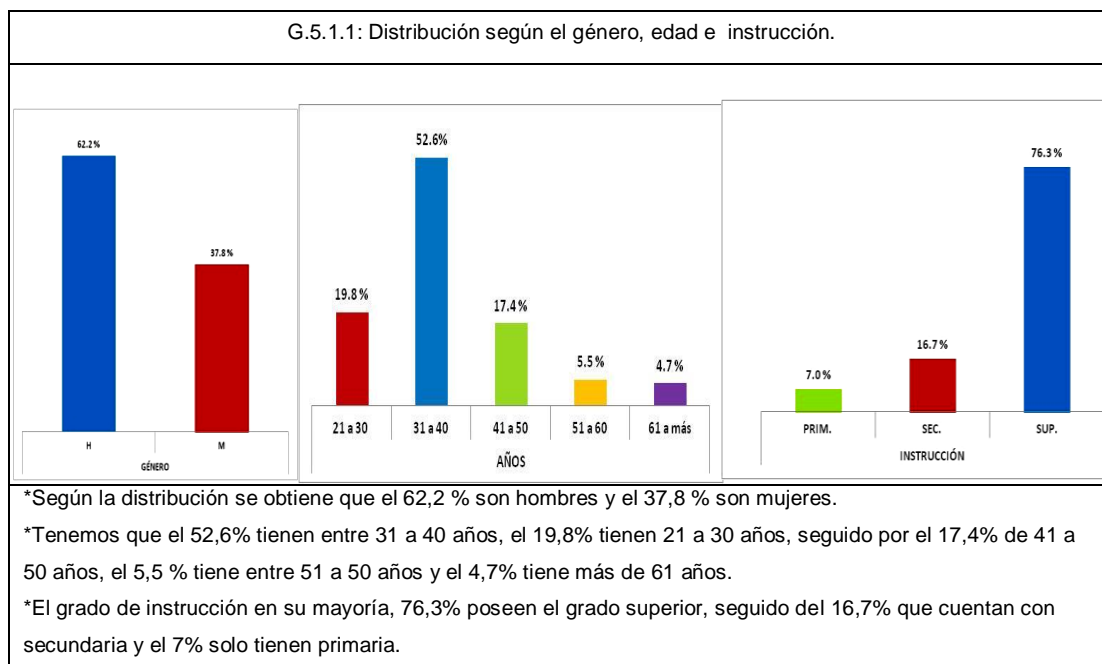

Fuente: Resultados de las encuestas realizadas a pobladores.

**Figura N°3: Participación en la Fiesta del Carnaval.**

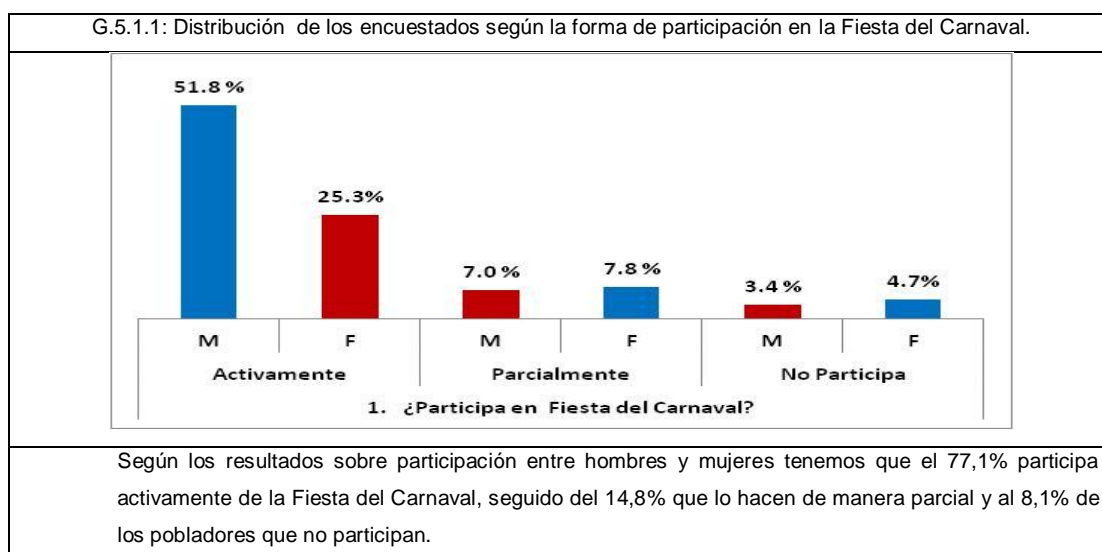

Fuente: Resultados de las encuestas realizadas a pobladores.



**Figura N°4: Preferencia de participación en la Fiesta del Carnaval.**

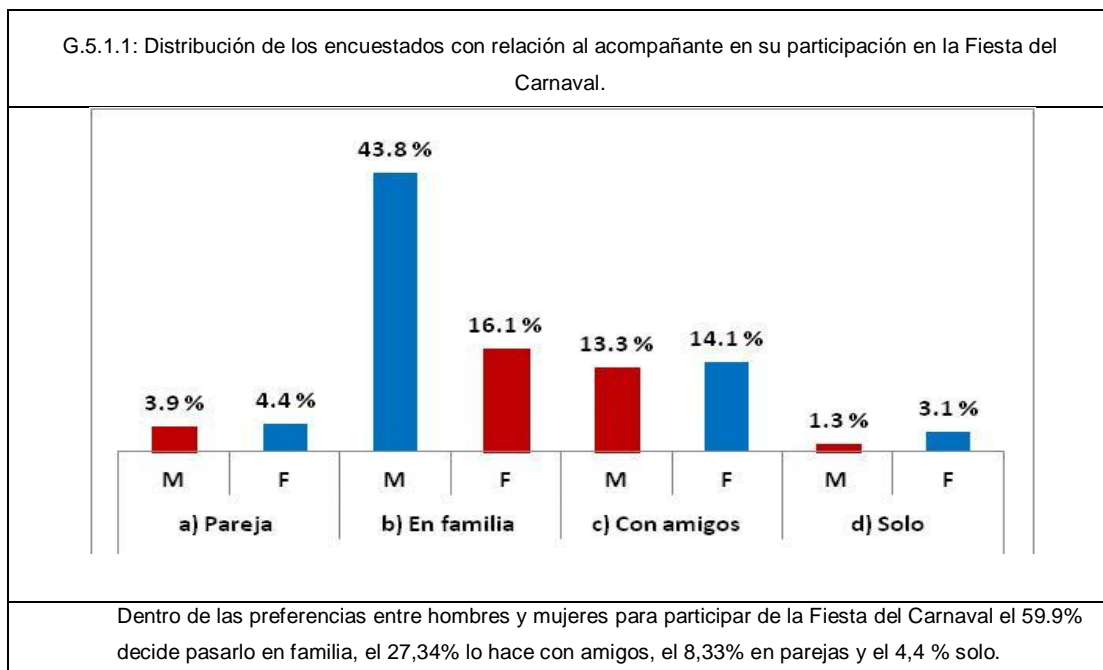

Fuente: Resultados de las encuestas realizadas a pobladores

**Figura N°5: Percepción de los pobladores con respecto a la Fiesta del Carnaval del último año.**

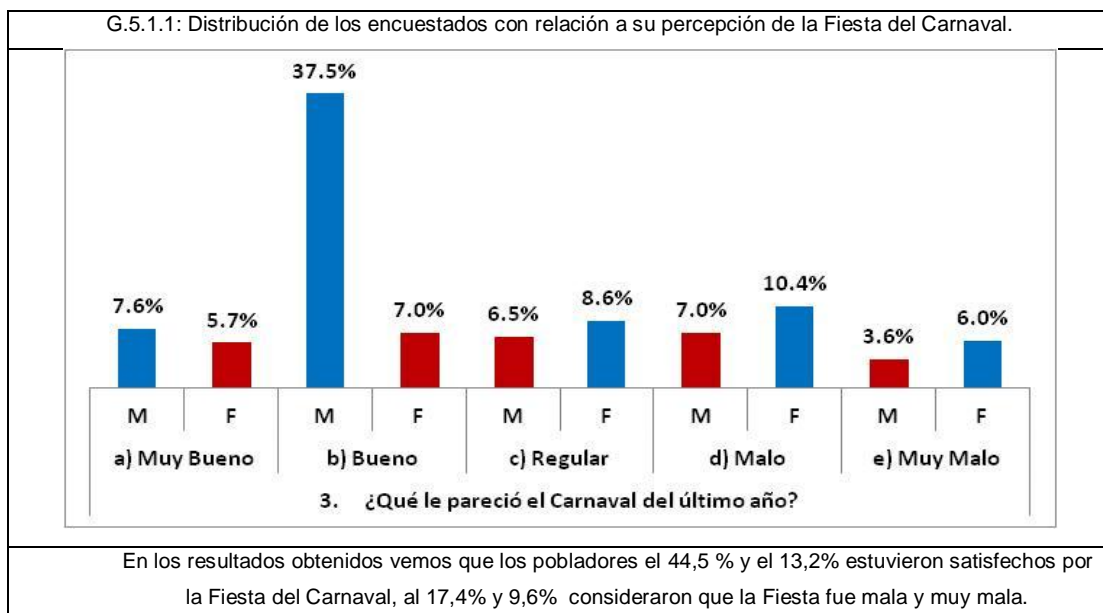

Fuente: Resultados de las encuestas realizadas a pobladores..

**Figura N°6: Perspectiva sobre la Organización y el Desarrollo del Carnaval.**



Fuente: Resultados de las encuestas realizadas a pobladores.

**Figura N°7: Principales problemas en el desarrollo de la Fiesta del Carnaval.**

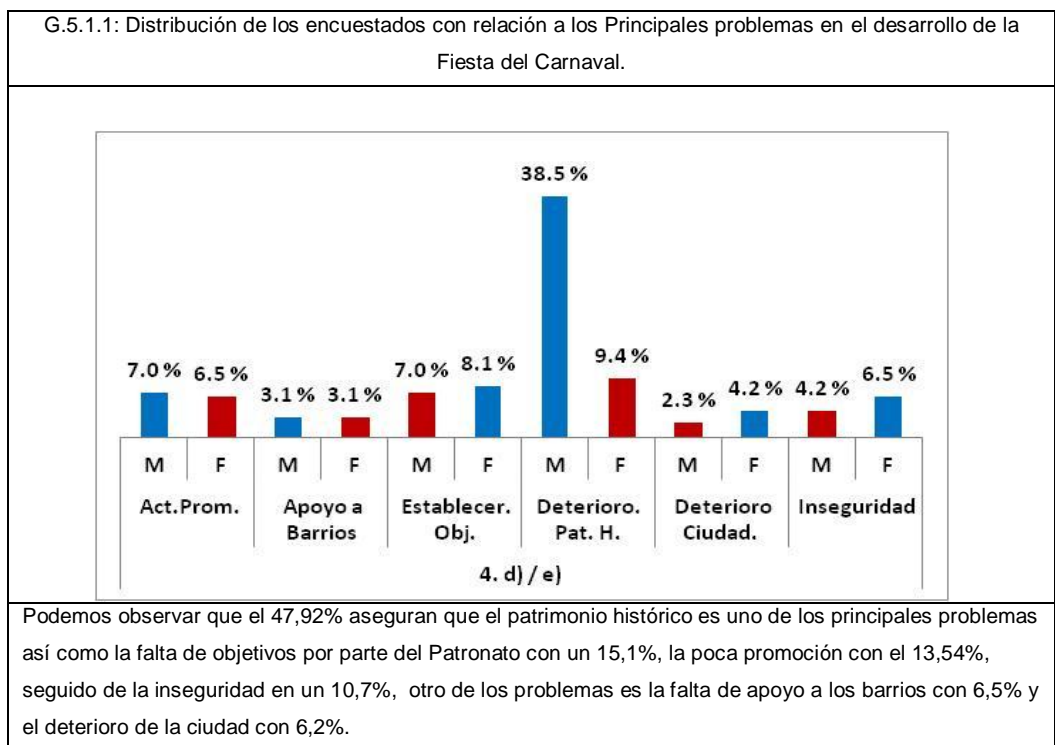

Fuente: Resultados de las encuestas realizadas a pobladores.

**Figura N°8: Aspectos a mejorar en el desarrollo de la Fiesta del Carnaval.**

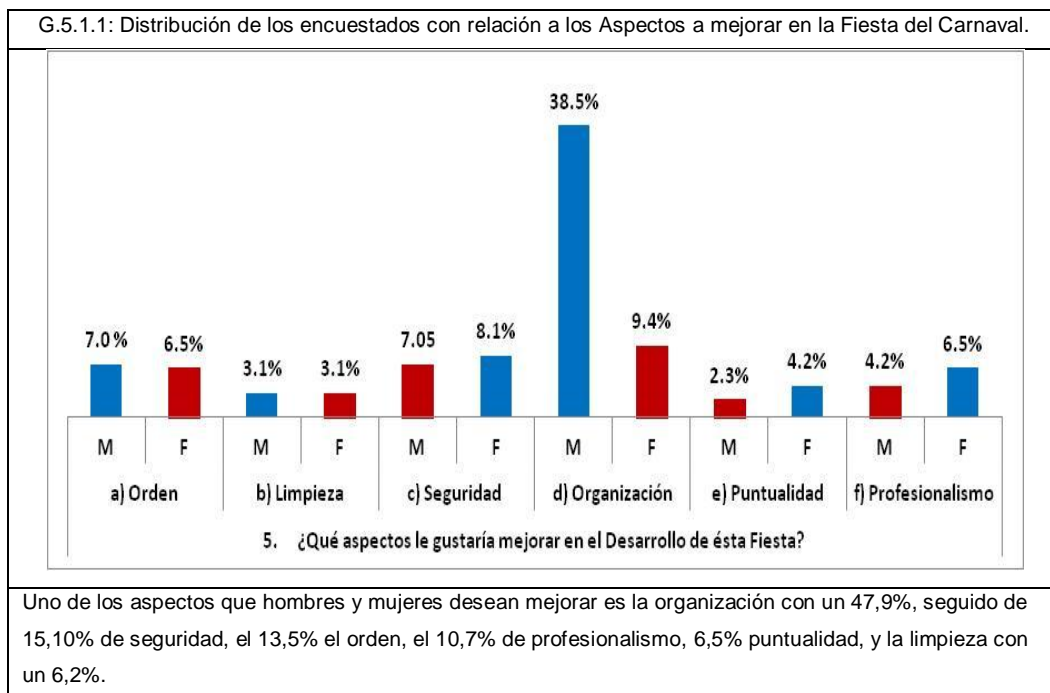

**Figura N°9: Perspectiva de los pobladores con respecto a la pérdida de costumbres en la Fiesta del Carnaval.**

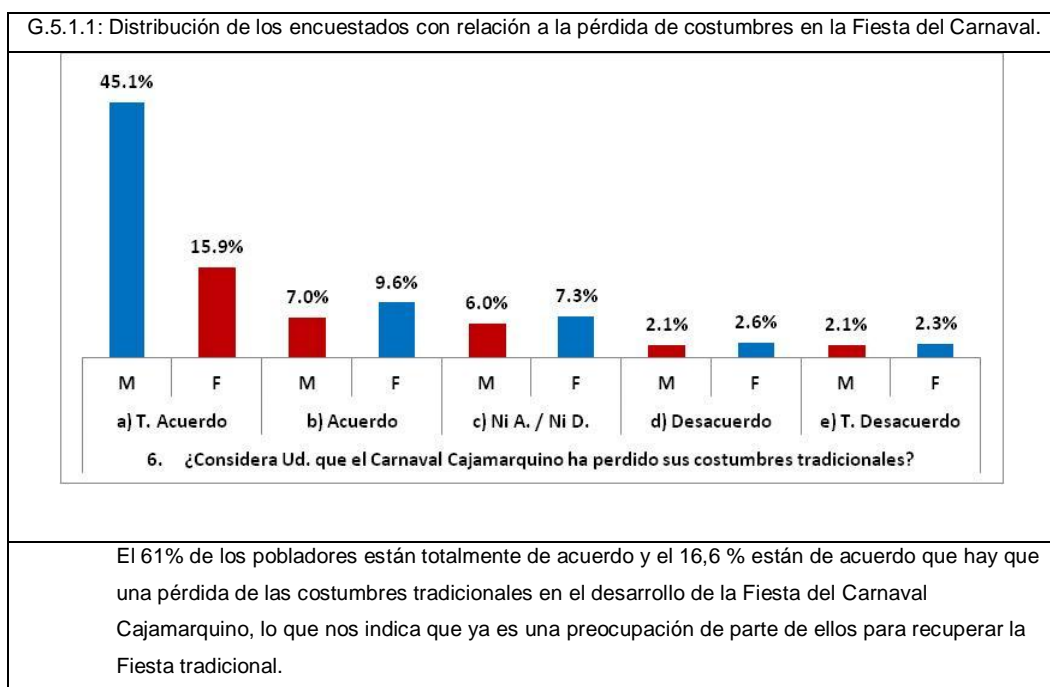

**Figura N°10: Perspectiva de los pobladores con respecto a las tradiciones que se deben recuperar.**

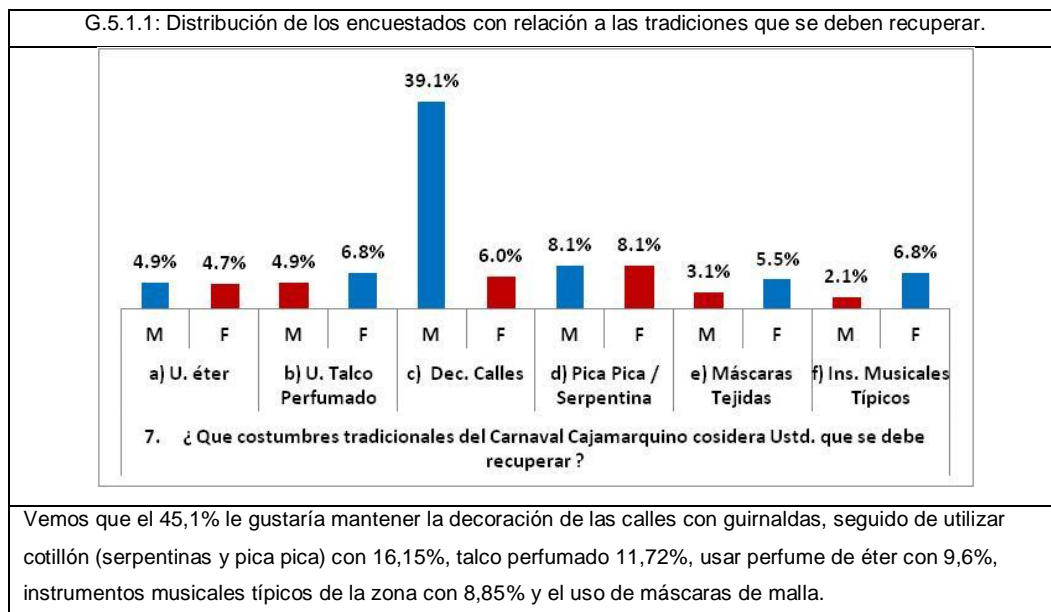

Fuente: Resultados de las encuestas realizadas a pobladores.

**Figura N°11: Problemas de seguridad en el desarrollo de la Fiesta del Carnaval.**

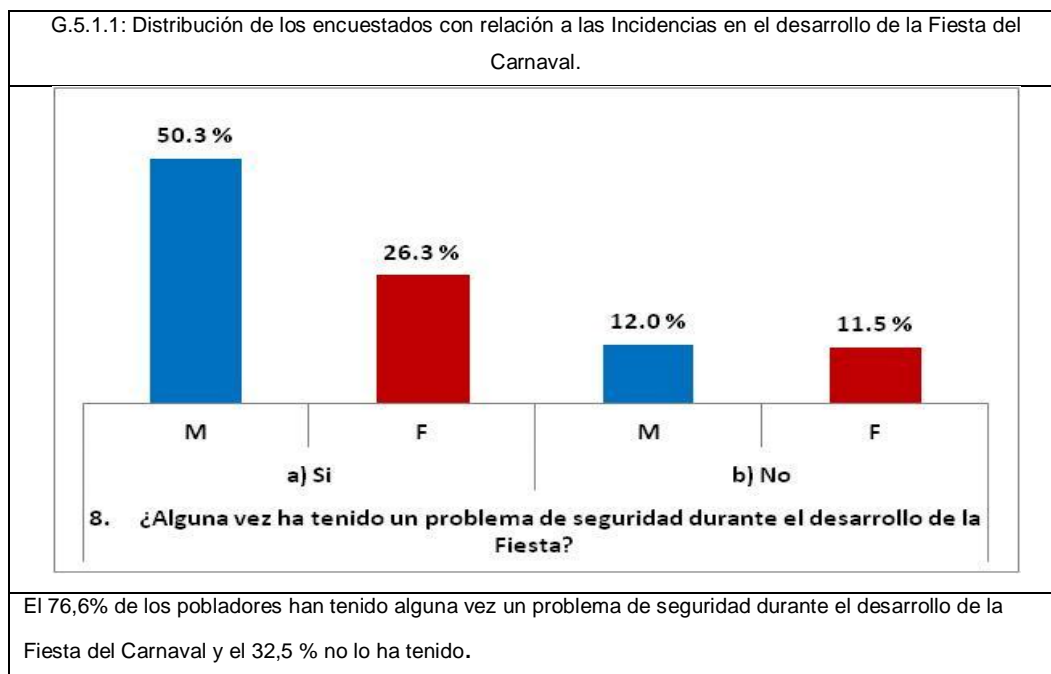

Fuente: Resultados de las encuestas realizadas a pobladores.

**Figura N°12: Incidencias en el desarrollo de la Fiesta.**

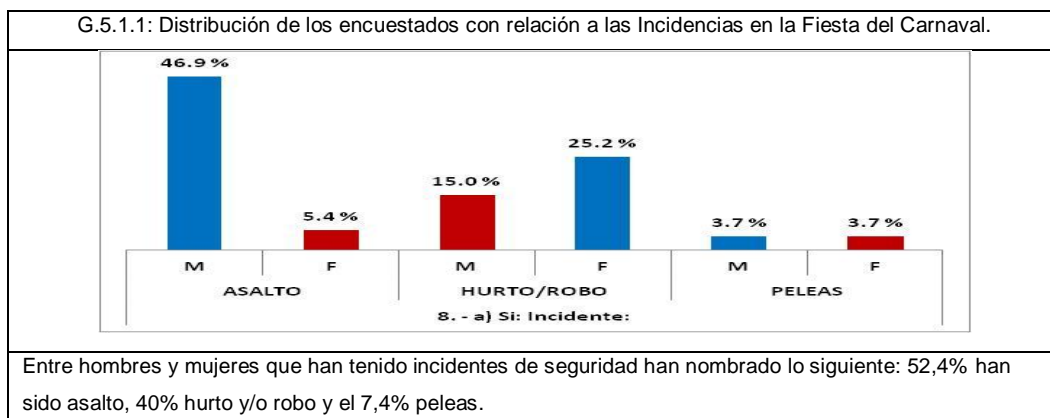

Fuente: Resultados de las encuestas realizadas a pobladores.

### 5.1.3.2. Para Turistas

Posteriormente de haber aplicado las encuestas a los según la turistas nacionales y extranjeros se han obtenido los siguientes resultados:

**Figura N°13: Edad, género y grado de instrucción.**

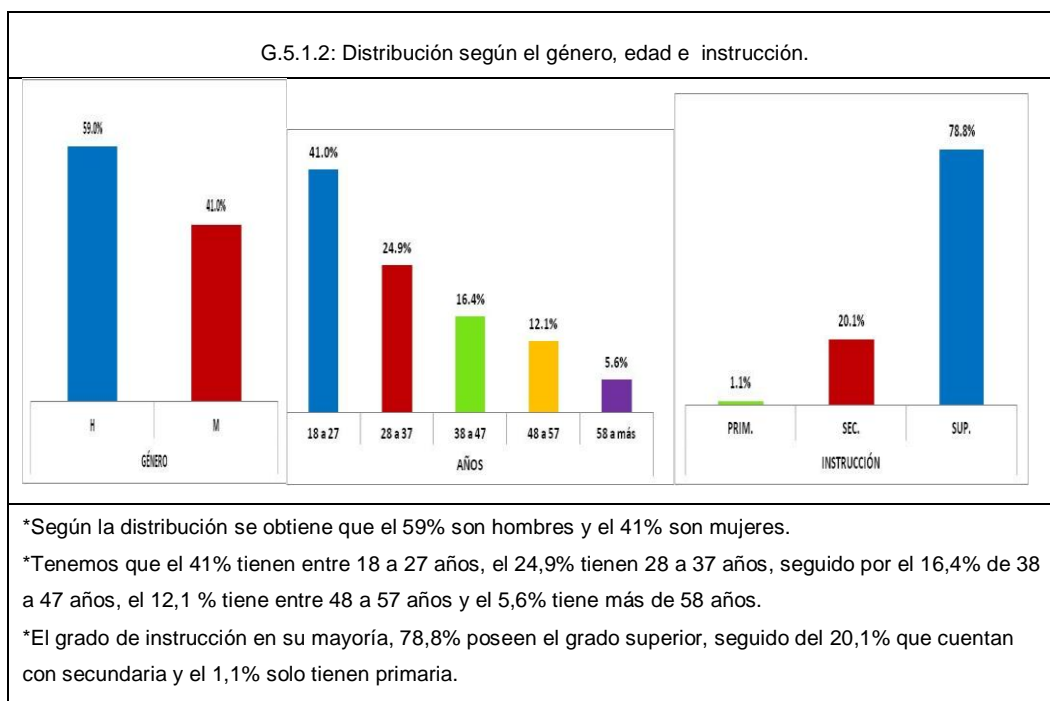

Fuente: Resultados de las encuestas realizadas a turistas.

**Figura N°14: Distribución de los turistas según su preferencia de viaje.**

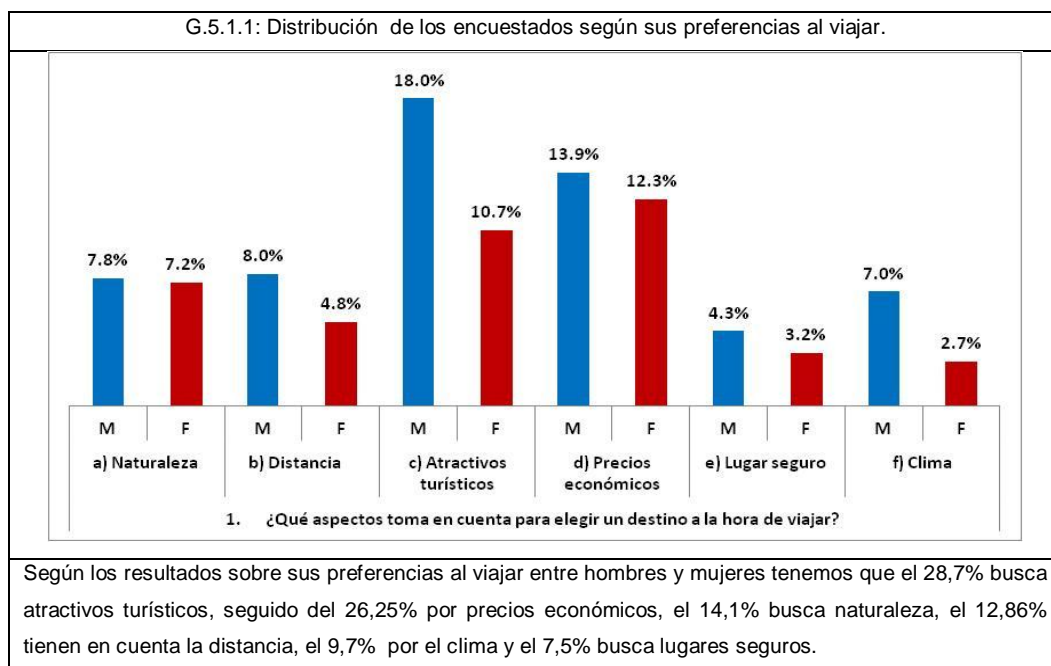

**Figura N°15: Distribución de los turistas según la preferencia de compañía al viajar.**

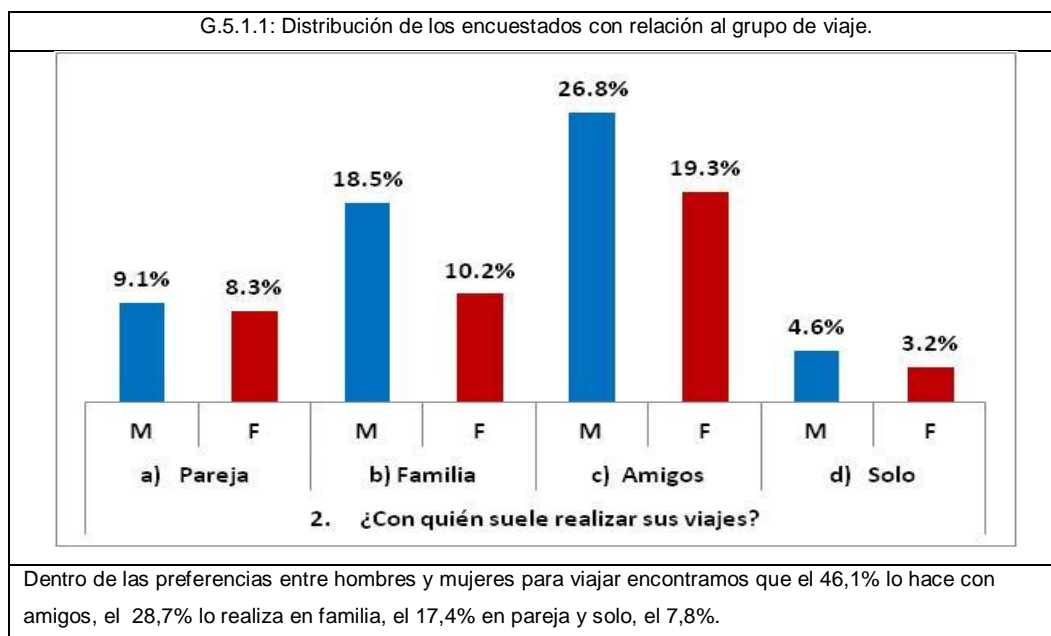

**Figura N°16: Distribución de los turistas según la realización de una visita turística durante una Fiesta.**

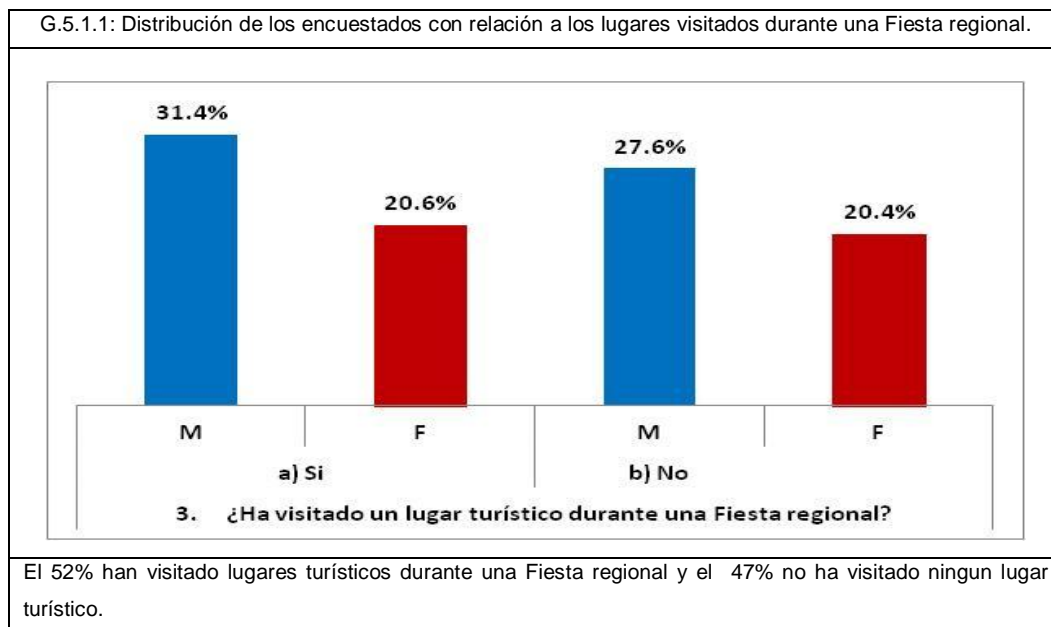

Fuente: Resultados de las encuestas realizadas a turistas.

**Figura N°17: Distribución de los turistas según las actividades que realiza durante la Fiesta.**

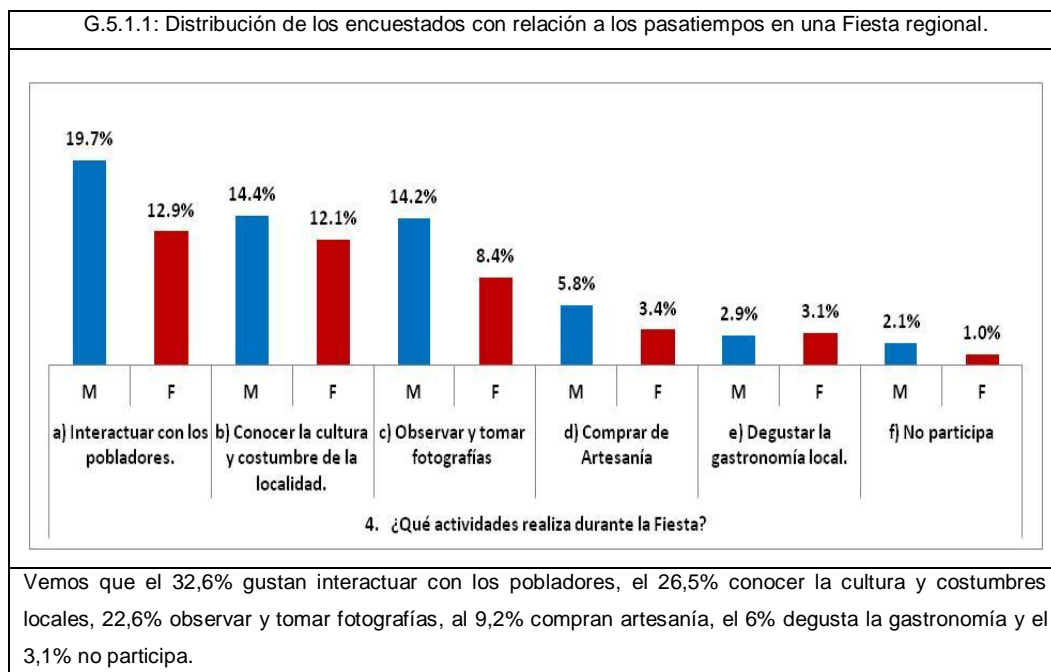

Fuente: Resultados de las encuestas realizadas a turistas.

**Figura N°18: Distribución de los turistas según conocimiento sobre el Carnaval Cajamarquino.**

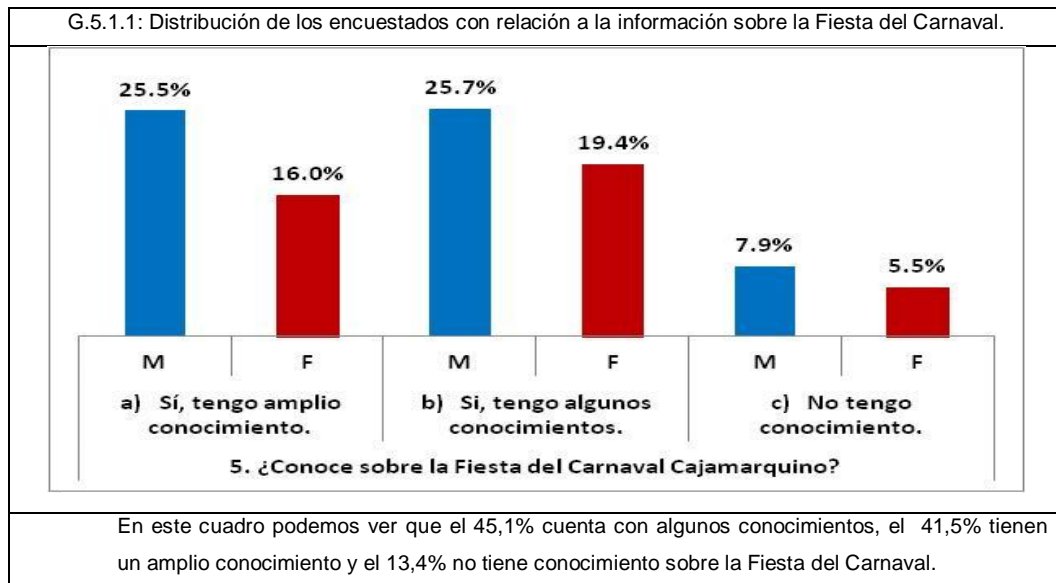

Fuente: Resultados de las encuestas realizadas a turistas.

**Figura N°19: Distribución de los turistas según los medios de conocimiento de la Fiesta del Carnaval.**

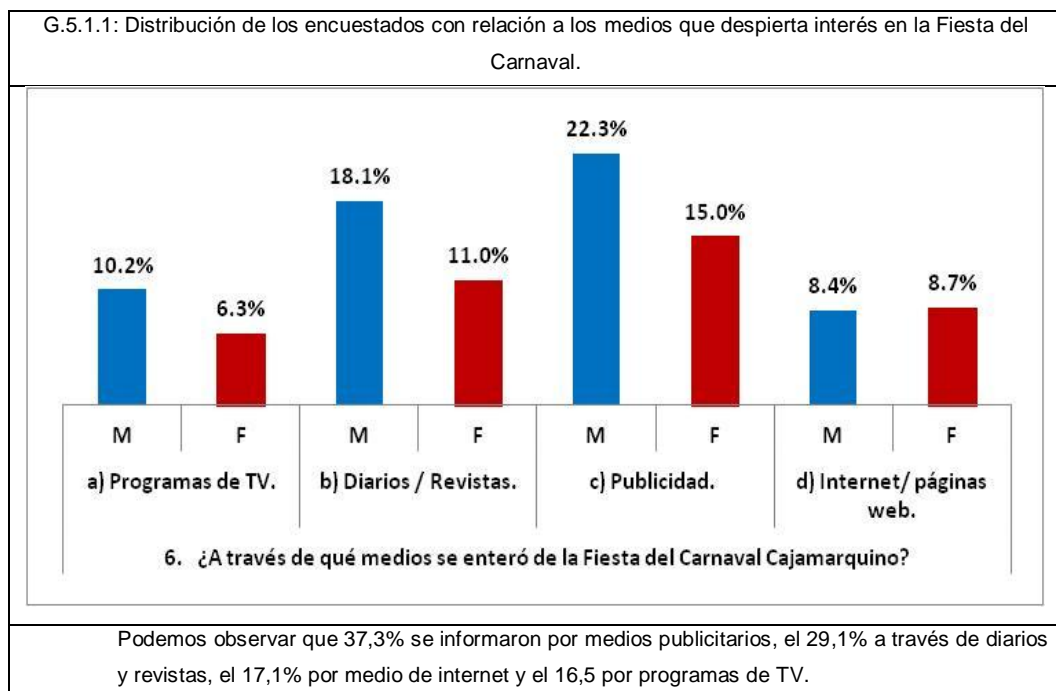

Fuente: Resultados de las encuestas realizadas a turistas.



**Figura N°20: Distribución de los turistas según el tiempo de permanencia en la ciudad.**

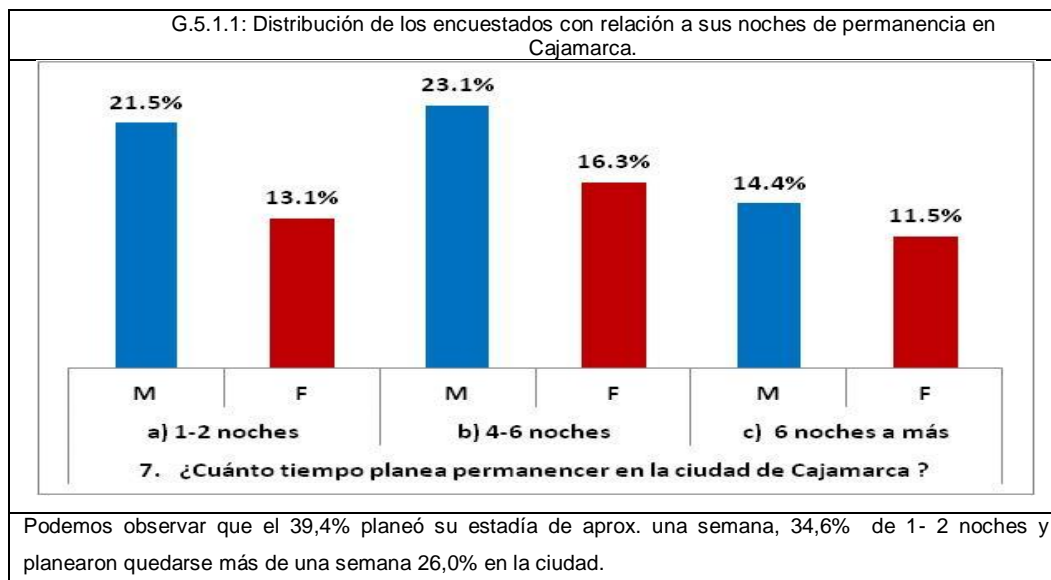

Fuente: Resultados de las encuestas realizadas a turistas.

**Figura N°21: Distribución de los turistas según su apreciación del Desarrollo de la Fiesta del Carnaval.**

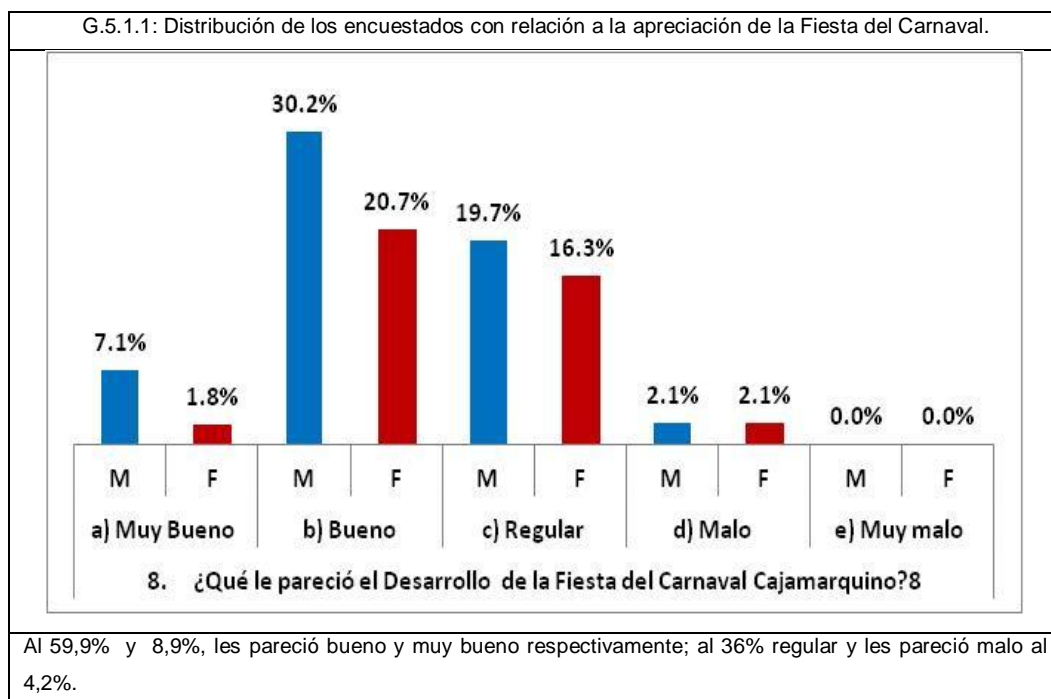

Fuente: Resultados de las encuestas realizadas a turistas.

**Figura N°22: Distribución de los turistas según aspectos positivos de la Fiesta del Carnaval.**

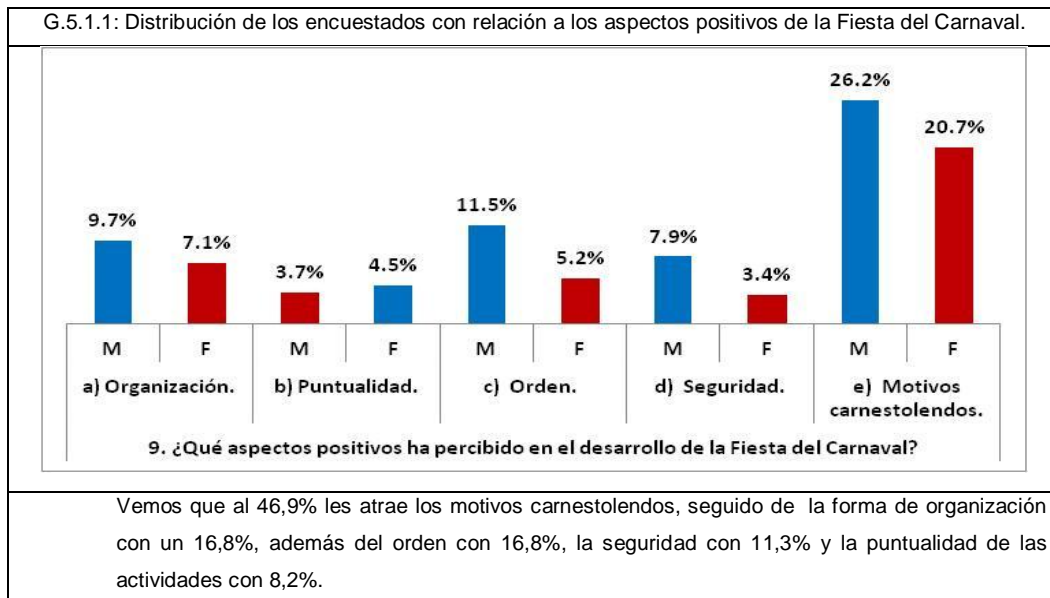

Fuente: Resultados de las encuestas realizadas a turistas.

**Figura N°23: Distribución de los turistas según aspectos negativos de la Fiesta del Carnaval.**

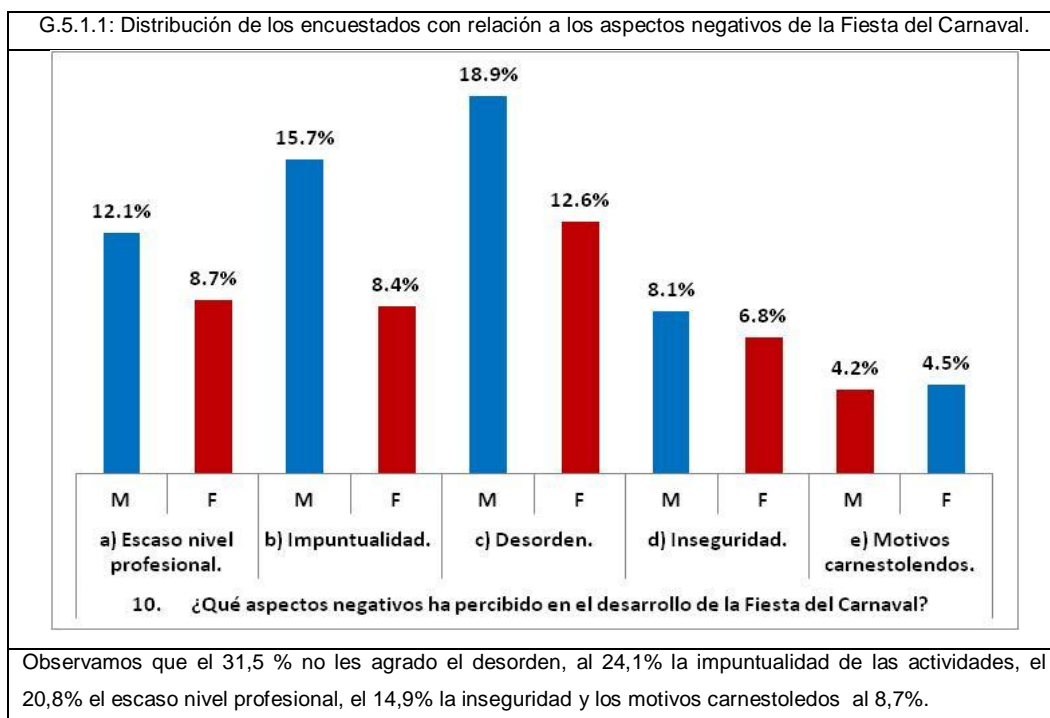

Fuente: Resultados de las encuestas realizadas a turistas.

#### **5.1.4. Del Análisis Fotográfico**

Cualquier fotografía, en medida que representa una selección de la realidad, tiene resultados muy notables para conocer la ideología implícita de la imagen, y la visión de mundo que transmite.

En este análisis podemos apreciar algunos aspectos de la imagen como modo de representación de la realidad, una de las características más apreciables de la fotografía es que su significado cambia con el paso del tiempo, el cual es un proceso que varía de forma radical.

Las fotografías representan un documento de carácter informativo, social o histórico. Para amplitud de este tema los resultados correspondientes se pueden observar en el Anexo N° III.

#### **5.2. Discusión**

Los resultados conseguidos en relación a la Fiesta del Carnaval de Cajamarca permiten generalizar que esta fiesta popular sirve para estrechar lazos de amistad entre los amigos y las familia, y además de ser considerada una expresión cultural trascendente de singulares características que requiere una urgente puesta en valor para generar conocimiento por medio de una buena organización a través de la prevención de riesgos y los modelos de gestión planteados.

Con respecto a la metodología empleada se podría generalizar que dentro de la investigación, las herramientas y los instrumentos empleados cumplen su función de indagar al detalle y recopilar la información necesaria sobre la realización de la fiesta del carnaval, las características, conocer su transformación y el significado para quienes participan, la forma de trabajo de los organizadores y actores, las deficiencias existentes y las necesidades de apoyo por parte de los entes privados.

Es del caso incidir en el hecho de los escasos archivos que describen a la fiesta del carnaval ya que en su mayoría su realización se va haciendo con los pocos conocimientos que tienen, sin ahondar más en ella. Cada nueva gestión trabaja como mejor sea conveniente sin dejar registro algo de su trabajo, generando que los objetivos y los intereses sean percibidos de diferentes maneras por todos los actores, participantes y no participantes de la Fiesta del Carnaval. Del mismo modo,

la dificultad de acceso en cuanto a la información de las empresas de servicios turísticas a las que las autoras de este informe plantean; parecen no comprometidas en una verdadera valoración de la identidad de la fiesta.

Por medio de los resultados plasmados a lo largo del presente capítulo, se observa que la Fiesta popular del Carnaval de Cajamarca, ha alcanzado gran adaptabilidad en su desarrollo y cuenta con una gran congregación y despliegue de personas con apoyo de la Municipalidad Provincial y otros entes; sin que esto signifique la optimización del evento al 100%.

Hay muchos puntos críticos que aún no tienen mejoras tal vez por la falta de planes, políticas o su cumplimiento, la inadecuada comunicación y la poca capacidad para establecer las prioridades del evento.

Se conoce que la práctica y la teoría muchas veces son contradictorias provocando conflictos en su desarrollo, por ello es necesario analizar cada problema y perspectiva al detalle, de modo que se observe las causas y los efectos que ocasionan y en consecuencia poder medir los impactos de la aplicación de la teoría en un ambiente de constantes cambios.

Por ser una fiesta popular llena de costumbres que involucra a cantidades masivas de la población, se presenta como resultado el estudio y análisis de las entrevistas, a los ex y actuales miembros del Patronato, a los representantes de las Empresas Prestadoras de Servicios Turísticos; y de las encuesta a Pobladores Cajamarquinos y Turistas Nacionales y extranjeros, con el fin de conocer aspectos claves para su realización partiendo del estado actual, entre éstos se describen aspectos sobre Organización, Costumbres, Participación, Perfiles, Incidentes y Recomendaciones, por consiguiente podemos decir:

### **5.2.1. De las Entrevistas al Patronato del Carnaval.**

Con respecto a la primera muestra integrada por los que conforman y conformaron el Patronato de la Fiesta del Carnaval, todos los años tienen una designación de un mes o mes y medio antes de la fecha establecida para el gran evento lo que los obliga a trabajar al 100% en poco tiempo presentando poca prevención de los riesgos y evidentes falencias. Como se concluyó en la investigación realizada por Balcázar Rojas, 2012, "desde la perspectiva del *marketing* cultural, quien ofrece este producto es entonces, el Patronato, sus miembros son los encargados de

preparar el producto, envolverlo en un envase que mantenga la identidad cajamarquina, y finalmente ofertarlo a los posibles consumidores". (pág. 141). Sin embargo como en realidad se percibe la labor del Patronato es por ser imprevisto y desorganizado"; al aplicar objetivos temporales que cambian la dirección de la Fiesta formando parte de la mutación que sufre a través de los tiempos. Así como el programa de gestión desarrollado en Colombia por el Ministerio de Comercio, Industria y Turismo, (2008-2011); establece objetivos claros para la competitividad, la articulación los sectores de cultura y turismo; y crear políticas de mercado y promoción turística incentivando la puesta en valor de la cultura viva y difusión de las fiestas tradicionales.

A la Fiesta del Carnaval todos están invitados a participar no se distingue condición social, raza ni procedencia, es una fiesta sin igual, pero si se quiere concursar hay que revisar las bases establecidas para el año en curso inscribiéndose en los Comités de Barrio.

Con el pasar de los años la Fiesta del Carnaval se ha financiado en sus inicios con aportaciones de los entusiastas a diferencia de hoy en día que se realiza con el aporte de la Municipalidad Provincial de Cajamarca y los auspicios de las empresas más importantes de la región como Backus, Minera Yanacocha, Minera Goldfish, centros comerciales como el Quinde y Real Plaza. De los cuales el 20% le corresponde a cada Barrio y el otro 80% se distribuye para los eventos y las actividades. A cambio de sus aportaciones las empresas tienen el beneficio de promocionarse durante la Fiesta; como se señala en la tesis realizada por Balcázar A. (2012), titulada "Uso de la Fiesta Popular como Medio de Comunicación Comercial: El Caso del Carnaval de Cajamarca", tiene "gran significado e importancia esta fiesta para las empresas auspiciadoras, la población y asistentes en general".

Un factor que el Patronato considera importante causante de la pérdida de prácticas tradicionales es la migración interna de peruanos, la falta de identificación con el lugar donde viven y la transformación de la Fiesta sucede sin la constante de rescatar nuestra cultura. Es por ello que se da importancia a las políticas culturales, "cuyo objetivo se cifra en "edificar la nación", sosteniendo que es esencial apoyar las artes y a los artistas, pero también crear un entorno que fomente la propia expresión y exploración... de los individuos y las comunidades". (Organización de las Naciones Unidas para la Educación, la Ciencia y la Cultura, 1996, pág. 41).

En cuanto a turismo no se realiza ningún estudio de mercado, siendo este un punto importante para darle más resalte a la fiesta, al conocer a la posible demanda. Como se plantea en el Plan Nacional de Calidad Turística CALTUR, el desarrollo de un producto turístico de calidad, combina atractivos, servicios y facilidades de una manera tal que motive la decisión de viaje de los turistas al lugar donde se ofrece dicho producto y que esa decisión se repita en la satisfacción de las necesidades y aspiraciones del turista.

Las ocurrencias en la Fiesta del Carnaval son varias, vemos que el exceso de alcohol produce el descontrol y la llegada de personas foráneas con malas intenciones, la policía no llega a abastecerse para controlar los problemas es por ello que las autoridades solicitan el apoyo de bomberos y serenazgo, sin embargo tenemos que aceptar que hay un cierto desinterés por algunas autoridades a comprometerse con la Fiesta, dejando desprotegidos a los actores del Carnaval. En el año 2012 se creó el Plan de Seguridad y Contingencia del Carnaval, realizado por el Patronato del Carnaval 2013, en el cual se describen a detalle las actividades, medidas y prohibiciones, además de las instituciones que participan como apoyo de dicho evento, sin embargo no se ha dejado en el olvido ya que no se aplicado en los últimos carnavales.

### **5.2.2. De las Entrevistas a Empresas Prestadoras de Servicios Turísticos.**

Con respecto a las Empresas Prestadoras de Servicios Turísticos se han obtenido opiniones tanto positivas como negativas. En primer lugar no todas las empresas tienen el mismo conocimiento sobre la Fiesta del Carnaval, hecho que llama la atención debido al rubro al que pertenecen, a diferencia de otras que sí buscan participar e identificarse con la fiesta a través de productos como Tours de Carnaval como es el caso de la Agencia de Viajes y Turismo Kajachos Treck que ofrece a los eventos y actividades como parte de su Tour Vivencial, involucrando a sus clientes con la otra cara de la fiesta, una fiesta más organizada y comprometida con su cultural; referencia a ello, se invita a aplicar en las diferentes empresas también el instrumento desarrollado el Plan Nacional de Calidad Turística (CALTUR), que promueva la combinación de atractivos, servicios y facilidades que motive la decisión de viaje del turista al lugar donde se ofrece dicho producto y que esa decisión se refleje en la satisfacción de necesidades y aspiraciones del mismo, con el objetivo de mejorar el desempeño de las empresas prestadoras de servicios

Turísticos y ofrezcan un servicio de calidad que cumpla con las expectativas de los turistas nacionales y extranjeros.

Entre las opiniones que los representantes han podido captar destacamos que los turistas están muy complacidos por la fiesta y les gustaría regresar, pero también algunos han sido víctimas de actos violentos durante su participación.

### **5.2.3. De las Encuestas a Pobladores de la Ciudad de Cajamarca.**

Con respecto a las Encuesta aplicadas a los Pobladores Cajamarquinos, en su mayoría participan hombres (62,2%) diferencia de las mujeres (37,8%). El 52,6% tienen entre 31 a 40 años. El grado de instrucción que prevalece es el Superior (76.3%).

Es importante resaltar que la Fiesta del Carnaval, convoca a grandes masas de la población (71%), que participa activamente en las actividades, pasarlo en familia (59,9%) es parte del significado de unión y compartir.

Cada año el Carnaval cobra vida considerándose una celebración tradicional que va deteriorando su significado, su simbolismo, sus leyendas y mitos, llegando a satisfacer a un grupo (44,5%). Es por ello que se debe establecer un reforzamiento de la identidad cultural de los pobladores cajamarquinos. Tal como lo plantea la Organización de las Naciones Unidas para la Educación, la Ciencia y la Cultura, [UNESCO], (1996) sustenta que el desarrollo no se debe "traducir en la pérdida de la identidad, del sentido de comunidad y del valor personal" (pág. 13). Por lo tanto se debe considerar las prácticas éticas "por medio de la formulación de políticas para orientar el desarrollo sin perder la cultura". (pág. 13).

Podemos decir además que la mayoría de población se siente descontenta (45,5%) con la Organización de la fiesta, ya que no se percibe el compromiso del Patronato. Entre los problemas más asiduos es el deterioro del patrimonio histórico (47,92%).

¿Qué aspectos debemos mejorar? y ¿Qué costumbres debemos recuperar? Los cajamarquinos desean mejorar la organización (38,5%), y retomar el adornado de calles (45,1%), para llenar la ciudad de color y alegría.

Sobre seguridad, un gran porcentaje (76,6%) ha tenido alguna vez un problema que atenta contra su integridad, siendo el asalto (52,3%) el principal problema.

#### **5.2.4. De las encuestas a turistas Nacionales y Extranjeros.**

Con respecto a las Encuestas aplicadas a Turistas, entre los que participaron turistas nacionales y extranjeros podemos decir que en su mayoría son hombres (59%) y menor cantidad mujeres (41%). Además de ello asisten jóvenes entre 18 a 27 años (41%) con grado de instrucción superior (78,8%).

Los turistas sienten preferencia por viajar con amigos (46,1%) a lugares que les ofrezcan variados atractivos turísticos (28,7%) para conocer, continuado el de encontrar lugares económicos (26,25%), esto se respalda con la siguiente afirmación: "Hay una estadística que dice que de 100 personas que vienen al carnaval 60 son cajamarquinos que viven fuera y regresan a divertirse. Los otros 40 son jóvenes que vienen a divertirse, buscan hospedajes baratos o se alojan en las casas de amigos, o de algún conocido y no genera una gran demanda turística", estos resultados afirman lo sostenido en el PENTUR, "oferta multitemática debe contener productos turísticos diferenciados y complementarios para potenciar la generación de valor promoviendo mayor desarrollo económico y reconocimiento. (pág. 7); teniendo un potencial turístico, en la ciudad de Cajamarca y en sus alrededores, nos vemos en la necesidad de preservarlo y promocionarlo como tal.

Las fiestas regionales son otro motivo para visitar lugares turísticos (52%) durante sus viajes, al igual que interactuar y compartir con la población (32,6%), comprar artesanía (9,2%) y degustar la gastronomía (6%). Sobre los conocimientos previos con respecto a La Fiesta del Carnaval 45,1%, posee algún conocimiento de su significado. Y el medio más efectivo resulta ser la publicidad (37,3%), respecto a los resultados tenemos, según la PENTUR, buscar consolidar y diversificar la oferta turística, promoviendo una cultura turística entre los peruanos, promover el fortalecimiento institucional de las entidades del Estado y de las instituciones encargadas de la gestión de destinos para lograr el objetivo de que el turismo sea una herramienta de desarrollo económico, social, cultural y ambiental.

#### **5.2.5. Del Análisis Fotográfico.**

El análisis realizado a las fotografías de la fiesta del Carnaval es una muestra representativa de la evolución. En ellas se puede apreciar cómo se festejaba en sus inicios de ser una gran fiesta, se observa también a los elementos del Carnaval Cajamarquino. Considerando que las fotografías nos ayudan a conocer e



interpretar los hechos acontecidos en determinado tiempo y lugar como el presente caso, según la ONU la intención de formar una "ética debe inspirarse en los recursos culturales, en la inteligencia de los pueblos, en sus experiencias emocionales, sus memorias históricas y sus orientaciones espirituales" (pág. 17); describiendo a la cultura como un instrumento material, con el fin del desarrollo entendido en el sentido de realización de la existencia humana en todas sus formas y en toda su plenitud; que por medio de las fotografías podemos acceder a estos hechos.

### **Comentario Final**

Para mejorar la Fiesta del Carnaval Cajamarquino el Patronato debería trabajar todo el año para planificar los eventos y las actividades con los mínimos detalles, contar con personas capacitadas. Implementar estrategias y planes de acción para recuperar nuestro patrimonio cultural vivo y brindar seguridad y preservar la integridad física y mental de sus participantes.

Del mismo modo, sería del caso realizar un estudio de satisfacción para los pobladores y los turistas para conocer sus opiniones es trascendental ya que sin ellos no tendría lugar este suceso de la fiesta regional.

Para generar más visitas, se asume que trabajando en conjunto tanto el Patronato como las Empresas de Servicios Turísticos, para optimizar los servicios y ofrecer una variedad de opciones para el gusto del visitante integrándolo y que se sienta parte de nuestra región. La Fiesta del Carnaval es más que una fiesta, es una forma de vida que alegra a los corazones y ayuda a estrechar lazos de amistad con el compartir.

## CAPITULO VI: GESTIÓN DEL CARNAVAL DE CAJAMARCA

### 6.1. Aspectos Generales de la Fiesta Carnestolenda de Cajamarca.

El desarrollo de este capítulo y el siguiente forma parte de la propuesta profesional donde se reconoce la estructura (eventos) y se plantea distintas actividades para el desarrollo del Carnaval de Cajamarca, es decir trata de aspectos esenciales y necesarios para el desarrollo anual de la fiesta carnestolenda de Cajamarca.

La fiesta del Carnaval, en el mundo cristiano, está ligada al miércoles de ceniza primer día de cuaresma, específicamente el domingo anterior a éste miércoles es el día central del carnaval; su referencia a la cuaresma le da su carácter de movable en el calendario civil, por lo general entre los últimos días de enero y primera semana de marzo de cada año.

#### 6.1.1. El Carnaval de Cajamarca

El Carnaval de Cajamarca se caracteriza por la participación organizada de las familias y ciudadanía en general en los eventos carnestolendas, la ornamentación de la ciudad con este motivo, la música, la danza y el baile y el juego con agua, etc., le dan un marco singular que lo resumimos en la siguiente copla: *"para el rico y para el pobre, para todos hizo Dios el Carnaval"*, sintetiza la mezcla de historia entre cultura Europea y Andina.

El Estado, declaró al "Carnaval de Cajamarca como Fiesta Nacional" (ley N° 27667) considerándola dentro del calendario de fiestas en nuestro país como una de las más importantes.

#### 6.1.2. Patronato

La responsabilidad de la organización de la Fiesta del Carnaval recae en la Municipalidad Provincial de Cajamarca, es por ello que el Alcalde Provincial delega su Gestión en el "Patronato del Carnaval", designando al presidente quién conforma el equipo de trabajo, el cual está conformado por personas de distintas especialidades y experiencias afines al Carnaval.

Su función es: planificar, organizar, dirigir, desarrollar y evaluar los eventos para lograr la sustentabilidad de la Fiesta del Carnaval con el fin de que está alcance renombre y prestigio global; asimismo esperamos que la institucionalidad del Patronato, sea nombrado cada año como un medio para potenciarlo, mejorarlo y coadyuve al desarrollo turístico de Cajamarca.

### 6.1.3. Eventos

La Fiesta de Carnaval, se constituye por un conjunto de eventos, que se caracteriza por la participación popular y su carácter masivo, su fecha en el calendario civil se determina en relación al miércoles de ceniza y se inicia con el Bando Carnavalesco, dos semanas antes de los tres días principales de fiesta y termina con paradas de Unshas que se prolongan hasta Semana Santa.

Dentro de los principales eventos tenemos:

- **Entrada o Bando Carnavalesco.**
- **Matrimonio del Ño Carnavalón.**
- **Jueves de Comadres y Jueves de Compadres.**
- **Velatorio y Entierro del Ño Carnavalón.**
- **Paradas de Unshas.**

Entre los Concursos:

- **De Coplas y Contrapunto.**
- **De Reinados, Reyna Infantil y Señorita Carnaval.**
- **De Patrullas y Comparsas.**
- **De Viudas.**
- **Del Gran Corso del Carnaval.**

#### 6.1.3.1. Estructura de los Eventos

Cada de uno de estos eventos se componen de diversas actividades que culminan en el Gran Corso del Carnaval, excepto las Unshas, para las cuales las autoras de esta tesis proponen un conjunto de planes y reglamentos que faciliten su desarrollo.

**Figura N°24: Naturaleza del Carnaval.**

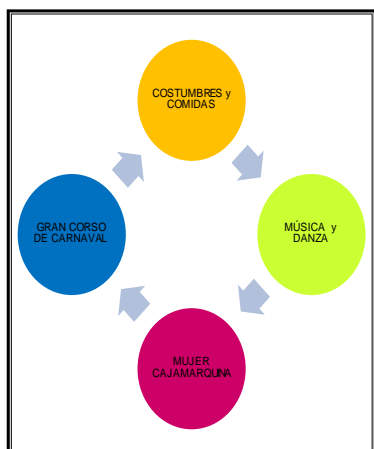

Sistematización realizado por las autoras

La naturaleza del carnaval cajamarquino que se muestra en la figura N°24, son síntesis de los eventos recurrentes. La presentación de una cadena sin fin ilustra la sinergia de los eventos, entre ellos se nutren dando nuevos elementos específicos, que contextualmente le confieren su sello distintivo, cada carnaval es único. La fiesta gira entorno a un personaje masculino: "ÑO CARNAVALON"<sup>3</sup>, la vida social que se construye es la del matrimonio.

**6.1.3.2. Costumbres y Comidas**

Dentro de este bloque, consideramos dos elementos el Ño Carnavalón y los Festivales.

Los eventos entorno al Ño Carnavalón vertebran la fiesta, desde su entrada y luego de tanto disfrute y agasajos, el cuerpo no resiste dejando de existir, con ello el descubrimiento de su alegre vida al lado de varias esposas y viudas, el Barrio de San Pedro es un testigo fiel de sus andanzas, le celebra los bautizos sea con los compadres o las comadres; y para finalizar las actividades principales tenemos la lectura de su testamento

Los festivales están a cargo de los barrios, por ejemplo, es tradicional el festival de la Chicha y el Pan en el barrio San Sebastián, así como éste, en los demás barrios se organizan un festival u otro tipo de evento haciendo que el Carnaval recorra la ciudad.

**Tabla N°4: Costumbres y Comidas.**

COSTUMBRES Y COMIDAS	
ÑO CARVALÓN:	FESTIVALES:
ENTRADA MATRIMONIO JUEVES DE COMADRES JUEVES DE COMPADRES VELATORIO - VIUDAS CORTEJO FÚNEBRE ENTIERRO	DE LA CHICHA Y EL PAN DEL LANDARUTO DEL SANCOCHADO DEL SACO LARGO DEL URPO

<sup>3</sup> Representa al Rey MOMO, personaje del carnaval cristiano.

### 6.1.3.3. Música y Danza

La música y la danza están presentes en la fiesta y en todos sus eventos por sencillos que estos sean. Sin música y danza no hay Carnaval.

El Bando carnavalesco con el cual se inicia la fiesta del Carnaval y el Ingreso de Ño Carnavalón se constituyen en danza permanente al son de la cashua y coplas del Carnaval.

Al igual que en los Festivales, también los Barrios organizan Bailes, no pierden su característica de ser masivos.

Dentro de este Bloque consideramos a los concursos que organiza el Patronato, que conforme ocurren anualmente requieren reglas que ayuden a hacerlos transparentes y de mayor grado de institucionalidad, donde el valor artístico, creativo, innovador sea la premisa que corona a los ganadores de ellos sea colectiva o individualmente, nuestro trabajo aporta procesos y reglas con este fin.

**Tabla N°5: Música y Danza.**

MÚSICA Y DANZA				
		BASES		CONCURSOS
BANDO CARNAVALESCO.	ENTRADA DEL ÑO CARNAVALÓN.	UNSHAS TRADICIONALES.	DEL MANANTIAL DEL AMOR OFICIAL DE REINAS Y DE CLONES.	DE COPLAS Y CONTRAPUNTO DE PATRULLAS Y COMPARSAS DEL CLON VALIENTE.

### 6.1.3.4. La Mujer Cajamarquina

Mujer, talento y figura es la base del tercer bloque, su participación se inicia en sus barrios donde compiten por su representación, para luego concursar entre ellos, en los últimos años se han instituido varias categorías de los que resaltamos tres:

- **Señorita Carnaval: Tradicionalmente conocida como la Reyna del Carnaval de Cajamarca. Su nominación es objeto de competencia regulada mediante procedimientos y reglas que permitan hacer la mejor selección.**

- **Señorita Integración Regional:** Representa a la mujer de la Región de Cajamarca.
- **Señorita Simpatía:** Representa a la mujer carismática cajamarquina, elegida por aclamación.

Acompaña el concurso de Señorita Carnaval la selección de la Reyna Infantil, su selección sigue los mismos procedimientos, con las salvedades que corresponden.

Tabla N°6: La Mujer Cajamarquina.

MUJER CAJAMARQUINA		
REINA INFANTIL DEL CARNAVAL	SEÑORITA:	
	CARNAVAL	INTEGRACIÓN REGIONAL
	SIMPATÍA FOTOGENIA INTERNET MEJOR FIGURA MEJOR SONRISA AMISTAD ELEGANCIA	

#### 6.1.4. Promoción y Marketing

La promoción de la Fiesta del Carnaval se realizará en base a la técnica del Marketing, que no es otra cosa que recurrir a las bondades del producto para ser puesto en valor y encontrar nichos de mercado en la población cajamarquina y los turistas.

La técnica del marketing se usará para promover el carnaval, con las necesarias salvedades, dada las especiales características del producto de la "Fiesta del Carnaval de Cajamarca".

Como actividad el marketing, es recurrente por ello debe ser parte de la promoción del Valor del Carnaval como Fiesta Cajamarquina y como acción responde a un contexto específico y toma forma en el Plan de Acción.

#### 6.1.5. Prevención de Riesgos y Seguridad Ciudadana

Las fiestas carnestolendas se caracterizan por la participación masiva de personas, ya sean locales o visitantes (Turistas) en espacios abiertos (desfiles) y cerrados (concursos), ello exige que la prevención de riesgos sea elemento esencial en el proceso de organización y ejecución en todos los eventos con el objetivo de

Prevenir riesgos, y desastres y brindar una adecuada seguridad, ello demanda la concurrencia de las entidades competentes y los planes necesarios.

#### **6.1.5.1. Plan de Seguridad Ciudadana**

Este plan contiene los puntos relacionados con la organización y realización del evento detallando las normas, medidas y describiendo las funciones delegadas a los Organismos competentes responsables de la prevención de riesgos y desastres así como la Policía Nacional.

El plan se complementa con un conjunto de normas los cuales serán establecidos.

### **6.2. Planeamiento**

Las autoras hemos elaborado el Plan Estratégico, el cual expresa los planes de acción para el desarrollo de la Fiesta del Carnaval de Cajamarca como hecho patrimonial vulnerable que requiere especial atención. Su diseño toma en cuenta diferentes aspectos, partiendo del análisis del contexto en que se realiza el Carnaval Cajamarquino.

#### **6.2.1. Diagnóstico Estratégico**

El proceso de planeamiento contiene un conjunto de pasos o fases que permiten, partiendo de la realidad de un objeto de planeamiento, en este caso, la Fiesta del Carnaval de Cajamarca, este esfuerzo es, también, el resultado de haber aplicado encuestas a la población cajamarquina, a turistas nacionales y extranjeros, entrevistado a los organizadores de los Carnavales en años anteriores, los cuales son personajes cajamarquinos que siempre están interesados en nuestra cultura y folclore.

Para este proceso se identifica la Fiesta del Carnaval como objeto de planeamiento, para esta fase del diagnóstico se utiliza la técnica del FODA, es decir para nuestro objeto de planeamiento identificamos dos ambientes:

- **Ambiente Interno: Se constituye por el espacio de las decisiones administrables, comprende dos categorías de análisis: Fortalezas y Debilidades, los que gestionan la Fiesta del Carnaval son los responsables de estas.**

- Las fortalezas reflejan nuestras capacidades, en que somos buenos porque hacemos las cosas bien.
  - Las Debilidades, reflejan aquellas acciones que hacemos mal y por tanto impiden el éxito del Carnaval.
- **Ambiente Externo: Se constituye por el espacio de las decisiones no administrables, comprende dos categorías de análisis: Oportunidades y Amenazas, los que gestionan la Fiesta del Carnaval no son los responsables de estas.**
- Las oportunidades son los hechos o tendencias que ocurren en el entorno, para el caso de la Fiesta del Carnaval, que aprovechadas pueden contribuir a su éxito.
  - Las Amenazas igual que las oportunidades ocurren en el entorno y su desconocimiento puede llevarnos al fracaso.

Identificadas estas categorías del análisis FODA, la técnica nos conduce a su relacionamiento tal como se indica:

- Explote : Análisis de Fortalezas vs. Oportunidades
- Confronte : Análisis de Fortalezas vs. Amenaza
- Búsqueda : Análisis de Debilidades vs. Oportunidades
- Evite : Análisis de Debilidades vs. Amenaza.

El resultado de este proceso se muestra en la Matriz FODA, de la cual se derivará el Plan estratégico.



**Tabla N°7: Matriz FODA de la Fiesta del Carnaval de Cajamarca.**

MATRIZ FODA DE LA FIESTA DEL CARNAVAL DE CAJAMARCA		
	Fortalezas	Debilidades
<b>Ambiente Interno</b>	<ol style="list-style-type: none"> <li>1. Clara diferenciación de los motivos que inspiran los trajes que se presentan en el Carnaval.</li> <li>2. Ofrece actividades previas a los días centrales de la Fiesta del Carnaval.</li> <li>3. Reconocimiento a Cajamarca como Capital del Carnaval Peruano – Ley N°27666.</li> <li>4. Cuenta con apoyo oficial de la Municipalidad y la Cámara de Comercio y Turismo de Cajamarca.</li> <li>5. La Fiesta del Carnaval está incluida en el Calendario Turístico Nacional de PROMPERU.</li> <li>6. Facilidad de acceso a la ciudad de Cajamarca, vía terrestre y aérea.</li> </ol>	<ol style="list-style-type: none"> <li>1. Débil estructura organizacional no permiten una ejecución eficiente del desarrollo de la Fiesta del Carnaval.</li> <li>2. Carece de un Plan Estratégico.</li> <li>3. Carece de Manual de Funciones que guie las funciones del Patronato del Carnaval y Comités de Barrio.</li> <li>4. Disminución del presupuesto.</li> <li>5. Improvisación en el desarrollo del evento.</li> <li>6. Alta rotación de personal en el Patronato del Carnaval.</li> <li>7. Baja participación de auspiciadores con apoyo económico para promover los premios.</li> </ol>
<b>Ambiente Externo</b>		
Oportunidades	Fortalezas – Oportunidad: Explote	Debilidad – Oportunidad: Busque
<ol style="list-style-type: none"> <li>1. Tendencia al uso de medios virtuales (INTERNET).</li> <li>2. Aumento de la demanda potencial de turistas nacionales e internacionales en la ciudad de Cajamarca.</li> <li>3. Aumento de divisas a la ciudad de Cajamarca.</li> <li>4. Mayores expectativas del turista receptivo que visita Cajamarca.</li> <li>5. Conformar alianzas estratégicas con operadores nacionales.</li> <li>6. Promoción del turismo multitemático y diversificar la oferta turística para promover el Plan Estratégico Nacional de Turismo</li> <li>7. Financiamiento gubernamental para inversión en turismo (Fdo. Promoción y Desarrollo Turístico Nacional – Ley N°27889).</li> <li>8. Nuevas inversiones y empresas en el mercado local y regional.</li> <li>9. Demanda laboral en distintas áreas de turismo y realización de eventos.</li> </ol>	<ol style="list-style-type: none"> <li>1. Utilizar las redes sociales como medio de promoción de las distintas actividades de la Fiesta del Carnaval. F1, F2, F5, O1.</li> <li>2. Promocionar la Fiesta del Carnaval como un producto único y diferenciado. F1, F3, F5, O2, O3, O4, O5, O6.</li> <li>3. Incentivar el turismo nacional y extranjero hacia la Fiesta del Carnaval. F2, F5, F6, O2, O3, O4, O5, O6.</li> <li>4. Trabajar con apoyo del Estado y empresas privadas. F4, F5, F6, O6, O7, O8.</li> <li>5. Realizar Fam trip para agencias de viajes nacionales. F4, F6, O2, O3, O4, O5.</li> <li>6. Realizar Press tour para medios de comunicación. F4, F6, O2, O3, O4, O5.</li> </ol>	<ol style="list-style-type: none"> <li>1. Mejorar la organización de las actividades de la Fiesta del Carnaval. D1, D2, D3, D6, O1, O6.</li> <li>2. Establecer alianzas con las empresas públicas y privadas. D2, D5, D8, O7, O8</li> <li>3. Establecer alianzas estratégicas con agencias de turismo. D2, O2, O3, O4, O5, O6, O8.</li> <li>4. Elaboración de un plan estratégico de promoción y publicidad para la Fiesta del Carnaval. D1, D2, D3, D7, O1, O2, O3, O4.</li> <li>5. Establecer un perfil y funciones para el recurso humano dentro del Patronato del Carnaval. D1, D3, D5, D6, O9</li> <li>6. Establecer un cronograma de actividades para todo el año de trabajo del Patronato del Carnaval. D1, D2, D5, O6, O9.</li> <li>7. Planificación de un presupuesto para sustentar la inversión realizada. D1, D4, D5, D7, O7, O8.</li> </ol>
Amenazas	Fortaleza – Amenaza: Confronte	Debilidad – Amenaza: Evite
<ol style="list-style-type: none"> <li>1. Pérdida progresiva de las tradiciones y costumbres de la Fiesta del Carnaval.</li> <li>2. Aumento de Costumbres foráneas.</li> <li>3. Llegada de delincuentes que aprovechan las fiestas para transgredir las leyes.</li> <li>4. Deterioro y atentado contra el patrimonio histórico y cultural cajamarquino.</li> <li>5. Poca participación de las empresas públicas y privadas.</li> <li>6. Problemas sociales (minería) que afecten el arribo de turistas para la Fiesta del Carnaval.</li> <li>7. Desastres naturales debido a las fuertes lluvias.</li> </ol>	<ol style="list-style-type: none"> <li>1. Promover talleres para orientar la elaboración de trajes y vestimenta. F1, F2, A1, A4.</li> <li>2. Exposiciones de fotografías y materiales del Carnaval para tener una bases de datos a través de los años. F1, F2, A1, A2.</li> <li>3. Ofrecer talleres y charlas de Concientización y Sensibilización turística. F2, F3, A1, A4, A5.</li> <li>4. Reforzar la seguridad de la Fiesta del Carnaval con apoyo de la Policía Nacional. F2, F4, A3, A4.</li> </ol>	<ol style="list-style-type: none"> <li>1. Desarrollar un Plan Estratégico para el Desarrollo de la Fiesta el Carnaval. D1, D2, D3, D4, D5, A1, A5.</li> <li>2. Integración de las empresas públicas y privadas como parte de su plan de responsabilidad social. D4, D7, A1, A5, A6.</li> <li>3. Disminución de incidencias e inseguridad en el desarrollo de la festividad. D1, D5, A3, A4.</li> </ol>



Las autoras del proyecto consideramos que este plan estratégico es el medio que orienta los planes de acción para el desarrollo de la Fiesta del Carnaval de Cajamarca, para hacer de esta fiesta "Carnaval, Cultura Viva".

El Plan, en particular, busca el establecimiento de normas y procesos que mejoren la labor que se realiza anualmente; desde un punto de vista incremental debe repercutir en la mejora continua en las principales actividades de la Fiesta del Carnaval Cajamarquino.

### **6.2.3.Oferta: Producto Turístico**

Se considera a la Fiesta del Carnaval de Cajamarca como un producto que puede ser ofrecido a los turistas y población en general. Su riqueza artística, costumbrista y el alto nivel de participación le da una connotación especial en la cual las personas pueden expresar sus emociones sin restricción alguna.

Además de ser considerada una de las fiestas más grandes e importantes del Perú y ser uno de los carnavales más pintorescos de América Latina. Las actividades que dan vida al Carnaval Cajamarquino, tienen características específicas en su desarrollo siendo actividades únicas.

### **6.2.4.Demanda**

Después de haber realizado el estudio sobre la población y los turistas, descrita en el capítulo IV, podemos definir a la población cajamarquina como nuestra demanda objetiva y como demanda potencial a los turistas que visitan la ciudad entre los meses de enero y marzo por motivos de la fiesta regional, la "Fiesta del Carnaval".

#### **6.2.4.1. Poblador Cajamarquino**

Como ya se menciona el Poblador Cajamarquino forma parte de la demanda objetiva ya que es el principal consumidor y/o participante de la Fiesta del Carnaval. Definimos a continuación el perfil del Poblador Cajamarquino, en su mayoría participan hombres (62,2%) a diferencia de las mujeres (37,8%) en menor porcentaje. El 52,6% tienen entre 31 a 40 años. El grado de instrucción que prevalece es el Superior (76.3%).

Es importante resaltar que la Fiesta del Carnaval, convoca a grandes masas de la población (77%), que participa activamente en las actividades, pasarlo en familia (59,9%) es parte del significado de unión y compartir de este acontecimiento.

Cada año el Carnaval cobra vida considerándose una celebración tradicional que va deteriorando el significado, su simbolismo, sus leyendas y mitos, llegándose a satisfacer a un grupo (44,5%) de la población, la que a su vez se siente descontenta (45,5%) con la Organización de la fiesta, ya que no se percibe el compromiso del Patronato.

¿Qué aspectos debemos mejorar? y ¿Qué costumbres debemos recuperar? Los cajamarquinos desean mejorar la organización (38,5%), y retomar el adorno de calles (45,1%), para llenar la ciudad de color y alegría.

Sobre seguridad, un gran porcentaje (76,6%) ha tenido alguna vez un problema que atenta contra su integridad, siendo el asalto (52,3%) el principal problema.

#### **6.2.4.2. Turista**

Basándonos en el estudio realizado podemos describir el perfil del turista que visita la ciudad de Cajamarca con motivos de la Fiesta del Carnaval.

Forman parte de esta demanda potencial los turistas nacionales y extranjeros estos que en su mayoría son hombres (59%) y menor cantidad llegan mujeres (41%). Además de ello son jóvenes entre 18 a 27 años (41%) con grado de instrucción superior (78,8%).

Los turistas sienten preferencia por viajar con amigos (46%) a lugares que les ofrezcan variados atractivos turísticos (28%) para conocer, seguido de encontrar lugares económicos (26%), esto se respalda con la siguiente afirmación: "Hay una estadística que dice que de 100 personas que vienen al carnaval 60 son cajamarquinos que viven fuera y regresan a divertirse. Los otros 40 son jóvenes que vienen a divertirse, buscan hospedajes baratos o se alojan en las casas de amigos, o de algún conocido y no genera una gran demanda turística".

Las fiestas regionales son otro motivo para visitar lugares turísticos (52%) durante sus viajes, al igual que interactuar y compartir con la población (32%), comprar artesanía (9%) y degustar la gastronomía (6%).

Sobre los conocimientos previos a la Fiesta del Carnaval (45%), tiene algún conocimiento de su significado. Y el medio más efectivo resulta ser la publicidad directa (37%).

Su tiempo de permanencia en la ciudad es por un periodo máximo de una semana (39%). Con una apreciación positiva (59%) de la Fiesta del Carnaval, destacando los "motivos carnestolendos" (46%) y entre los aspectos negativos el desorden (31%) y la impuntualidad (24%).

### **6.3. Patronato del Carnaval de Cajamarca**

El Patronato es la entidad, que se constituye anualmente por acuerdo de la Municipalidad Provincial de Cajamarca, responsable del proceso de gestión de la Fiesta del Carnaval.

#### **6.3.1. Organización**

El Carnaval en Cajamarca está a cargo del Patronato del Carnaval; como se ha hecho años anteriores, el Alcalde Provincial de Cajamarca delega su autoridad en un presidente del Patronato y éste se apoya en su equipo de trabajo, el cual está conformado además del presidente, por un secretario, un tesorero y tres vocales.

Todo el proceso de organización de las actividades por las cuales el Carnaval se vuelve un hecho tangible es de responsabilidad del Patronato, se centra en el relacionamiento con población organizada, Barrios, Centros Poblados urbanos y rurales; tarea importante la búsqueda de confianza de las autoridades dentro del Concejo y la Municipalidad Provincial así como de entidades del resto del Sector Público y Empresas que operan en la Ciudad de Cajamarca en su tareas.

Usualmente el Patronato se constituye por un conjunto de personas de especialidades y experiencias afines a esta Fiesta, como toda organización su estructura y funciones responde a la necesidad de planificar, organizar, dirigir, desarrollar y evaluar las distintas actividades de la Fiesta del Carnaval a fin de

lograr que cada Carnaval sea único en calidad y excelencia dentro del contexto en que se realiza anualmente.

### **6.3.2. Estructura y Funciones**

Como toda organización, el Patronato del Carnaval tiene una finalidad a la cual responde, señalamos que esta es: "lograr que cada Carnaval se único en calidad y excelencia dentro del contexto en que se realiza anualmente" para ello tiene la estructura que se indica:

- Órgano de Dirección:
  - La Alcaldía, Titular de la Municipalidad Provincial de Cajamarca, órgano de Gobierno Local elegido por los ciudadanos de la Provincia de Cajamarca, es quien delega la Responsabilidad de la organización y gestión de la Fiesta del Carnaval.
  - Presidente del Patronato, ejerce por delegación de la Alcaldía, las funciones de Dirección y Gestión del Patronato.
- Órgano de Apoyo
  - Secretaría del Patronato del Carnaval, que cumple labores típicas de un órgano de apoyo, administrar la documentación y comunicaciones en coordinación con el Pdte. del Patronato del Carnaval.
- Órgano de Línea
  - Eventos: Esta área comprende cinco elementos, conformados por el Comité de Coplas y Contrapunto, Comité de Reinado, Comité de Patrullas y Comparsas, Comité del Gran Corso y Comité del Ño Carnavalón, su función es elaborar los planes internos y realizar los eventos de la Fiesta del Carnaval.
  - Administración: Esta área comprende dos elementos, Logística y Contabilidad, su función es la de proveer apoyo la presidencia, y a sus pares Marketing y Prevención de Riesgos.

- **Marketing:** El área de marketing comprende el conjunto de actividades de auspicio, la promoción y publicidad del Carnaval de Cajamarca y el uso de medios de comunicación social, escritos, televisivos radiales e internet.
- **Prevención de Riesgos:** Esta área es el nexo entre el Patronato y las entidades públicas competentes en materia de prevención de riesgos, desastres y seguridad ciudadana. Es importante anotar que el Carnaval en gran parte de sus actividades implica concentraciones masivas de población.

A continuación se presenta el organigrama del Patronato del Carnaval.

**Figura N°25: Organigrama del Patronato.**

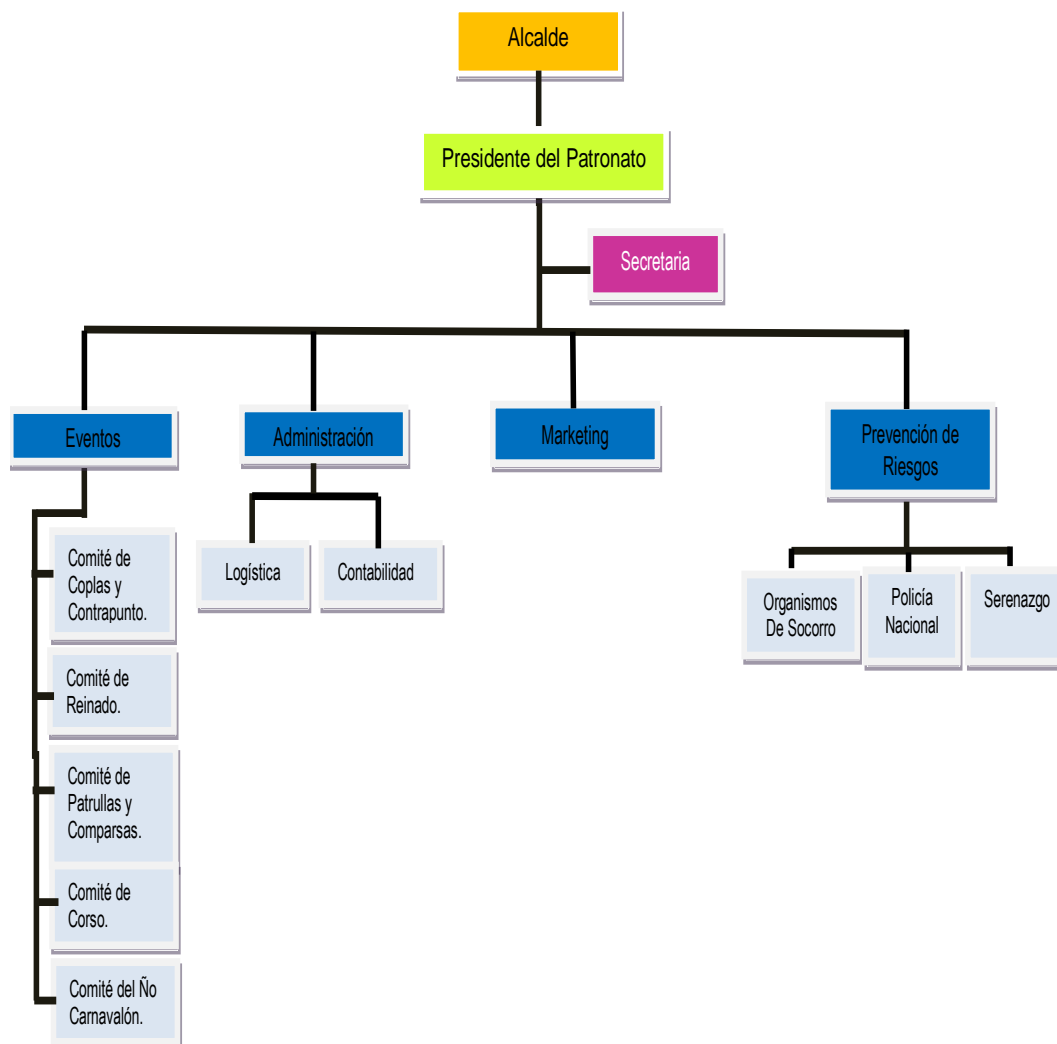

#### 6.4. Bases Para los Eventos

Hemos propuesto el Plan Estratégico y dentro de sus objetivos se considera proponer bases y procesos definidos que permitan mejorar la labor que debe realizarse para tener una fiesta de participación popular y familiar que conjuntamente con nuestros visitantes del país y del extranjero disfruten de ésta, reconociendo nuestras costumbres y tradiciones; y que contribuyan a su sostenibilidad.

Presentada la estructura de la Fiesta del Carnaval, en el ítem 6,1, proponemos para seis eventos que son de entera responsabilidad del Patronato, sus procesos y reglas en su organización, conducción y resultados; estos son claves e influyen en la opinión pública significativamente; en donde se promueve la transparencia, impulsa la participación de la población, dispone de procesos conocidos y públicos que ayudan a tener una fiesta, que sin perder la iniciativa popular, busca agradar en lo posible a los actores en los eventos y a sus espectadores en general; los eventos para los cuales se propone sus respectivos reglamentos se indican en la siguiente tabla:

**Tabla N° 9: Bases de los Concursos.**

Concursos:	Rgto.	Reynados:	Rgto.
De Coplas y Contrapunto	R1	Señorita Carnaval y otros	R2
De Patrullas y Comparsas	R4	Reina Infantil	R3
"Viudas" en el Velorio No Carnavalón	R6		
Gran "Curso de Carnaval" de Cajamarca.		Rgto.	R5

Sistematización realizado por las autoras.

Los reglamentos están contenidos en el Anexo N° V, con ayuda de la técnica del flujograma exponemos, la conceptualización y características generales de los eventos indicados en la tabla anterior.

##### 6.4.1. Concurso de Coplas y Contrapunto.

La música elemento vital de la Fiesta del Carnaval, cobra vida involucrando a cajamarquinos y visitantes de todas las edades; compositores, músicos y cantantes se hacen presentes en las convocatorias sean de su barrio o del Patronato, en los últimos años se ha comenzado a tomar en cuenta el reconocer



los derechos de autor con el objetivo de estimular la creatividad de los artistas que participan de este evento.

La pieza musical de nuestro carnaval es la “*copla*”, es usual que sea objeto de una respuesta, a lo que se le conoce como “*contrapunto*”.

En el siguiente flujograma se muestra el procedimiento a seguir en este concurso.

**Figura N°26: Flujograma del Concurso de Coplas y Contrapunto.**

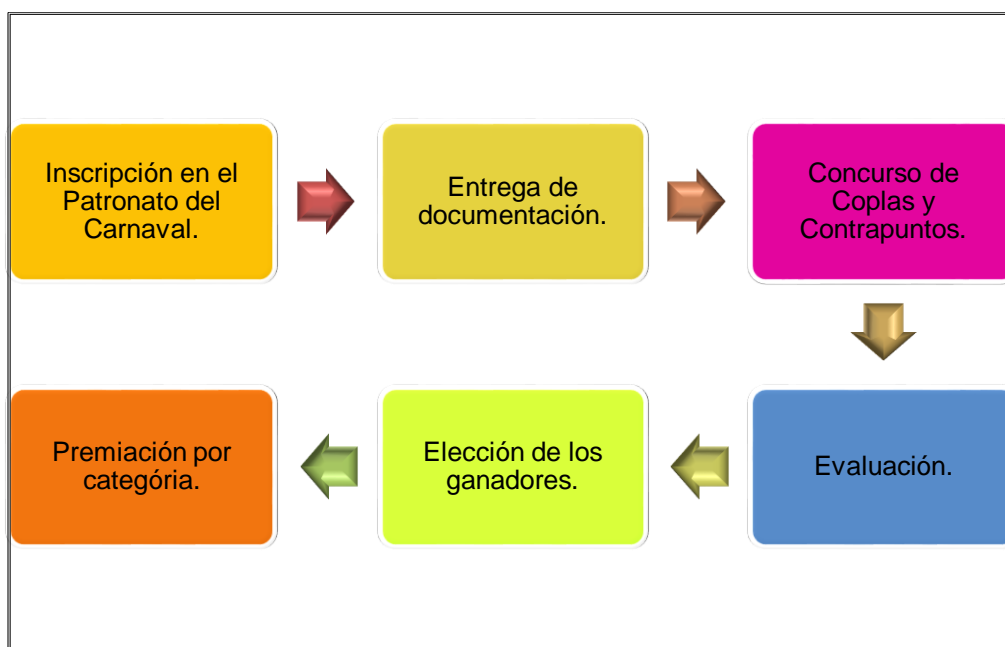

Sistematización realizado por las autoras.

#### **6.4.2. Elección Señorita Carnaval y Reina Infantil.**

Mencionamos a anteriormente que la fiesta carnestolenda es oportunidad para resaltar el talento, inteligencia, capacidad y belleza singular de la Mujer Cajamarquina, la elección de la Señorita Carnaval, acompañada de la Srta. Integración Regional y Srta. Simpatía son una muestra de que la fiesta coadyuva a que nuestro departamento de Cajamarca se refleje en esta actividad contribuyendo a su unidad e identidad departamental.

En los siguientes flujogramas se muestran los procesos de elección de la Señorita Carnaval y de la Reyna Infantil.

**Figura N°27: Flujograma de Elección de Señorita Carnaval.**

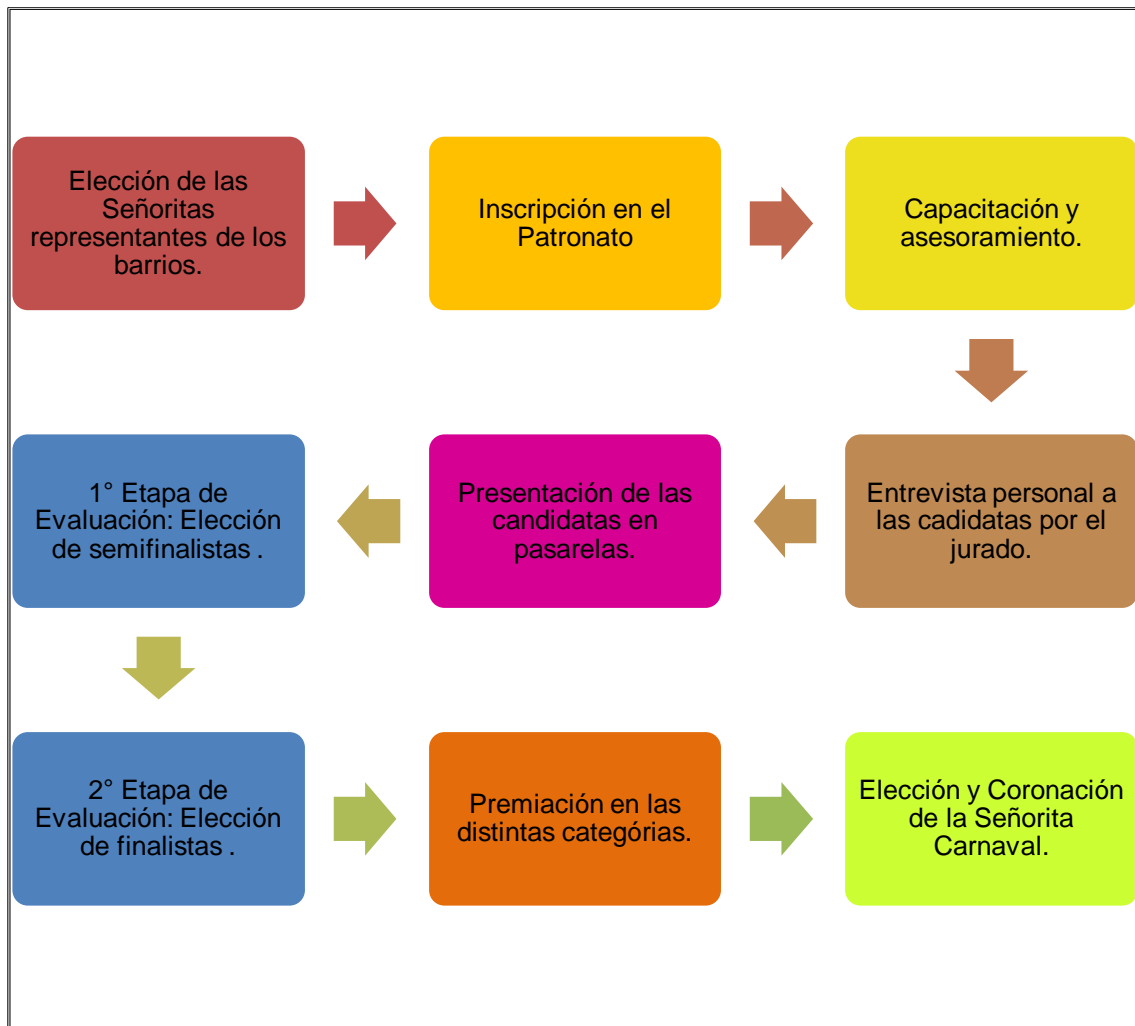

Sistematización realizado por las autoras.

El certamen para elegir a las Representantes de la Mujer Cajamarquina se caracteriza por su idoneidad y respeto por ella, su talento, conocimientos, capacidad de relacionamiento, empatía son elementos que ayudan a discernir al jurado en la elección.

Los detalles específicos de este concurso están contenidos en la propuesta de reglamento de Elección de la Señorita Carnaval, valido con las salvedades necesarias para elegir a la Srta. Integración y Simpatía

**Figura N°28: Flujoograma de Elección de Reina Infantil del Carnaval.**

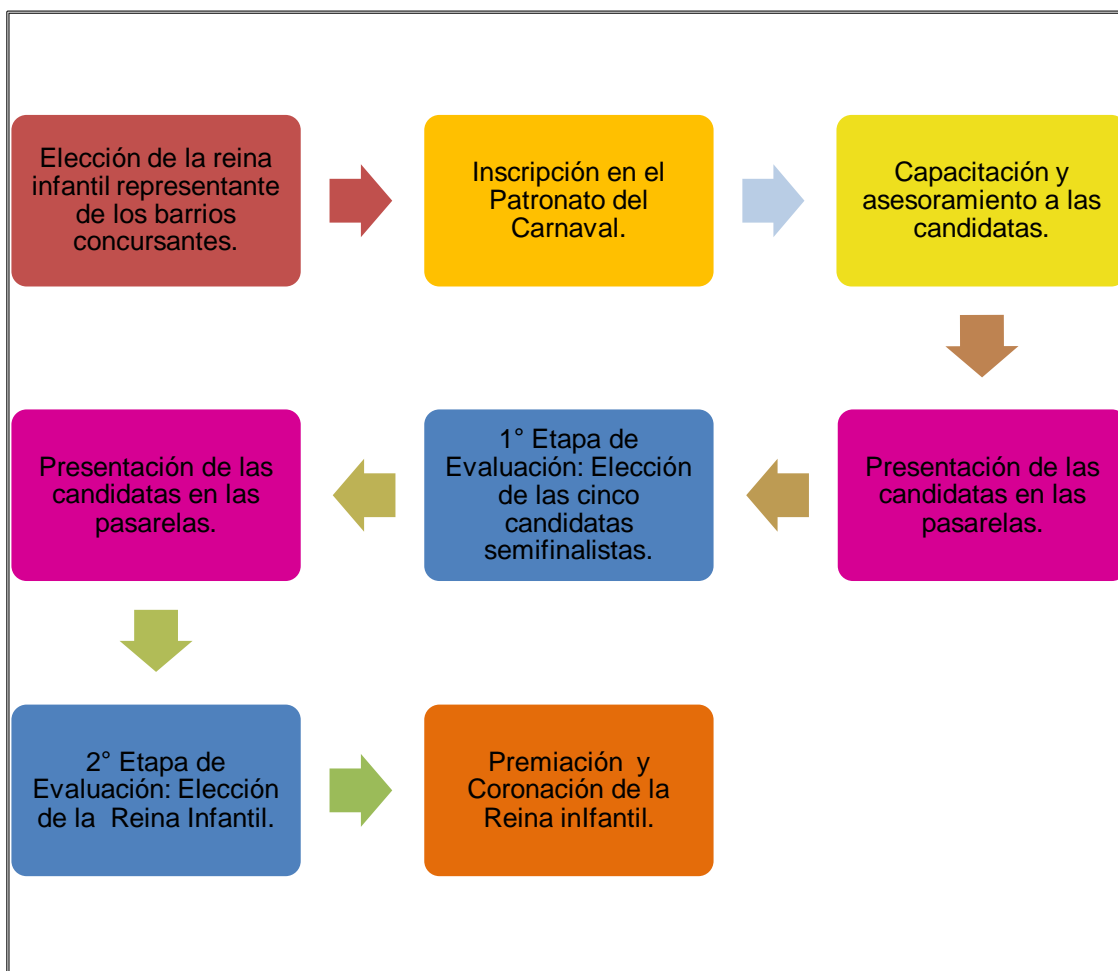

Sistematización realizado por las autoras.

### 6.4.3. Concurso de Patrullas y Comparsas

Las Patrullas y Comparsas son las manifestaciones más conocidas y tradicionales de la Fiesta del Carnaval de Cajamarca, generalmente son organizadas por las juventudes de los barrios, y en un menor número personas adultas que en épocas anteriores también fueron parte de las patrullas y comparsas.

Las Patrullas, están compuestas por grupos de personas disfrazadas con trajes alegóricos y de fantasía, tienen una estructura jerárquica cuasi militar: el virrey, el clon y la cuadrilla. La Comparsa, tiene como característica el disfraz uniforme

de sus integrantes, éste de libre representación, sin dejar de ser auténticos y generar identidad, los motivos preferidos se refieren a la cultura local y nacional. Las patrullas y comparsas tienen categorías, a efectos de dar espacio a la participación de todas las edades, hombres y mujeres, las más conocidas son:

**Figura N°29: Estructura de una Patrulla y Comparsa.**

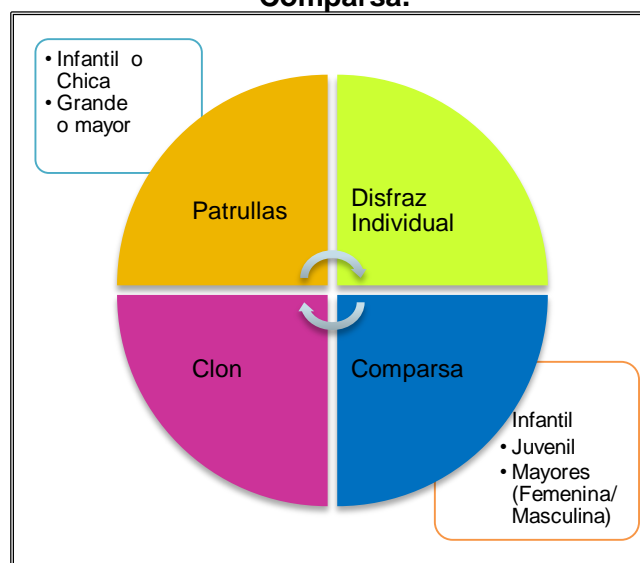

Sistematización realizado por las autoras.

Los principales procesos de éste evento están contenidos en el diagrama de flujo siguiente, resaltamos en él la capacitación para la elaboración de disfraces, elemento que la da colorido y donde los integrantes de las patrullas y comparsas muestran su creatividad e innovación. La calificación se realiza en dos momentos, el primero durante su presentación y el segundo en su desfile en el Corso de Carnaval.

**Figura N°30: Flujograma de Concurso de Patrullas y Comparsas.**

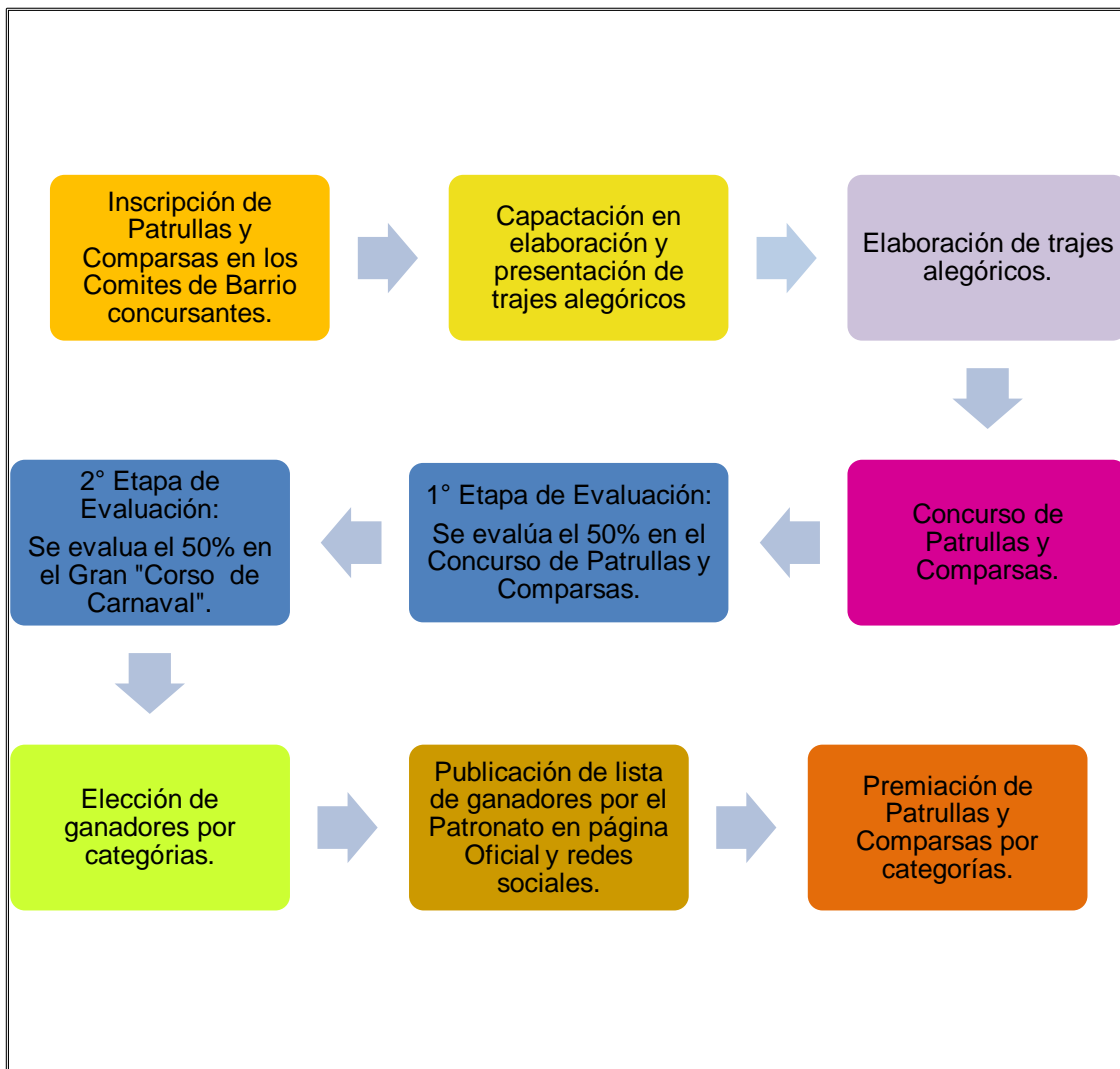

Sistematización realizado por las autoras.

#### 6.4.4. Gran “Curso de Carnaval” de Cajamarca

Como se mencionó anteriormente, el curso del Carnaval es el “Gran Evento”, se consolida en él toda la fiesta carnestolenda, todos los esfuerzos individuales y colectivos son apreciados por el público en ese día denominado “Lunes de Carnaval” la ciudad se paraliza y se da cita para presenciar el desfile.

El Corso, como desfile ha pasado de las principales calles de la ciudad al Capac Ñan, implica 3 rutas (ver Fotografía N° 1), tradicionalmente discurría literalmente por el centro de la ciudad, condiciones de seguridad, prevención de riesgos,

volumen de participantes fueron configurando la búsqueda de nuevos espacios que faciliten su disfrute, estos movimientos en la rutas se asocian al crecimiento en la población y la infraestructura de la ciudad.

**Figura N°31: Rutas del Gran Corso de Carnaval en la ciudad de Cajamarca**

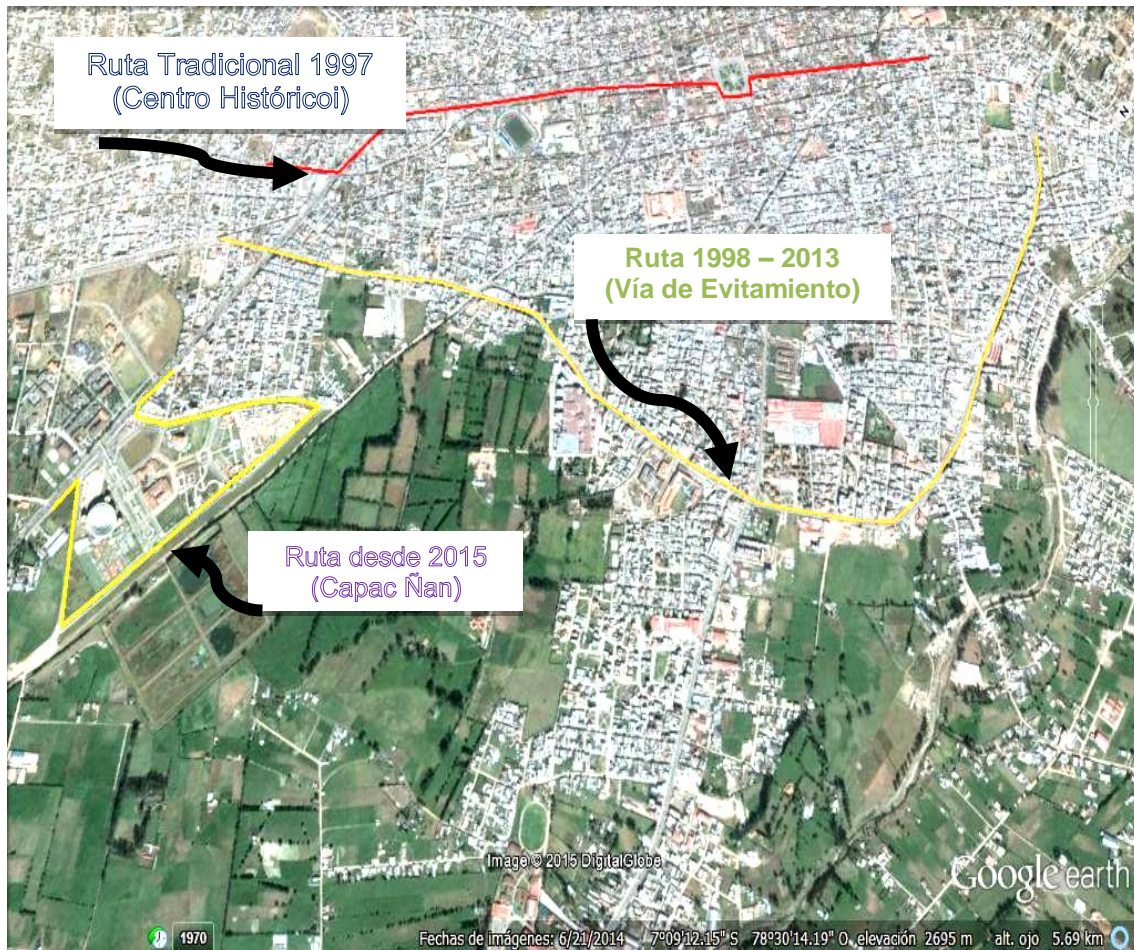

Fuente: Google Earth.

El corso reúne a patrullas y comparsas, reinas, grupos musicales y danzarines hombres y mujeres que por largas horas, desde las diez de la mañana hasta pasadas las tres de la tarde. derrochan belleza, alegría, música y amistad; organizar este desfile requiere en consecuencia de una planificación cuidadosa, que el desfile sea un conjunto armonioso de todos sus elementos, que los barrios, los centros poblados, las representaciones distritales y otros se sientan razonablemente considerados.

**Figura N°32: Flujograma del "Gran Corso" de Carnaval.**

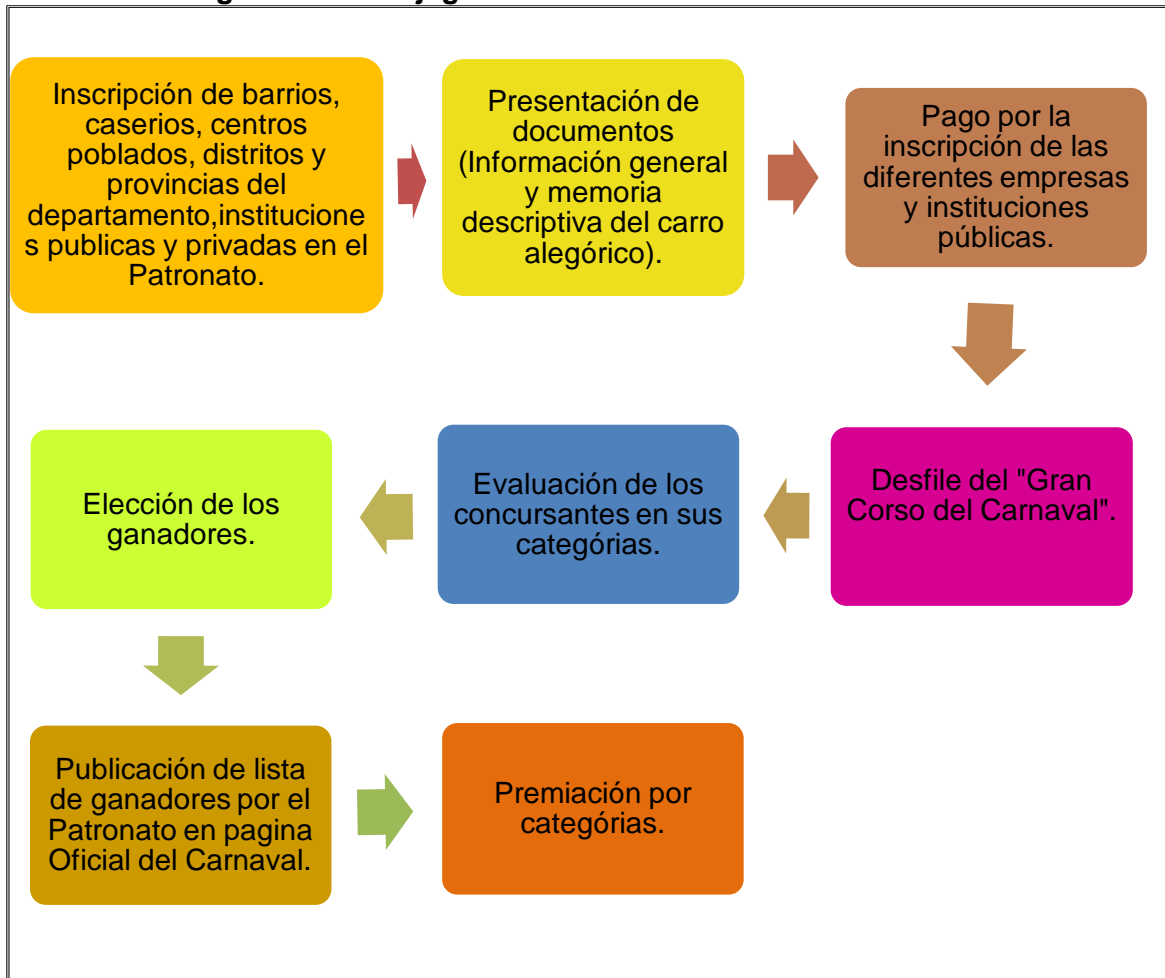

Sistematización realizado por las autoras.

Participar en el “Gran Corso de Carnaval” implica cumplir con el reglamento aprobado por el Patronato y cuya propuesta de mejora también proponen las autoras (ver Anexo N° V), donde podemos observar las categorías, requisitos para las delegaciones, carros alegóricos, plazos de inscripción, constitución del jurado calificador, criterios de calificación y medidas de seguridad a considerar durante el día del concurso, estos son los principales temas contenidos en dicha propuesta.

#### 6.4.5. Velorio del “Ño Carnavalón” y Concurso de “Viudas”

El disfrute de Ño Carnavalón, tiene sus consecuencias en cada carnaval, pues tanto comer y beber le causan la muerte, su deceso sucede el martes de carnaval, asimismo se descubre que el rey del carnaval era licencioso, tenía

muchas concubinas, esto a todas luces se relaciona con el tamaño de la población.

**Figura N°33: Flujograma del "Concurso de Viudas".**

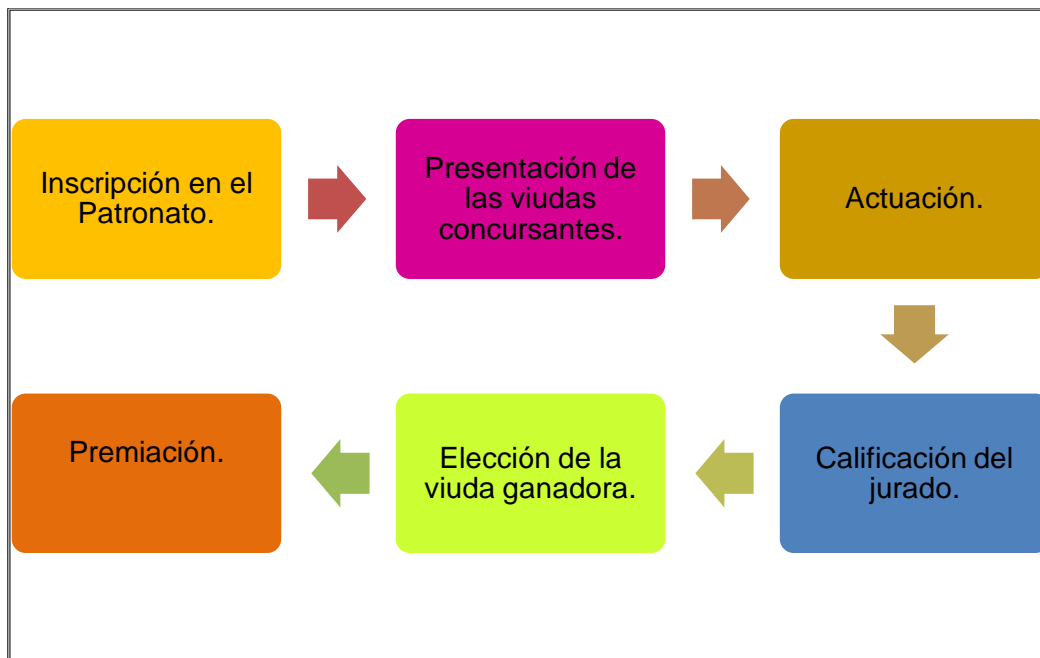

Sistematización realizado por las autoras.

Las viudas son parte entonces importante de la Fiesta del Carnaval, la noche del martes se organiza su velorio y las viudas compiten por ser la más devota del marido muerto: Ño Carnavalón, quien al día siguiente habrá de ser enterrado previa lectura de su testamento.

Durante el velorio, las viudas que provienen de los barrios, centros poblados y otras delegaciones, asumen su rol de tales, llorando y resaltando desconsoladoramente las virtudes del difunto, aún si les haya causado dolor y sufrimiento, vale el dicho popular: "enemigo que se va puente de plata" por ello recordarlo de buena manera es muy humano.

El entierro del Ño Carnavalón da fin a los días de fiesta, que comenzó con su entrada victoriosa a la ciudad (sábado de carnaval). Miércoles de Ceniza, es el día final de este evento donde se da lectura a su testamento, el que adquiere matices de crítica política, económica y social, es el momento de reclamar a la autoridades que sean honestas, que cumplan su función en bien del pueblo, el sarcasmo y la picardía sobre los personajes locales cobra vida que además son bien recibidos por los cajamarquinos.



## 6.5. Prevención y seguridad ciudadana

En lo que concierne a nuestro caso, el conjunto de eventos a través de los cuales se desarrolla la Fiesta del Carnaval de Cajamarca, reúne a gran cantidad de espectadores y personas en calidad de productores de los eventos, patrullas y comparsas por ejemplo, que usan generalmente las vías de la ciudad y algunas instalaciones cerradas temporales.

### 6.5.1. Planes de Contingencia

La exposición hecha en el primer capítulo sobre la Prevención de Riesgos nos señala la necesidad de que en un evento como la Fiesta del Carnaval es obligatoria la elaboración de un "Plan de Contingencia" e identificar los riesgos y prevenirlos, así como preparar las respuestas.

La elaboración de los planes de Contingencia está regida en nuestro país por las siguientes normas:

- Decreto Ley N° 19338, ley del Sistema de Defensa Civil.
- Ley N° 27972, Ley Orgánica de Municipalidades.
- Ley N° 27276, Ley de Seguridad en Espectáculos Públicos No Deportivos con Gran Concentración de Personas.
- Ley N° 28551, Ley que establece la Obligación de elaborar y presentar Planes de Contingencia.
- D. S. N° 066-2007-PCM, aprueba el Nuevo Reglamento de Inspecciones Técnicas de Seguridad en Defensa Civil.

Presentamos a continuación el Plan de Contingencia para la Fiesta del Carnaval.

#### • **Plan de Contingencia y la Fiesta del Carnaval**

Dado que la Fiesta del Carnaval de Cajamarca se compone de un conjunto de eventos, se requerirá que por cada uno de ellos se elabore un plan de contingencia específico, atendiendo su naturaleza por ejemplo en la Entrada del Ño Carnavalón que se realiza el sábado de carnaval, el concurso de patrullas y comparsas, entre las demás actividades expuestas.

Por la trascendencia del Gran Corso de Carnaval propondremos como ejemplo la organización a mediante de un organigrama de su plan de contingencia.

**Figura N°34: Organigrama de los integrantes del Plan de contingencia.**

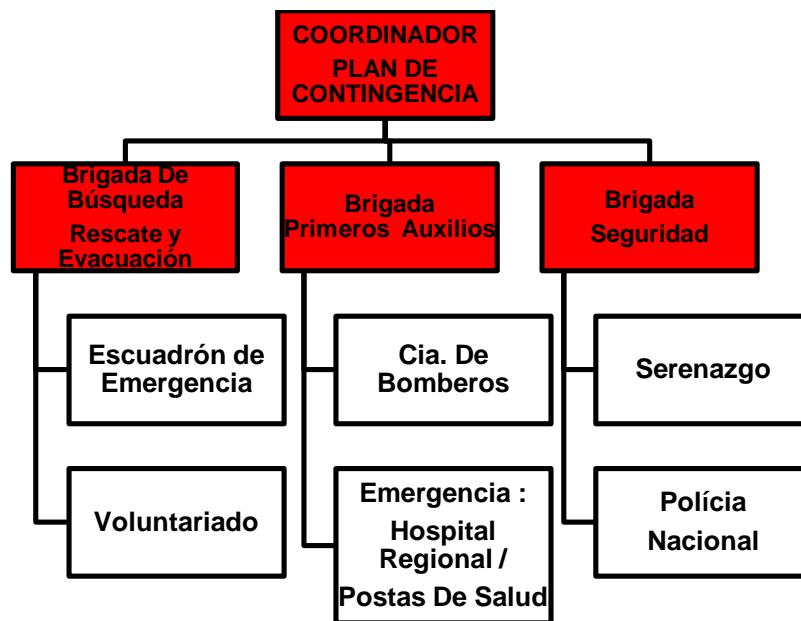

Sistematización realizado por las autoras

Se trata de una estructura simple que facilite su gestión y a la vez involucre a todas las entidades públicas competentes en la materia de prevención de riesgos y seguridad ciudadana, cuyo objetivo sea garantizar a los ciudadanos su seguridad y el disfrute del Carnaval.

Las tareas específicas a ejecutar por estas entidades, incluyendo el voluntariado, serán objeto de programación en el Plan de Acción.

## **CAPITULO VII: GESTION DEL CARNAVAL DE CAJAMARCA – PLAN DE ACCIÓN (PROPUESTA DE APLICACIÓN PROFESIONAL)**

### **7.1. Plan de Acción**

#### **7.1.1. Estrategia: Plan de Largo Plazo**

El plan contenido en el capítulo anterior es la base y orientación para elaborar los planes de acción necesarios al desarrollo de la Fiesta del Carnaval de Cajamarca, a su vez estos se constituyen en elementos de corto plazo, válidos sólo para un evento carnestolenda, basado justamente en la ligereza estructural del Plan Estratégico: Carnaval de Cajamarca 2015 – 2019, también surge la necesidad de volver a presentarlo en las líneas siguientes. Ver Tabla N°8: Plan Estratégico: Carnaval de Cajamarca 2015-2019, Capítulo VI.

#### **7.1.2. Plan de Acción**

Esta sección contiene el conjunto de planes de acción, que como se indicó son necesarios a la realización de la Fiesta del Carnaval de Cajamarca, responden a la necesidad de operativizar los objetivos estratégicos específicos propuestos.

Los planes de acción constituyen los elementos a operar para que el Carnaval de Cajamarca, sea puesta en práctica, puede haber 1 o más planes por cada objetivo.

**Tabla N°10: Plan de Acción "A"**

PLAN DE ACCIÓN					
Objetivo Específico		Reafirmar y promover el Carnaval de Cajamarca como Fiesta Popular, que contribuye con la concienciación cultural de los pobladores.			
Áreas Responsables		Área de Administración y Área de Marketing			
Acciones		Resultados	Tiempo	Duración	Presupuesto
1.1.	Planificar acciones de fortalecimiento de la identidad local.	Identidad carnestolenda Cajamarquina.	08 meses antes del Miércoles de Ceniza.	02 semanas	S/. 3,193.50
1.2.	Dictar talleres sobre la elaboración de los trajes alegóricos del Carnaval.	Presentación de trajes alegóricos con mayor calidad.	03 meses antes del Miércoles de Ceniza.	05 semanas	S/. 1,294.50
1.3.	Dictar charlas de concientización, sensibilización, cuidado del Patrimonio, seguridad y otros.	Actores y ciudadanos más responsables y comprometidos con la Fiesta del Carnaval.	03 semanas antes del Miércoles de Ceniza.	02 semanas	S/. 944.50
1.4.	Exposiciones audiovisuales sobre la historia del Carnaval.	Conocimiento de la evolución de la Fiesta del Carnaval a través de los años.	48 días naturales.	06 semanas	S/. 1,294.50
1.5.	Exposiciones de trajes alegóricos de patrullas y comparsas.	Revalorización del trabajo y esfuerzo de los actores del Carnaval.	48 días naturales.	06 semanas	S/. 7,294.50
1.6.	Fomentar el uso de instrumentos de patrullas y comparsas.	Presentación en actividades oficiales instrumentos como el tambor, mandiola, rondín, guitarra, acordeón, clarín, entre otros	01 mes antes del Miércoles de Ceniza.	08 semanas	S/. 1,702.00
1.7.	Disponer a los barrios decorar sus calles.	Manifestación de alegría y color contagiante del Carnaval.	20 días antes del Miércoles de Ceniza.	06 semanas	S/. 694.50
1.8.	Monitoreo.	Identificación de puntos críticos para la toma de decisiones y acciones.	01 mes y medio.	07 semanas	S/. 802.00
1.9.	Rendición de cuentas.	Presentación de un informe completo y detallado del trabajo realizado.	02 meses después del Miércoles de Ceniza.	06 semanas	S/. 294.50
				TOTAL	S/. 17,514.50

**Tabla N°11: Plan de Acción "B"**

PLAN DE ACCIÓN					
Objetivo Específico		Promover y difundir la Fiesta del Carnaval de Cajamarca dentro del País y en el extranjero.			
Áreas Responsables		Área de Administración y Área de Marketing			
Acciones		Resultados	Tiempo	Duración	Presupuesto
2.1.	Planear y promover estrategias de marketing para la Fiesta del Carnaval.	Información actualizada motivadora en páginas web y en redes sociales.	08 meses antes del Miércoles de Ceniza.	02 semanas	S/. 3,193.50
2.2.	Diseñar y difundir encartes sobre el Carnaval Cajamarquino.	Información educativa y didáctica acerca del origen y actividades del Carnaval Cajamarquino.	04 meses antes del Miércoles de Ceniza.	05 semanas	S/. 2,044.50
2.3.	Difundir las convocatorias de capacitaciones y exposiciones de los actores del Carnaval.	Actores del Carnaval capacitados que muestran su arte.	05 meses antes del Miércoles de Ceniza.	02 semanas	S/. 244.50
2.4.	Difundir las convocatorias de capacitaciones de Empresas Prestadoras de Servicios Turísticos y a Ciudadanos.	Empresas prestadoras de servicios Turísticos y Ciudadanos que participan eficientemente y con responsabilidad.	01 mes antes del Miércoles de Ceniza.	02 semanas	S/. 244.50
2.5.	Planear el proceso de participación y aporte de empresas y entidades.	Participación eficaz y efectiva de las empresas y entidades.	07 meses antes del Miércoles de Ceniza.	01 semanas	S/. 944.50
2.6.	Convocar apoyo de Entidades Públicas y Privadas.	Entidades involucradas positivamente con la Fiesta del Carnaval.	04 meses antes del Miércoles de Ceniza.	02 semanas	S/. 244.50
2.7.	Incidir a que las empresas y entidades fomenten la cultura local.	Empresas y Entidades con responsabilidad social.	04 meses antes del Miércoles de Ceniza.	02 semanas	S/. 214.50
28	Monitoreo.	Identificación de puntos críticos para la toma de decisiones y acciones.	01 mes y medio.	07 semanas	S/. 802.00
2.9.	Rendición de cuentas.	Presentación de un informe completo y detallado del trabajo realizado.	02 meses después del Miércoles de Ceniza.	06 semanas	S/. 294.50
<b>TOTAL</b>					<b>S/. 8,227.00</b>

**Tabla N°12: Plan de Acción "C"**

PLAN DE ACCIÓN					
Objetivo Específico		Satisfacer expectativas de la población local y visitantes en la Fiesta del Carnaval.			
Áreas Responsables		Área de Marketing y Área de Prevención de Riesgos.			
Acciones		Resultados	Tiempo	Duración	Presupuesto
3.1	Diseñar, aplicar, procesar y analizar encuestas para los pobladores y turistas.	Determinación de perfiles de pobladores y turistas, además de conocer sus experiencias y preferencias.	03 meses antes del Miércoles de Ceniza.	11 semanas	S/. 3,963.50
3.2	Planear distintas actividades de esparcimiento.	Entretenimiento para todos los miembros de la familia.	Mediados de Enero a mediados de Marzo.	04 semanas	S/. 993.50
3.3	Actualizar y relanzar la página web y páginas de redes sociales del Carnaval.	Información de todos los eventos y actividades.	02 meses antes del Miércoles de Ceniza.	04 semanas	S/. 1,743.50
3.4	Monitoreo.	Identificación de puntos críticos para la toma de decisiones y acciones.	01 mes y medio.	07 semanas	S/. 802.00
3.5	Rendición de cuentas.	Presentación de un informe completo y detallado del trabajo realizado.	02 meses después del Miércoles de Ceniza.	06 semanas	S/. 294.50
				TOTAL	S/. 7,797.00

**Tabla N°13: Plan de Acción "D"**

PLAN DE ACCIÓN					
Objetivo Específico		Establecer normas y procesos para las actividades, incluyendo seguridad que el desarrollo de la Fiesta del Carnaval.			
Áreas Responsables		Área de Administración y Área de Prevención de Riesgos.			
Acciones		Resultados	Tiempo	Duración	Presupuesto
4.1.	Elaborar planes de trabajo por cada Área y comité del Patronato.	Planes internos definidos.	08 meses antes del Miércoles de Ceniza.	02 semanas	S/. 3,193.50
4.2.	Evaluar las propuestas de planes de trabajo internos.	Planes internos aprobados.	07 meses antes del Miércoles de Ceniza.	01 semanas	S/. 1,694.50
4.3.	Ejecución de planes internos por Áreas y Comités.	Desarrollo de la Fiesta del Carnaval.	Medidos de Enero y mediados de Marzo.	04 semanas	S/. 15,194,.50
4.4.	Conocer a representantes de los Organismos de Socorro y Policía Nacional.	Participación eficaz y efectiva de los Organismos de Socorro y Policía Nacional.	08 meses antes del día central.	02 semanas	S/. 944.50
4.5.	Verificar los espacios utilizados para cada actividad.	Espacios y/o ambientes adecuadamente señalados y seguros.	03 meses antes del Miércoles de Ceniza.	02 semanas	S/. 602.00
4.6.	Difundir las normas y bases establecidas al público en general.	Participación responsable del público y actores.	01 mes antes del Miércoles de Ceniza.	05 semanas	S/. 244.50
4.7.	Monitoreo.	Identificación de puntos críticos para la toma de decisiones y acciones.	01 mes y medio.	07 semanas	S/. 802.00
4.8.	Rendición de cuentas.	Presentación de un informe completo y detallado del trabajo realizado.	02 meses después del Miércoles de Ceniza.	06 semanas	S/. 294.50
				TOTAL	S/. 23,062.50

## 7.2. Comité Organizador

### 7.2.1. Organización

La organización de la Fiesta del Carnaval en Cajamarca está a cargo del Patronato del Carnaval; como se ha hecho años anteriores el Alcalde Provincial de Cajamarca es quien delega al presidente del Patronato y éste a su equipo de trabajo, el cual es un equipo conformado por personas de distintas especialidades y con experiencias que sean afines a este evento para planificar, organizar, dirigir, desarrollar y evaluar las distintas actividades de la Fiesta del Carnaval con el fin de lograr los objetivos establecidos para una agradable experiencia del Carnaval.

**Figura N°35: Propuesta de Organigrama del Patronato**

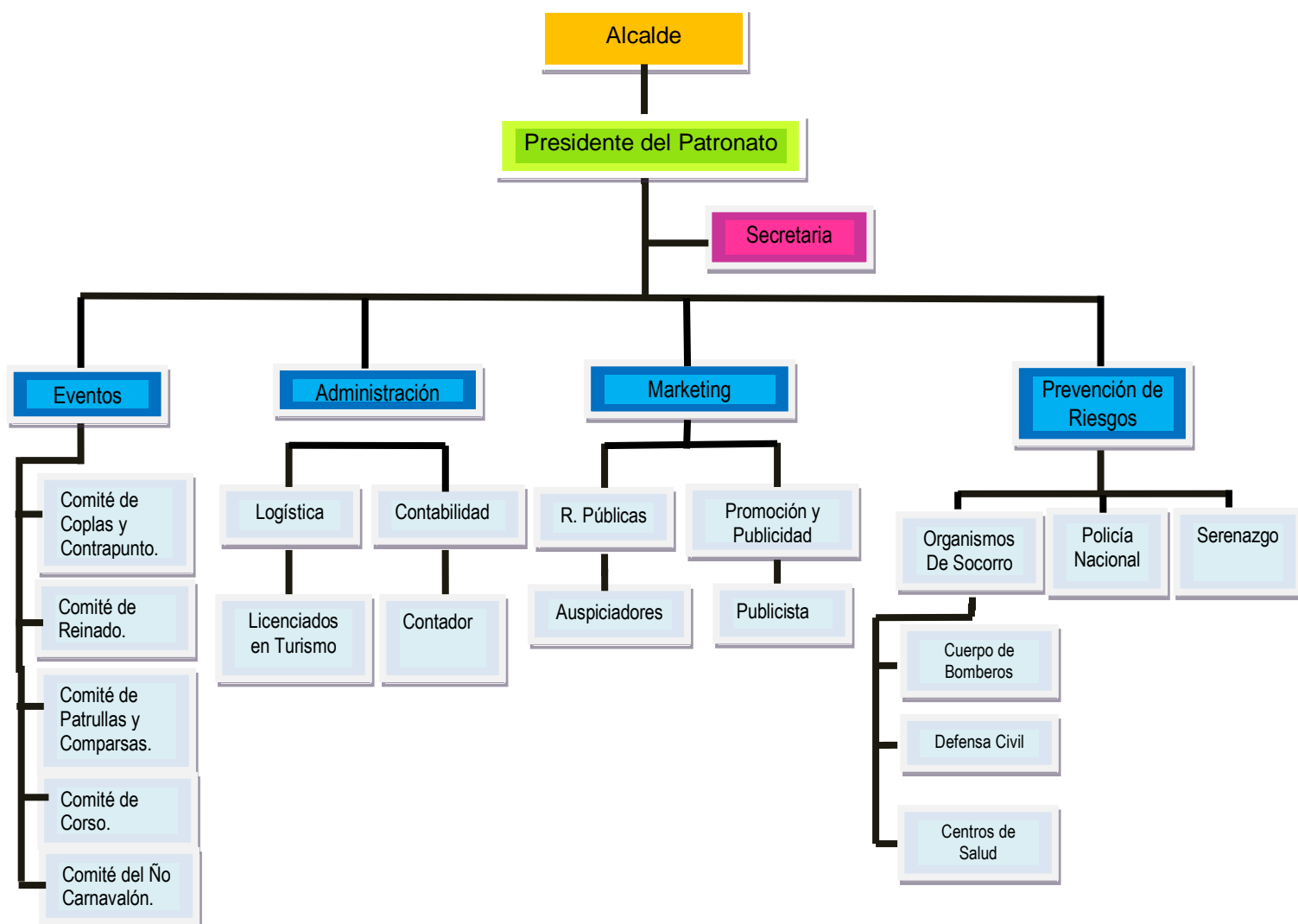



### **7.2.2. Dirección:**

El objetivo principal del área es dirigir la ejecución, el monitoreo y rendición de cuentas de la Fiesta del Carnaval buscando obtener una fiesta sostenible y preservando nuestro legado patrimonial. Dentro de este, se planea y ejecuta los talleres para los actores del Carnaval, las Empresas Prestadoras de Servicios Turísticos y población en general.

Se propone los presentes temas por ser considerados de importancia. Ver anexo N° VI, de Talleres.

Actividades:

- Charla de Sensibilización sobre la Identidad con la Fiesta del Carnaval y su importancia en el turismo:
- Charla de Conciencia Turística.

### **7.2.3. Recursos Humanos**

Los miembros del Patronato del Carnaval son la base fundamental de todo el trabajo a realizarse para la organización del Carnaval; desarrollando y ejecutando correctamente las acciones, actividades, labores y tareas a realizarse.

- Capacitación: Se dirigirá a todos los miembros del Patronato del Carnaval haciéndoles conocedores del Plan de Desarrollo de la Fiesta del Carnaval así como de los puntos más importantes como lo son: misión, visión, objetivos, bases y normas con el fin de que ellos mismos puedan informar al público.
- Personal Apoyo del Patronato del Carnaval: Para desarrollar los cargos y funciones se ha considerado al siguiente personal de apoyo.

**Tabla N°14: Personal de Apoyo del Patronato del Carnaval.**

Puesto	N° de Colaboradores
Presidente.	01
Secretaria.	01
Responsable de Administración.	01
Contador externo.	01
Responsable de Eventos.	01
Responsable de Marketing.	01
Publicista.	01
Responsable de Prevención de Riesgos	01
Presidente del Comité de Coplas y Contrapuntos.	01
Presidente del Comité de Comisión de Reinas.	01
Presidente del Comité de Concurso de Patrullas y Comparsas.	01
Presidente del Comité de Corso.	01
Presidente del Comité de No Carnavalón.	01
Presidentes de los Comités de Barrios Inscritos.	Varía cada año.

Sistematización realizado por las autoras

#### 7.2.4. Monitoreo

El monitoreo es el proceso sistemático de recolectar, analizar y utilizar la información para hacer seguimiento, en este caso, a la Fiesta del Carnaval, en pos de la consecución de sus objetivos, los planes de acción y planes de trabajo, al momento de ejecutarse en los días de fiesta; es donde se realiza el monitoreo.

De igual manera se busca guiar las decisiones de gestión del Patronato, identificando puntos críticos y corregir erros que dificulten la labor en los planes consecutivos.

El área responsable de realizar el monitoreo es logística y Recursos Humanos quienes con el apoyo de los organismos de seguridad y la policía nacional presentes en cada evento y actividad orientarán y controlarán a los asistentes.

**Figura N°36: Flujograma del Proceso de Control del Carnaval.**



Sistematización realizado por las autoras

### 7.2.5. Rendición de Cuentas

La Fiesta del Carnaval, como lo hemos mencionado en diversas partes de este trabajo se caracteriza por la participación popular y la asignación de recursos por parte de la Municipalidad Provincial de Cajamarca y los auspicios.

La gestión de este evento y los recursos que utilizan obligan al Patronato a comunicar a la ciudadanía a través de su presidente; a cumplir con la obligación de rendir cuentas de las actividades, financiamiento y gastos incurridos en la ejecución de la Fiesta del Carnaval, que corresponda, son una muestra de transparencia que barrios, auspiciadores y ciudadanía en general demandan para así dar legitimidad a la institucionalidad del Carnaval y del Patronato.

El Patronato del Carnaval, como gestores de fondos públicos y cuasi públicos (auspicios o donaciones con destino específico) tienen la obligación de informar, justificar, responsabilizarse de las actividades, del uso económico y financiero que han realizado.

Para ello tienen que elaborar sus cuentas donde reflejen el uso de los recursos asignados. La rendición de cuentas, por tanto, es el acto administrativo mediante

el cual los responsables de la gestión de los fondos públicos informan, justifican y se responsabilizan de la aplicación de los recursos puestos a su disposición.

El Informe debe recoger información sobre diferentes aspectos de la gestión del Patronato como ente designado por el Consejo Municipal Provincial de Cajamarca a quien rinde cuentas y a través de éste, a la ciudadanía en general, así mismo debe contener data relacionada con:

- Alineamiento con la visión, misión, objetivos, planes de acción y actividades.
- Situación de los planes de acción y actividades.
- Información financiera de Ingresos y Gastos.
- Conclusiones
- Recomendaciones.

La Oficina de Control Interno y la Oficina de Planificación y Presupuesto de la Municipalidad son responsables de elaborar los instructivos específicos sobre la rendición de cuentas de acuerdo a la normativa vigente. La Ordenanza de la Constitución del Patronato establece este mandato así como fija el plazo de rendición de cuentas el cual no debe exceder los noventa días calendario después del miércoles de ceniza.

**Tabla N°15: Presupuesto General (Año)**

<b>PRESUPUESTO GENERAL (Año)</b>					
PLAN DE ACCIÓN	GASTOS (cifras en S./)				
	TOTAL	PERSONAL	BIENES Y SERVICIOS	OTROS	EQUIPOS
A. Reafirmar, a través, de la Fiesta del Carnaval de Cajamarca la identidad cajamarquina.	158,976	144,000	13,860	108	1,008
B. Promover y difundir la Fiesta de Carnaval de Cajamarca dentro del País y en el extranjero.	254,136	144,000	109,020	108	1,008
C. Satisfacer expectativas de la población local y visitantes en la Fiesta del Carnaval.	192,326	80,000	111,120	104	1,102
D. Establecer normas y procesos para las actividades, incluyendo seguridad, que faciliten el desarrollo del Carnaval.	236,514	128,000	107,400	107	1,007
<b>TOTAL</b>	<b>841,952</b>	<b>496,000</b>	<b>341,400</b>	<b>427</b>	<b>4,125</b>
<b>FINANCIAMIENTO:</b>	<b>841,952</b>	<b>100%</b>			
<b>MPC</b>	<b>505,171</b>	<b>60%</b>			
<b>AUSPICIOS</b>	<b>336,781</b>	<b>40%</b>			

Nota: Con respecto al financiamiento que se otorga según la investigación realizada podemos rescatar que el 60% de las aportaciones le corresponden a la Municipalidad Provincial de Cajamarca y la diferencia del 40% es asumida por los auspiciadores o donantes de la fiesta.

## 7.2.6. Cronograma del Patronato

Tabla N°16: Cronograma para el Patronato

CRONOGRAMA GENERAL																													
ORD	ACTIVIDAD	RESPONSABLE	30/04	14/05	28/05	11/06	25/06	09/07	23/07	06/08	20/08	03/09	17/09	01/10	15/10	29/10	12/11	26/11	10/12	24/12	07/01	21/01	04/02	18/02	04/03	18/03	01/04	15/04	
1	Constitución del Patronato del Carnaval y sus Comités.	Máxima autoridad Municipal - Alcalde.	x																										
2	Reunión del Patronato con los Presidentes de Barrio	Patronato.		x						x								x		x		x				x			
3	Análisis FODA del Carnaval anterior.	Patronato y Presidentes de Barrio.		x																									
4	Fijación de misión, visión, objetivos e instrumentos de trabajo.	Patronato y representantes de los P. de Barrio.		x																									
5	O. E. A. Reafirmar, a través, de la Fiesta del Carnaval de Cajamarca la identidad cajamarquina.	Patronato.			x	x								x	x	x	x	x			x	x	x	x	x	x	x		
6	O. E. D. Establecer normas y procesos para las actividades, incluyendo seguridad, que faciliten el desarrollo del Carnaval.	Patronato.			x	x		x	x									x	x		x	x	x	x	x	x			
7	O. E. B. Promover y difundir la Fiesta de Carnaval de Cajamarca dentro del País y en el extranjero.	Encargado de Marketing.			x	x	x					x	x	x	x			x	x		x	x							
8	O. E. C. Satisfacer expectativas de la población local y visitantes en la Fiesta del Carnaval.	Encargado de Administración / Marketing.															x	x					x	x	x	x	x		
9	Verificar los espacios utilizados para cada actividad.	Prevención de Riesgos.																x	x		x								
10	Difundir las normas establecidas al público en general.	Promoción y Publicidad.																			x	x	x	x	x				
11	Desarrollo de la Fiesta	PRE																			x	x							
12		CAR																						x					
13		POS																								x	x		
14	Monitoreo	Encargados de cada área																											
15	La Fiesta del Carnaval es patrimonio cultural vivo de Cajamarca y el país.	Patronato y Comités de Barrio																					x	x	x	x			
16	Rendición de Cuentas	Pdtes. de los Comités y Barrios correspondientes.																						x	x	x	x		

### 7.3. Eventos Carnestolendos

La Fiesta del Carnaval de Cajamarca está conformada como ya se ha mencionado en capítulos anteriores, por eventos y actividades, los que son llevados a cabo en un orden cronológico debido a las características peculiares de cada uno de estos, tomando como personaje principal al Ño Carnavalón o Rey Momo, de todos eventos principales, Concursos, Festivales y Bailes para congregar a la población y visitantes a participar y compartir de su llegada, estadía y muerte a la ciudad hasta el próximo año.

Se presenta además los Planes de Acción para los Eventos y Actividades, los primeros son desarrollados y ejecutados por los Comités designados dentro del Patronato; y para los siguientes éstos son de entera responsabilidad de los Comités de Barrio, con orientación del Patronato, como parte de la integración del Carnaval.

#### 7.3.1. Cronograma de Eventos y Actividades

A continuación se presenta el Cronograma con los eventos y actividades que conforman la Fiesta del Carnaval, para el consiguiente se ha tomado como referencia las fechas del año 2015. En el que se consideran las actividades Preparatorias, la Semana del Carnaval y las Pos - Carnaval.

**Tabla N°17: Cronograma de la Fiesta.**

CRONOGRAMA DE LA FIESTA DEL CARNAVAL																							
ACTIVIDADES PREPARATORIAS																		SEMANA DEL CARNAVAL					POST CARNAVAL
SEM	21/01	23/01	28/01	30/01	31/01	04/02	05/02	06/02	07/02	12/02	13/02	14/02	15/02	16/02	17/02	18/02							
	MI	VI	MI	VI	SA	MI	JU	VI	SA	JU	VI	SA	DO	LU	MA	MI							
DIAS	28	26	21	19	18	14	13	12	11	6	5	4	3	2	1	0							
EVENTOS	CONCURSO DE COPLA Y CONTRAPUNTO	FASE FINAL CONCURSO DE COPLA Y CONTRAPUNTO	CONFERENCIA CANDIDATAS	FESTIVAL DEL ANDARUTO	BANDO CARNAVALESCO FESTIVAL DE LA CHICHA Y EL PAN MATRIMONIO DEL ÑO CARNAVALON	ELECCION DE REYNA INFANTIL PRESENTACION CANDIDATAS SRTA.CARNAVAL Y OTRAS	JUEVES DE COMADRES	ELECCION Y CORONACION SRTA CARNAVAL	BAILES: SACO LARGO Y DEL MANANTIAL DEL AMOR	JUEVES DE COMPADRES	FESTIVAL DEL URPO	ENTRADADA DEL ÑO CARNAVALON FESTIVAL DEL SANCOCHADO BAILE DE OFICIAL DE REYNAS	CONCURSO DE PATRULLAS Y COMPARSAS	CORSO	MUERTE Y VELORIO ÑO CARNAVALON	MIERCOLES DE CENIZA ENTIERRO CARNAVALON	UNSHAS, DESDE EL 1ER.SÁBADO DEL MIÉRCOLES DE CENIZA HASTA SEMANA SANTA						

### 7.3.2. Planes de Eventos y Actividades:

De acuerdo a la estructura ya definida en el capítulo VI, se presentan los planes para los Eventos y Actividades, en el cual se describen el tipo o elemento al que pertenecen, seguidos del Comité o Barrio responsable, las tareas específicas y los presupuestos para cada uno.

**Tabla N°18: Plan de Eventos por Comités.**

TIPO	COMITÉ RESPONSABLE	EVENTO	TAREAS	PRESUPUESTO
CONCURSOS	C. Coplas y Contrapunto.	DE COPLAS Y CONTRAPUNTO	.Publicación de afiche de la convocatoria. .Publicación de bases. .Determinar espacios a realizarse y capacidad. .Coordinación con entidades de socorro y seguridad. .Premiación.	S/. 3,644.50
	C. de Reinado.	DE REINADO	.Publicación de bases. .Determinar espacios a realizarse y capacidad. .Conferencia de Prensa .Convocatoria de medios de prensa .Convocar a los jurados. .Coordinación con entidades de socorro y seguridad. .Presentación de representantes de los Barrio concursante. .Baile Oficial de Reinas. .Desfiles en pasarela. .Premiación.	S/. 15,026.50
	C.. de Patrullas y Comparsas.	DE PATRULLAS Y COMPARSAS	.Publicación de bases. .Determinar espacios a realizarse y capacidad. .Convocar a los jurados. .Coordinación con entidades de socorro y seguridad. .Ambientación de estrados y mallas de seguridad. .Presentación. .Premiación.	S/. 4,313.30
	C.. del Gran Corso.	GRAN CORSO	.Publicación de bases. .Determinar espacios a realizarse, planos y capacidad. .Convocar a los jurados. .Coordinación con entidades de socorro y seguridad. .Ambientación de estrados y mallas de seguridad. .Presentación. .Premiación.	S/. 30,730.00
	C. del Ño Carnavalón.	DE VIUDAS	.Publicación de afiche de la convocatoria. .Publicación de bases. .Determinar espacios a realizarse, planos y capacidad. .Coordinación con entidades de socorro y seguridad. .Premiación.	S/. 5,400.00
ÑO CARNAVALÓN	C. del Ño Carnavalón.	BANDO	.Elaboración del Ño Carnavalón y trajes alusivos.	S/. 4,673.00
		ENTRADA	.Coordinación con entidades de socorro y seguridad.	S/. 3,730.00
		CORTEJO FÚNEBRE	.Determinar espacios a realizarse, planos y capacidad.	S/. 1,150.00
		ENTIERRO	.Promoción y convocatoria a participar al público.	S/. 1,150.00
<b>TOTAL</b>				<b>S/. 69,817.30</b>



**Tabla N° 19: Plan de Actividades por Barrios.**

TIPO	BARRIO RESPONSABLE	ACTIVIDAD	TAREAS	PRESUPUESTO
BAILES	B. Chontapaccha.	DEL MANATIAL DEL AMOR	. Plan del Festival elaborado por el Barrio responsable debe ser presentado al Patronato. . Aprobación del Plan. . Coordinación con entidades de socorro y seguridad. Incluir en programa oficial.	S/. 3,250.00
	B. Lucmacucho.	DE CLONES		S/. 3,250.00
NO CARNAVALÓN	B. Santa Elena.	MATRIMONIO		S/. 3,880.00
	B. San Pedro.	JUEVES DE COMADRES		S/. 3,250.00
		JUEVES DE COMPADRES		S/. 3,250.00
FESTIVALES:	B. San Sebastián.	DE LA CHICHA Y EL PAN		S/. 3,250.00
	B. Mollepampa.	DEL LANDARUTO		S/. 3,250.00
	B. Cumbe Mayo.	DEL SANCOCHADO		S/. 3,250.00
	B. Nuevo Cajamarca.	DEL SACO LARGO		S/. 3,250.00
	B. La Florida.	DEL URPO		S/. 3,250.00
			<b>TOTAL</b>	<b>S/. 33,130.00</b>

## CONCLUSIONES:

1. Los autores concluyen que la apreciación general de las entrevistas a los miembros del Patronato, representantes de las empresas prestadoras de servicios turísticos, encuestas a los pobladores y turistas nacionales y extranjeros conducen a señalar que se hace necesario de un plan de institucionalización para la revaloración y sostenibilidad en la Fiesta del Carnaval de Cajamarca, y que su existencia remendaría de manera positiva confirmándose la hipótesis.
2. La importancia de la Fiesta del Carnaval ya expresada en la investigación conlleva a señalar que debe ser consolidada como un evento de mayor relevancia a nivel Nacional, es así que el Plan de institucionalidad en revaloración y sostenibilidad para la Fiesta, instituye normas y procesos que reformen la labor que se realiza anualmente, el cual trascienda en la mejora continua en las principales actividades de la Fiesta; donde se implanta como una guía general. De ese modo, podría ser posible que con el tiempo se conserve y produzca una fiesta cada vez más atrayente para la ciudadanía local e internacional.
3. La propuesta realizada por las autoras en función a los resultados de las entrevistas y de las encuestas tienen el propósito de servir como orientación para proyectar medidas e implementar versiones que recuperan la esencia tradicional en las actividades de la Fiesta, con el fin de contribuir a su permanencia en el trascendental acontecimiento de alegría, diversión y confraternidad social, y así preservar la cultura viva Cajamarquina.
4. Identificando los puntos críticos, se proponen mejoras en la realización de la Fiesta del Carnaval, promoviendo la identidad, motivación, participación y compromiso de la población Cajamarquina; del mismo modo se brinda normas y recomendaciones a seguir para evitar ocurrencias negativas en el desarrollo de la Fiesta con el fin de cambiar positivamente las percepciones de la población de Cajamarca. Dada la necesidad de salvaguardar la integridad física de participantes, pobladores y visitantes se elabora un plan de contingencia, para prevenir accidentes, incidentes y riesgos, y con ello conseguir que los turistas tengan tranquilidad, confort en su estadía y consideren que son parte de una familia en la ciudad de Cajamarca.
5. Las autoras estiman que la actual falta de planes, el desconocimiento de criterios administrativos y la improvisación en las actividades de la Fiesta del Carnaval, pueden

ser cambiados *con el diseño del plan de acción de la presente propuesta* cuyo objetivo es la revalorización que amerita esta singular Fiesta. De esta manera podrá conseguirse el reconocimiento y sostenibilidad a corto y largo plazo de esta, como patrimonio cultural vivo a nivel Nacional.

6. Como señalan los resultados, la organización de la Fiesta del Carnaval de Cajamarca es realizado por un "Patronato", el cual es de carácter improvisado y desorganizado; este se establece por lo general semanas y en el mejor de los casos un par de meses antes de la fiesta; es por esta razón que identificando las necesidades y requerimiento de propiciar medidas preventivas en la problemática, se presenta la propuesta de un plan para que la revalorización e institucionalización de la Fiesta para que preserve las costumbres, expresiones, manifestaciones artísticas y culturales tradicionales de esta. Este hecho sugiere la necesidad de proporcionar una auténtica institucionalidad, planificada y objetiva, que permita darle una sostenibilidad a la fiesta, cambiando la improvisación y el trabajo empírico por una organización dirigida a valorar y organizar la participación ciudadana.
7. De acuerdo a los resultados obtenidos y a la propuesta del plan consideramos que la población cajamarquina se encuentra predispuesta a aceptar mejoras en el desarrollo de la fiesta, preservando las tradiciones con compromiso, responsabilidad y respeto de manera constante manteniendo la identidad propia.
8. A nivel económico se considera que la propuesta de planeamiento para la institucionalidad generaría mayores ingresos económicos para la localidad, debido a la mayor inversión por parte de empresas públicas y privadas creando alianzas estratégicas entre ellas y nuevas oportunidades laborales en varios sectores, principalmente en el sector turístico, que conlleva a un mejor estilo de vida de la población.
9. El desarrollo de la Fiesta del Carnaval genera además un impacto ambiental negativo por el uso desmedido de los recursos naturales, como el agua, y otros en vía de extinción, como el árbol de capulí, además no se cuenta con la capacidad necesaria para albergar y mantener el orden en los eventos debido a la magnitud de la congregación de asistentes: para los que se propone su mejora a través de las charlas de conciencización dirigida a los actores y participantes incluyendo los planes de contingencia para preservar su integridad en cada evento de la Fiesta.

## RECOMENDACIONES

1. Las autores sugieren la necesidad perentoria de aplicar la propuesta de plan para la institucionalidad para el Carnaval Cajamarquino, el cual contiene planes de acciones para los eventos y actividades, donde implica organizar, dirigir, desarrollar y evaluar cada una de ellas, con el fin de lograr la mejora continua en su desarrollo para una agradable experiencia la Fiesta del Carnaval de Cajamarca.
2. A las empresas prestadoras de servicios turísticos involucrarse más de los eventos y actividades de la Fiesta del Carnaval con el fin de que adquieran una concienciación cultural para que posteriormente sea refleje en sus empresas.
3. Asimismo, se sugiere a la población del distrito de Cajamarca que en el desarrollo de la fiesta del carnaval sigan presentes las buenas tradiciones de la fiesta popular, con el espíritu del carnaval para que perdure en las futuras generaciones y sentirse orgullosos de la Fiesta del Carnaval de Cajamarca.
4. A los turistas se recomienda respetar, apreciar la cultura viva y contribuir con el desarrollo de esta, haciendo un turismo responsable.
5. A nivel turístico las autoras estiman la trascendencia de aprovechar las oportunidades dadas por la globalización y dar a conocer al mundo la importancia del patrimonio que tenemos y también exponer el estado en que se encuentran, para lograr generar el interés e importancia que amerita su valoración, y asimismo se tomen las medidas correspondientes para mejorar con la finalidad de hacer que perdure su esencia.
6. La propuesta de Plan de Institucionalidad para la revaloración y sostenibilidad de la Fiesta del Carnaval de Cajamarca, de ser aplicada, generaría un impacto positivo en el turismo, ya que contiene las potencialidades para el desarrollo turístico en la zona.
7. Aumentar el compromiso de los miembros del Patronato para lograr una gestión eficiente y eficaz en su desempeño ya que conforma el factor humano de la organización es el principal responsable del sentido y valor que perciban la población y todos los asiduos y actores de la Fiesta del Carnaval.
8. La implementación de la propuesta, sería una posibilidad consistente para proporcionar mayor realce a la revalorización y sostenibilidad en la Fiesta, al necesitar un modelo de gestión que logre mantener el equilibrio entre conservación y rentabilidad.

## REFERENCIAS BIBLIOGRAFICAS

### Referencias de Libros:

- Alvarez Ahumada, A. (2005). *Hablemos de seguridad*. Colombia: Ediciones Pluma de Mompox S.A.
- Andrade Espinozo, S. (2001). *Planeación Estratégica*. Segunda edición. Perú: Lucero S.R.L
- Bernal, C. (2011). *Metodología de la Investigación: para Administración, Economía, humanidades y Ciencias Sociales*. Segunda Edición. México: Pearson Educación de México.
- Bateson, G. (1972). *Pasos hacia una ecología de la mente: colección de ensayos en antropología, psiquiatría, evolución y epistemología*. Ballantine Books.
- Cabarcos, N. (2011). *Administración de Servicios Turísticos*. Bogotá: Editorial por Ideaspropias.
- Cánepa Koch, G. (1998). *Máscara, Transformación e Identidad en los Andes*. Lima, Lima, Perú: Pontificia Universidad Católica del Perú.
- Catucci, S. *Historia de la Música*. Milán, Italia: Eurolitho Spa.
- Castellamos, E. (2011). *Planeación del Espacio Turístico*. México. Editorial Trillas.
- Choque Larrauri, R. (2012). *Planeamiento Estratégico y Cuadro de Mando Integral (Balanced Scorecard) en la Gestión Pública*. (Segunda ed.). Lima, Perú: Derrama Magisterial.
- Cieza de León, P. *La Crónica del Perú*.
- Colobran Huguet, M., & Arqués, J. M. *Administración de Sistemas Operativos*.
- Comellas, J. (2008). *Historia Sencilla de la música*. Madrid, España: RIALF, S.A.
- Correa de Molina, C. *Administración estratégica y calidad integral en las instituciones educativas*.
- Díaz Moliner, R. (2007). *Guía Práctica de Prevención de Riesgos Laborales* (Quinta ed.). Valladolid, España: Lex Nova.
- Espasa Calpe. *"Enciclopedia Universal"* (Vol. Tomo VII).

- Evans, N., Campbell, D. & Stonehouse, S. (2003). *Gestión estratégica del Turismo*. España: Síntesis S.A.
- Fernando Botero, L. (1990). Chimborazo de los incas: estudios antropológicos. Ecuador.
- Fernandez Sanchez, E. (2010). *Administración de empresas : un enfoque interdisciplinar*. Paraninfo.
- German, Z. V. (2013). *Cultura de Carnaval, Patrimonio y Capital Social*.
- Gronroos, C. (1994). *Marketing y Gestión de Servicio*. Madrid, España: Díaz de Santos, S.A.
- Harrison, J. S., & St. John, C. H. (2009). *Fundamentos de la Dirección Estratégica*. España: Paraninfo.
- Hernández Sampieri, R., Fernández Collado, C. & Baptista Lucio, P. (2010). *Metodología de la investigación*. Séptima Edición. México: Editorial Mc Graw Hill.
- Huguet, M. C., Arqués Soldevila, J. M., & Galindo, E. (2008). *Administración de Sistemas Operativos en Red*. UOC.
- Jaramillo Antillón, J. (2004). *La Evolución de la Cultura: de Las Cavernas a la Globalización Del Conocimiento*. San José: Editorial de la Universidad de Costa Rica.
- Jiménez Borja, A. (1947). *Máscaras de Baile*. Lima, Perú.
- Jiménez Borja, A. (1979). *Máscaras Peruanas: Colección Arturo Jiménez*. Lima., Perú.
- Koontz, H., & O'Donnell, C. (1979). *Curso de Administración Moderna: un análisis de las funciones de la administración* (Sexta ed.). McGraw-Hill.
- Kotler, P. (2002). *Dirección de Marketing: Conceptos Esenciales*. Mexico: Pearson Education.
- Kotler, P., & Armstrong, G. (2003). *Fundamentos de Marketing*. México: Pearson.
- Krippendorff, K. *Metodología de Análisis de Contenido: teoría y práctica*. Barcelona, España: PAIDÓS.
- La Organización de las Naciones Unidas para la Educación, la Ciencia y la Cultura. (2009). *Nuestra Diversidad Creativa de la Comisión Mundial de Cultura y Desarrollo*. Madrid.
- Lexus. (2000). *Diccionario Enciclopédico Color*. Barcelona: Trébol.
- Lizarazu, J. (2003). *Gestión Ambiental y Gestión Municipal*. La Paz, Bolivia.

- Matilla K. (2009). *Conceptos fundamentales en la Planificación Estrategica de las Relaciones Públicas*. Barcelona: Editorial UOC
- Muir, E. (2001). *Fiesta y Rito en la Europa Moderna*. España: Complutense, S.A.
- Muñoz, L. (2005). *Memorias de Espejos y de Juegos: Historia de la Fiesta y los Juegos del Carnaval Andino de San Juan de Pasto*. Pasto, Colombia: EDINAR.
- Naranjo Benavides, F. J. (2007). *Primeros Pasos para un Experto en Prevención de Riesgos Laborales*. Madrid, España: Tébar.
- Olivas Weston, M. (2007). *Fiestas Populares de Cajamarca*. (Primera ed.). Lima, Lima, Perú: Antares, artes y letras.
- Olivas Weston, M., & Roncal Briones, N. (2004). *Dulces y Licores Tradicionales de Cajamarca* (Primera ed.). Cajamarca, Cajamarca, Perú: Antares arte y cultura.
- Organismo Mundial de Turismo (1999). *Desarrollo sostenible del turismo*. OMT
- Ospina R. (1998). *Misión Rural una perspectiva Regional*. Colombia: TM Editores.
- Parkin, M. (2006). *Microeconomía*. México: Editorial Impresora Apolo S.A.
- Pérez, M. (2000). *Diccionario de la Música y los Músicos* (Vol. I). Madrid, España: Istmo, S. A.
- Ravines, T. *Fiestas Religiosas de Cajamarca Colonial*. Cajamarca: Pallay.
- Reyes Ponce, A. (2004). *Administración moderna*. México, México: Limusa.
- Rimarachín Cabrera, J., & Sarmiento Longo, J. (1997). *El Carnaval de Cajamarca: Desde sus Orígenes a la Actualidad*. Cajamarca, Cajamarca, Perú.
- Rimarachín, J., & Rojas, J. (1997). *El Carnaval de Cajamarca*. Cajamarca.
- Robbins, S. (2004). *Comportamiento Organizacional* (Décima ed.). México: Pearson Educación.
- Robbins, S. P., & Coulter, M. (2005). *Administración* (Octava ed.). México: Pearson Education.
- Robbins, S. P., & De Cenzo, D. (2009). *Fundamentos de la Administración: conceptos esenciales*.
- Rojas, S. E., & Rojas Alva, R. W. (2004). *Nuestro Carnaval, Así es Cajamarca en el Carnaval*. (C. y. Departamento de Educación, Ed.) Cajamarca, Cajamarca, Perú: Municipalidad Provincial de Cajamarca.
- Ruano Pavón, C. (2012). *Promoción y Comercialización de Productos y Servicios Turísticos Locales*. Málaga: IC.

- Ramos P. (2007). *Uso eficiente de los recursos naturales*. España. Ediciones Universidad de Salamanca.
- Rivas, J. & Madagán M. (2012). *Planificación y gestión Sostenible del Turismo*. España: Septem Ediciones S.L.
- Ruiz Vega, A., & Valdes Pelaez, L. (1996). *Turismo y Promocion de Destinos Turísticos: Implicaciones Empresariales*. Oviedo, España: Universidad de Oviedo.
- Saavedra C., E., Durán P., E., & Durandal C., C. (2004). *Prmoción Turística: Una llave para el desarrollo de Chuquisaca*. La Paz, Bolivia: Fundación PIEB.
- Salas Salas, L. (2011). Analisis Literario de las Coplas de Carnaval de Cajamarca. *Voces del Norte* (01), 40,41,42,43.
- Selmer, C. (2001). *Hacer y Defender un Presupuesto, Herramientas, métodos y argumentos*. Bilbao, España: Ediciones Deusto.
- Summers, D. C. (2006). *Administración de la calidad*.
- Tejada, G. *Retratos del Carnaval*. Complejo Monumetnal de Belén., Cajamarca, Cajamarca, Perú.
- Turismo, M. d. (2012). *Plan Estratégico Nacional de Turismo del Perú 2012 - 2021*.
- Turismo., M. d. (2013). *Plan Estratégico Nacional de Turismo del Perú 2012 - 2021*.
- Urrutia, J. (2009). Fiestas y Rituales. *Fiestas e Identidades*, (pág. 498). Lima.
- Varo, J. (1993). *Gestión Estrategica de la Calidad en los Servicios Sanitarios*. Madrid, España: Díaz de Santos, S.A.
- Vergara, T. (2000). *Tahuantinsuyo: El Mundo de los Incas*. Barcelona: Lexus.
- VÉRTICE S.L. (2008). *Marketing Turístico, Hostelería y Turismo*. Málaga: VÉRTICE.
- Vivanco T, I. (2007). *Pukllay, Carnaval Originario del Perú*. Andahuaylas.
- Warnaylly / Comunidad de Niños. (2004). Roberto Aguire, El Hombre de las Máscaras.
- Yehezkel, D. (1990). *Entrenando el futuro*. México: Fondo de Cultura Económica.
- Zarama, G. (2013). *Cultura de Carnaval, Patrimonio y Capital Social*. Bogotá: Prisma III.

### **Referencias de Documentos Legales**

- Ministerio de Comercio, Industria y Turismo de Colombia. (2008). *Viva Colombia: viaja por ella*.
- Perú. Departamento de Educación, Cultura y Deporte. Rojas, S. & Rojas, R. (2014). "Nuestro Carnaval. Cajamarca".



- Perú. Ministerio de Comercio Exterior y Turismo. Albán Ramírez, C. (2011). *"Estrategia para el desarrollo de Destinos Turísticos"*.
- Perú. Ministerio de Comercio Exterior y Turismo. (2013). *"Plan Estratégico Nacional de Turismo del Perú 2012-2021"*
- Perú. Ministerio de Comercio Exterior y Turismo. (2011). "Plan Nacional de Calidad Turística"
- Perú. Ministerio de Comercio Exterior y Turismo. (2000). PROMPERU. El Rol del Estado en la Labor de Promoción- País: Hacia una Auditoría Académica de PromPerú. Pp. 303-31

### Referencias de Documentos Legales

- Diario Oficial El Peruano. (s.f.). Ley 27667. Ley que declara al carnaval de Cajamarca como. *Congreso de la República del Perú* .

### Referencias de Tesis

- Balcazar, A. (2012). Uso de la fiesta popular como medio de comunicación comercial: El caso del Carnaval de Cajamarca. (Tesis de Licenciatura). Pontificia Universidad Católica del Perú, Lima, Perú.
- Cahuana Calua, L. (2014). Características de cultura exportadora para fortalecer las condiciones actuales de gestión de los artesanos de Huambocancha – Cajamarca, orientado a la exportación rentable de artículos decorativos artesanales tallados en piedra a EEUU para el año 2014. (Tesis de Licenciatura). Universidad Privada del Norte, Perú.
- Calderón Sare, E. (2009). Festividades patronales provinciales como expresión de interculturalidad en la ciudad de Trujillo. (Tesis de Licenciatura). Universidad Nacional de Trujillo, Perú.
- Doig Hoyle M. (2011). Estudio de Pre factibilidad para la instalación de una planta para la elaboración de piqueos a base de pecanas en la ciudad de Trujillo. (Tesis de Licenciatura). Universidad Privada del Norte, Perú.
- Fajardo Linares, L. (2003). Recuperación de las Festividades religiosas como recurso potencial para el desarrollo turístico de Moche (Tesis de Licenciatura). Universidad Nacional de Trujillo, Perú.
- Tirado Novoa L. (2014). Viabilidad económica y financiera del proyecto de inversión de elaboración y comercialización de yogurt pro biótico de aguay manto enriquecido con quinua en la ciudad de Cajamarca. (Tesis de Licenciatura). Universidad Privada del Norte, Perú.

### Referencias de Medios Electrónicos

- American Marketing Association [AAA]. (s.f.). *American Marketing Association*. Recuperado el 2013 de 10 de 01, de American Marketing Association: <https://www.ama.org/Pages/default.aspx>

Consejo de Promoción Turística (2001). *Carnaval Dominicano*. [En línea] Recuperado el 10 de Mayo del 2013, de <http://www.svsu.edu/~kerman/MHD/Boletin-Publicaciones-Cultura/Carnaval.pdf>

El Comercio (2013). *Cajamarca esperaba la llegada de 20 mil turistas para el carnaval*. Recuperado el 05 de Mayo del 2013, de <http://elcomercio.pe/turismo/1523456/noticia-cajamarca-espera-llegada-20000-turistas-carnaval>

García Jordán, P., Izard, M., & Laviña, J. (Julio de 1994). *Books Google*. (U. d. Barcelona., Ed.) Recuperado el 15 de Septiembre de 2014, de <https://books.google.com.pe/books>:  
<https://books.google.com.pe/books?id=A9OS9ujBsBAC&pg=PA181&dq=Slncretismo+Andino&hl=en&sa=X&ved=0CCQQ6AEwAWoVChMljfXY-4qYyAlVypYeCh1BKgeP#v=onepage&q=Slncretismo%20Andino&f=false>

Instituto Nacional de Estadística e Información (2014). *Departamento de Cajamarca*. Recuperado el 15 de Junio del 2014, de [http://www.inei.gov.pe/media/MenuRecursivo/publicaciones\\_digitales/Est/Lib1167/cajamar.htm](http://www.inei.gov.pe/media/MenuRecursivo/publicaciones_digitales/Est/Lib1167/cajamar.htm)

Instituto Nacional de Seguridad e Higiene en el Trabajo. (s.f.). *Manual de Procedimientos de prevención de riesgos laborales, Guía de Elaboración*. Recuperado el 15 de 04 de 2014, de [http://www.insht.es/InshtWeb/Contenidos/Documentacion/TextosOnline/Guias\\_Ev\\_Riesgos/Manual\\_Proced\\_Prev\\_Riesgos/Manual\\_procedimientos.pdf](http://www.insht.es/InshtWeb/Contenidos/Documentacion/TextosOnline/Guias_Ev_Riesgos/Manual_Proced_Prev_Riesgos/Manual_procedimientos.pdf)

Los Andes de Cajamarca. (5 de enero de 2013). *Los Andes de Cajamarca Organización*. Recuperado el 20 de junio de 2013, de Los Andes de Cajamarca Organización: <http://www.losandes.org.pe/noticias-alac/133-plan-de-seguridad-de-carnaval-2013-incorpora-acciones-de-cuidado-en-centro-historico>

Ministerio de Comercio Exterior y Turismo [MINCETUR]. (2011). *Plan Nacional de Calidad Turística*. Recuperado el 03 de junio de 2013, de <http://www.mincetur.gov.pe/TURISMO/OTROS/cultur/cultur.htm>

Ministerio de Comercio y Turismo de Perú. (2012-2021). *Plan Estratégico Nacional de Turismo [PENTUR]*. Recuperado el 03 de junio de 2013, de [http://www.mincetur.gov.pe/newweb/Portals/0/documentos/turismo/PENTUR\\_2013-Final.pdf](http://www.mincetur.gov.pe/newweb/Portals/0/documentos/turismo/PENTUR_2013-Final.pdf)

MINCETUR. (2008). *Medición económica del Turismo*, Recuperado de 05 de Mayo del 2013, de <http://www.mincetur.gov.pe/newweb/Default.aspx?tabid=2112>

Roque, D. (2010, 25 de junio). *Carnaval Cajamarquino*. En Blog: Carnaval Cajamarquino. Recuperado el 15 de mayo del 2013, de <http://carnavalcajamarquino.blogspot.com/>

Organización de las Naciones Unidas para la Educación, la Ciencia y la Cultura [UNESCO]. (2009). *UNESCO*. Recuperado el 12 de Junio de 2013, de UNESCO: <http://www.unesco.org/new/es/culture/themes/cultural-diversity/cultural->

expressions/programmes/culture-for-development-indicators/resources/key-  
documents/

Real Academia Española. (s.f.). *Diccionario de la Lengua Española*. Recuperado el 15 de junio de 2013, de Diccionario de la Lengua Española: [http://buscon.rae.es/drae/?type=3&val=cachua&val\\_aux=&origen=REDRAE](http://buscon.rae.es/drae/?type=3&val=cachua&val_aux=&origen=REDRAE)

Saavedra Ordinola, D. (2012). *Plan de Interpretación del Patrimonio para la dinamización cultural de la Iglesia San Francisco de Asís de Piura*. Recuperado el 05 de Febrero de 2013 de, [http://academia.edu/2967617/Implementacion\\_de\\_un\\_Plan\\_de\\_Interpretacion\\_de\\_l\\_Patrimonio\\_para\\_la\\_dinamizacion\\_cultural\\_de\\_la\\_Iglesia\\_de\\_San\\_Francisco\\_de\\_Piura](http://academia.edu/2967617/Implementacion_de_un_Plan_de_Interpretacion_de_l_Patrimonio_para_la_dinamizacion_cultural_de_la_Iglesia_de_San_Francisco_de_Piura)

Santillan J. (2013). *Todo el Color en una Muestra Fotográfica: "Retratos del Carnaval"*. Recuperado el 15 de mayo del 2014, de [http://www.cajamarca-sucesos.com/artes\\_pintura\\_y\\_escultura/exposiciones\\_artisticas/exposiciones\\_2012/exposiciones\\_2012.htm](http://www.cajamarca-sucesos.com/artes_pintura_y_escultura/exposiciones_artisticas/exposiciones_2012/exposiciones_2012.htm)

Tuesta, S. (2012). *Carnaval, Como yo lo Se Gozar* [En Línea]. Recuperado el 01 de Febrero del 2013, de (Tuesta, 2012). [http://www.costumbresperu.com/Fiesta\\_detalle.php?idn=285](http://www.costumbresperu.com/Fiesta_detalle.php?idn=285)

## ANEXOS

## ANEXO I: LINEA DE TIEMPO DEL CARNAVAL

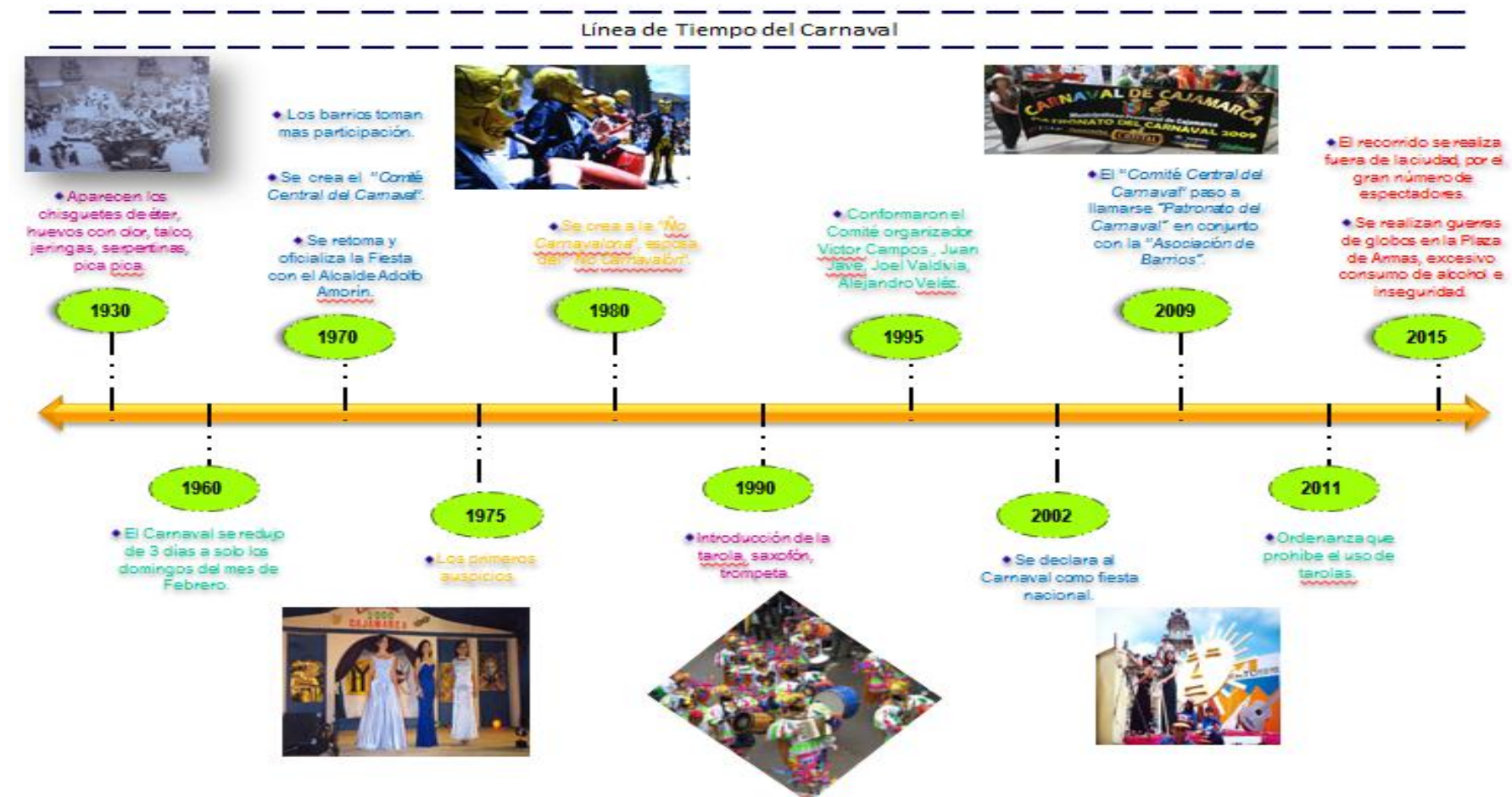

## ANEXO II: Análisis Estadístico

Tabla N°2.1: Encuesta Población Local

ENCUESTA A POBLADORES		
La presente encuesta forma parte del estudio de investigación con el fin de elaborar un Plan Estratégico para la Organización de la Fiesta del Carnaval Cajamarquino.		
Por favor leer atentamente las indicaciones y responda a las siguientes preguntas. Esta encuesta es anónima.		
<b>I. DATOS GENERALES:</b>		
Género: M ( ) F ( )		
Edad:		
a) 21 a 30 años	b) 31 a 40	c) 41 a 50 d) 51 a 60 e) 61 a más
Grado de instrucción:		
a) Primaria	b) Secundaria	c) Superior
<b>II. QUESTIONARIO:</b>		
1. ¿Participa en Fiesta del Carnaval?		
a) Activamente en todas las actividades		b) Participa parcialmente de las actividades
c) No participa		
2. ¿Con quién suele participar de la Fiesta?		
a) Pareja	b) En familia	c) Con amigos
d) Solo		
3. ¿Qué le pareció el Carnaval del último año?		
a) Muy Bueno	b) Bueno	c) Regular d) Malo e) Muy malo
4. ¿Está usted de acuerdo que existe una buena organización en el desarrollo de la Fiesta del Carnaval Cajamarquino?		
a) Totalmente de acuerdo	b) De acuerdo	c) Ni de acuerdo ni desacuerdo
d) Desacuerdo	e) Totalmente de desacuerdo	
*¿Por qué? (para respuesta d y e) _____		
5. ¿Qué aspectos le gustaría mejorar en el Desarrollo de esta Fiesta?		
a) Orden	b) Limpieza	c) Seguridad
d) Organización	e) Puntualidad	f) Profesionalismo
6. ¿Considera Ud. que el carnaval ha perdido sus costumbres tradicionales?		
a) Totalmente de acuerdo	b) De acuerdo	c) Ni de acuerdo ni desacuerdo
d) Desacuerdo	e) Totalmente de desacuerdo	
7. ¿Que costumbres tradicionales del carnaval considera ud que se debe recuperar ?		
a) Utilización de los chisquetos de éter		b) Utilización del talco perfumado
c) Utilización de pica pica y serpentinas con mensajes de impre		d) Decoración de las calles con guirnaldas.
e) Las máscaras de tejidas de malla utilizadas por los clones		
f) Los acompañamientos hechos por el clarín, guitarra, tambores y acordeón.		
8. ¿Alguna vez ha tenido un problema de seguridad durante el desarrollo de la Fiesta?		
a) Si		b) No
Nombre del incidente: _____		
GRACIAS POR SU TIEMPO BRINDADO.		

Tabla 2.2: Encuesta a Turistas Nacionales y Extranjeros.

ENCUESTA A TURISTAS			
La presente encuesta forma parte del estudio de investigación con el fin de elaborar un Plan Estratégico para la Organización de la Fiesta del Carnaval Cajamarquina.			
Por favor leer atentamente las indicaciones y responda a las siguientes preguntas. Esta encuesta es anónima.			
I. DATOS GENERALES:			
Género: M ( ) F ( )			
Edad:			
a) 18 a 27	b) 28 a 37	c) 38 a 47	d) 48 a 57 e) 58 a más
Grado de instrucción:			
a) Primaria	b) Secundaria	c) Superior	
II. QUESTIONARIO:			
1. ¿Qué aspecto toma en cuenta para elegir un destino a la hora de viajar?			
a) Naturaleza.	b) Distancia.	c) Atractivo turístico.	
d) Precio económico.	e) Lugar seguro.	f) Clima.	
1. ¿Con quién suele realizar su viaje?			
a) Pareja.	b) En familia.	c) Con amigos.	d) Solo.
2. ¿Ha visitado un lugar turístico durante una Fiesta regional?			
a) Sí		b) No	
3. ¿Qué actividad realiza durante la Fiesta?			
a) Interactuar con los pobladores en la Fiesta.		b) Conocer la cultura y costumbre de la localidad.	
c) Observar y tomar fotografías.		d) Comprar de artesanía.	
e) Degustar la gastronomía local.		f) No participa de la Fiesta.	
4. ¿Conoce sobre el Carnaval Cajamarquina?			
a) Sí, tengo un conocimiento.		b) Sí, tengo algunos conocimientos.	
c) No tengo conocimiento.			
5. ¿A través de qué medios se enteró de la Fiesta del Carnaval Cajamarquina?			
a) Programar de TV.		b) Diarios / revistas.	c) Publicidad.
d) Internet / páginas web.			
6. ¿Cuánto tiempo planea permanecer en la ciudad de Cajamarca?			
a) 1-2 noches.	b) 4-6 noches.	c) 8 noches a más.	
7. ¿Qué le pareció el desarrollo de la Fiesta del Carnaval Cajamarquina?			
a) Muy Buena.	b) Buena.	c) Regular.	
d) Mala.	e) Muy mala.		
8. ¿Qué aspecto positivo ha percibido en el desarrollo de la Fiesta del Carnaval?			
a) Organización.		b) Puntualidad en las actividades programadas.	
c) Orden.		d) Seguridad.	
e) Motivación carnavalesca.			
9. ¿Qué aspecto negativo ha percibido en el desarrollo de la Fiesta del Carnaval?			
a) Escaso nivel profesional.		b) Impuntualidad.	c) Desorden.
d) Inseguridad.	e) Motivación carnavalesca.		
GRACIAS POR SU TIEMPO BRINDADO.			

Tabla N° 2.3: Encuesta al Patronato

<b>FORMATO DE ENTREVISTA PARA EL PATRONATO DEL CARNAVAL</b>		
<p>ESTUDIO: La presente entrevista forma parte del estudio de investigación con el fin de elaborar un Plan Estratégico para la Organización de la Fiesta del Carnaval Cajamarquina.</p>		
FECHA:	Entrevista N°:	
Nombre De La Organización:		
Dirección:	Teléfono:	Correo:
Nombre Del Entrevistado:		
Cargo:		
Profesión:		
<b>QUESTIONARIO</b>		
1. ¿Cómo se organiza la Fiesta del Carnaval Cajamarquina?		
2. ¿De qué manera maneja la planificación del Carnaval Cajamarquina? ¿Cuentan con un plan?		
3. ¿Cuáles son los requisitos para participar?		
4. ¿Quiénes participan? Y ¿Cómo la hacen?		
5. ¿Cómo se financia la Fiesta del Carnaval Cajamarquina? ¿Quiénes contribuyen?		
6. ¿Cómo se realiza la promoción y publicidad?		
7. ¿Cómo ha observado el desarrollo de la Fiesta del Carnaval en el transcurrir de los años?		
8. ¿Considera Ud. que se mantiene las costumbres tradicionales del carnaval? ¿Qué costumbres tradicionales deberían recuperarse?		
9. ¿Qué medidas se están considerando para implementar y recuperar estas costumbres tradicionales perdidas?		
10. ¿Cómo se realiza el control y monitoreo, durante y después, de la actividad?		
11. ¿Cuáles son los sucesos más frecuentes?		
12. ¿Qué entidades apoyan el evento brindando ayuda? ¿Se elabora un plan de trabajo?		
13. ¿Cómo cree que perciben los turistas la Fiesta del Carnaval Cajamarquina?		
14. ¿Se realiza un estudio de la percepción de los turistas nacionales e internacionales? ¿Cómo se realiza?		
15. ¿Cree usted que la implementación de un Plan Estratégico de la Fiesta del Carnaval Cajamarquina contribuiría a realizar un mejor trabajo? ¿Por qué?		
NOTAS:		



Tabla N° 2.4: Encuesta a Empresas Prestadoras De Servicios Turísticos

<b>FORMATO DE ENTREVISTA PARA EMPRESAS PRESTADORAS DE SERVICIOS TURISTICOS</b>					
ESTUDIO: La presente entrevista forma parte del estudio de investigación con el fin de elaborar un Plan Estratégico para la Organización de la Fiesta del Carnaval Cajamarquino.					
FECHA:			Entrevista N°:		
Nombre De La Empresa:					
<b>Hospedaje</b>		<b>Restaurante</b>		<b>A.A.V.V.</b>	
Dirección:		Teléfono:		Correo:	
Nombre Del Entrevistado:					
Cargo:					
Profesión:					
<b>QUESTIONARIO</b>					
1. ¿Conoce cómo se organizan la Fiesta del Carnaval Cajamarquino?					
2. ¿Conoce de la existencia de un Plan para el desarrollo Carnaval Cajamarquino?					
3. ¿Cómo ha percibido el desarrollo de la Fiesta del Carnaval en el transcurrir de los años?					
4. ¿Se identifica su empresa con la Fiesta del Carnaval?					
5. ¿Cómo participa su empresa en la Fiesta del Carnaval?					
6. ¿Cuáles son las incidencias más frecuentes durante la Fiesta del Carnaval?					
7. ¿Considera Ud. que se mantienen las costumbres tradicionales del Carnaval? ¿Qué costumbres tradicionales deberían recuperarse?					
8. ¿Qué opiniones negativas recurrentes ha registrado de los turistas que llegan para la Fiesta del Carnaval?					
9. ¿Qué recomendaciones plantearía para la mejora de la organización del carnaval?					
10. ¿Cree usted que la implementación de un Plan de organización mejoraría el desarrollo? ¿Por qué?					
NOTAS:					

**ANEXO III: RESULTADOS DEL ANALISIS E INTERPRETACION FOTOGRAFICA.**  
**Análisis e Interpretación de Fotografías de la Fiesta del Carnaval de Cajamarca**  
**de los años 30, 70, 80, 90, 20, 21.**

**Actividades del Carnaval Cajamarquino**

**Actividad: Concurso de Coplas**

**Fotografía N° 01: Concurso de Coplas del Carnaval 2006**



Actividad:	Descripción:	Características:	Elementos:
Concurso de Coplas del Carnaval.	En la imagen se observa la participación de los "Tucos de Cajamarca" en el concurso de Coplas y contrapuntos organizado por el Patronato del Carnaval 2006.	Es tradicional la participación de músicos invitados que acompañen las simpáticas coplas y contrapuntos del concurso.	Grupo de músicos.
Año: 2006.			
Fuente: Blog de Reptur Perú (2006). Recuperada el 15/06/2015 , desde <a href="http://repturperu.blogspot.com/2006_02_01_archive.html">http://repturperu.blogspot.com/2006_02_01_archive.html</a>			

**Fotografía N° 02: Concurso de Coplas del Carnaval 2015**



Actividad:	Descripción:	Características:	Elementos:
Concurso de Coplas del Carnaval.	Vemos en la imagen a participantes del concurso bailando y cantando.	El concurso de coplas y contrapuntos se desarrolló en los escenarios del Quinde y es desarrollado para el público en general.	Participantes del concurso. Músicos. Escenario del Quinde.
Año:			
2015			

Fuente: Patronato del Carnaval. Página oficial de Facebook.

**Actividad: Conferencia de Prensa**

<b>Fotografía N° 03: Conferencia de Prensa, Candidatas del Carnaval 2009</b>			
			
Actividad:	Descripción:	Características:	Elementos:
Conferencia de Prensa para la presentación de las Candidatas a Reinas del Carnaval.	En esta imagen se aprecia a los miembros del Patronato en conferencia de prensa para la presentación de las nuevas candidatas a Señorita Carnaval.	Evento realizado en un ambiente cerrado. No hay motivos carnestolendos.	Miembros del Patronato del año 2009.
Año:			
2009			
<p>Fuente: Balcázar Rojas, A. (2012). <i>“Uso de la fiesta popular como medio de comunicación comercial: el caso del Carnaval de Cajamarca”</i>. (Tesis de Licenciatura). PUCP, Lima, Perú. (pág.218).</p>			

**Fotografía N° 04: Conferencia de Prensa, Candidatas del Carnaval 2013**



Actividad:	Descripción:	Características:	Elementos:
Conferencia de Prensa para la presentación de las Candidatas a Reinas del Carnaval.	En esta imagen se aprecia a los miembros del comité de Reinado, quienes se presentaron en la conferencia de prensa.	Evento realizado en un las instalaciones del Hotel & Spa Laguna Seca.	Miembros del Patronato del año 2013.
Año:			
2013			

Fuente: Patronato del Carnaval. Página oficial de Facebook.

### Actividad: Promoción del Carnaval

**Fotografía N° 05: Promoción del Carnaval 1905**



Actividad:	Descripción:	Características:	Elementos:
Promoción del Carnaval 1905.	En esta imagen se puede observar a un grupo de personas vestidas con trajes alegóricos bailando por la plazuela, haciendo promoción a la Fiesta del Carnaval.	En la plazuela San Pedro uno de los lugares de concentración de personas, donde se realiza esta presentación de inicio de los Carnavales en la ciudad.	Pobladores y visitantes. Participantes del Carnaval disfrazados.
Año			
1905.			

Fuente: Rojas, S. & Rojas, R. (2004). *Nuestro Carnaval*. Cajamarca. Primera edición. Imprenta "El Che". (pág. 5).

**Fotografía N° 06: Promoción del Carnaval 2015**



Actividad:	Descripción:	Características:	Elementos :
Promoción del Carnaval.	Vemos en la imagen a concursantes de las comparsas con sus vestidos alegóricos haciendo una caminata con la pancarta del Carnaval en la ciudad de Lima.	Las comparsas y patrullas ganadoras, fueron invitadas para realizar la promoción del Carnaval en la ciudad de Lima	Comparsas y patrullas. Publico espectador.
Año 2015.			

Fuente: Fotografía de Lisbeth Castilla en Facebook (2015). Recuperada el 15/06/2015, desde [www.facebook.com/photo.php?fbid=10200152230604201&set=t.100000786341347&type=3&theater](http://www.facebook.com/photo.php?fbid=10200152230604201&set=t.100000786341347&type=3&theater)

**Actividad: Bando Carnavalesco**

**Fotografía N° 07: Bando del Carnaval 1997**



Actividad:	Descripción:	Características:	Elementos:
Bando del Carnaval.	Vemos un grupo de participantes del bando con banderolas desfilando por las calles de la ciudad.	El bando Carnavaleiro recorría las calles de la ciudad desfilando y acompañados por los espectadores y público en general.	Participantes del bando carnestolendos.
Año: 1997.			

Fuente: Rojas, S. & Rojas, R. (2004). *Nuestro Carnaval*. Cajamarca. Primera edición. Imprenta "El Che". (pág. 191).



**Fotografía N° 08: Bando Carnestolendos 2015**



Actividad:	Descripción:	Características:	Elementos:
Bando Carnestolendos.	Se observa a una patrulla de cabezones que representan al Ño Carnavalón	Los cabezones eran una antigua costumbre de los inicios del Carnaval que se ha retomado estos últimos años.	Cabezones del Ño Carnavalón o Rey Momo.
Año 2015.	anunciando su llegada y dando inicio al Carnaval.	Los cabezones tienen diferentes expresiones faciales alusivas a los sentimientos.	
Fuente: Patronato del Carnaval. Página oficial de Facebook.			

### Actividad: Matrimonio de Ño Carnavalón y Doña Carnavalona

**Fotografía N° 09: Matrimonio de Ño Carnavalón y Doña Carnavalona 2014**



Actividad:	Descripción:	Características:	Elementos:
Matrimonio de Ño Carnavalón y Doña Carnavalona.	Se en la imagen se ve a los novios en la ceremonia de matrimonio, los cuales se casan en una ceremonia pública.	La ceremonia se celebra en Santa Elena con público espectador y con un cura quien bendice este matrimonio.	Ño Carnavalón o Rey Momo y Doña Carnavalona. Público espectador.
Año:			
2014.			

Fuente: Portafolio Periodístico. Tony Alvarado. Recuperado el 15/062015, desde <https://www.youtube.com/watch?v=fQVw8duEtV4>

**Fotografía N° 10: Matrimonio de Ño Carnavalón y Doña Carnavalona 2015.**



Actividad:	Descripción:	Características:	Elementos:
Matrimonio del Ño Carnavalón y Doña Carnavalona	En la imagen apreciamos al Cura que casa a Doña Carnavalona y al Ño Carnavalón.	La ceremonia se celebra en Santa Elena con público espectador y con un cura quien bendice este matrimonio. En la imagen el cura muestra un aspecto de estar ebrio.	Ño Carnavalón o Rey Momo y Doña Carnavalona.
Año 2015.			
Fuente: Reportaje De Cajamarca Reporteros. Recuperado el 15/062015, desde <a href="https://www.youtube.com/watch?v=enxol8br6ak">https://www.youtube.com/watch?v=enxol8br6ak</a>			

### Calles Adornadas en el Carnaval

**Fotografía N° 11: Calles Adornas en el Carnaval**



Actividad:	Descripción:	Características:	Elementos:
Arreglo de las principales calles.	Se observa en la imagen el Pasaje Atahualpa adornado con guirnaldas que cuelgan desde los techos de las casas.	Las guirnaldas hechas de plásticos de colores o papel cometa con distintas formas y tañamos cocidas o pegadas a un pabito o soguilla para luego ser colgadas.	Guirnaldas. Calles de la ciudad
Año:			
No específico.			

Fuente: Rimarachín, J. & Sarmiento, J. (1997). *El Carnaval de Cajamarca*. Cajamarca. Talleres Protegidos. (pág. 46)

**Fotografía N° 12: Arreglo de Calles 2014**



Actividad:	Descripción:	Características:	Elementos:
Arreglo de calles.	Observamos un cartel de color rojo con el nombre del barrio "San Sebastián" y su copla tradicional.	En la actualidad son pocas las calles que llevan este tipo de arreglos.	Carteles de Barrios Guirnaldas.
Año:	Además de guirnaldas colgadas de los techos hechos de plástico con variadas formas conectadas entres si por un pabilo o soguilla.	Los carteles sirven como una forma de identificación y de delimitación entre Barrios.	
2014.			

Recopilación realizado por las autoras

### Actividad: Jueves de Compadres

**Fotografía N° 13: Jueves de Compadres 2011**



Actividad:	Descripción:	Características:	Elementos:
Jueves de Compadres.	En la imagen vemos a los pobladores de la ciudad, participando en el tradicional Jueves de Compadres.	Esta tradición es realizada todos los años en la plazuela de San Pedro.	Pobladores de la ciudad. Promotores del evento.
Año: 2011.			

Fuente: Reportaje de Destino Cajamarca. Jueves de Compadres (2011). Recuperada el 15/06/2015, desde <https://www.youtube.com/watch?v=CgiZhxucTs>

**Actividad: Reinando Infantil del Carnaval**

**Fotografía N° 14: Reinado del Carnaval 1969**



Actividad:	Descripción:	Características:	Elementos:
Reinado	Podemos observar la coronación de la Reina Infantil y Reina del Carnaval.	Las reinas usan vestidos elegantes y cetros.	Reina Infantil. Reina del Carnaval. Presentador.
Año			
1969			

**Fuente:** Cajamarca en el Tiempo, página oficial de Facebook. Recuperada el 03/04/2015 desde <https://www.facebook.com/Cajamarcaeneltiempo/photos/a.1627517004162275.1073741838.1558512441062732/1581298372117472/?type=3&theater>

**Fotografía N° 15: Reinado Infantil del Carnaval 2013**



Actividad:	Descripción:	Características:	Elementos:
Reinado.	Vemos las finalistas del concurso de reina Infantil 2013.	Las reinas usan vestidos de noche. El evento fue realizado en la Universidad Nacional de Cajamarca.	Candidatas al Reinado del Carnaval.
Año:			
2013.			

Fuente: Patronato del Carnaval. Página oficial de Facebook.



**Actividad: Reinado de Señorita Carnaval**

**Fotografía N° 16: Elección y Coronación de la Señorita Carnaval 2000**



Actividad:	Descripción:	Características:	Elementos:
Elección y Coronación de la Señorita Carnaval	Observamos a tres representantes de barrios, finalistas para la elección de Señorita Carnaval.	Un escenario con motivos carnestolendas con luces y sonido.	Candidatas a Señorita Carnaval. Imágenes del carnaval.
Año	El lugar como escenario es el coliseo del colegio César Narváez Alva.	Las reinas llevan vestidos de noche.	Logos de auspicios.
2000	Se aprecia también a los logos de los auspiciadores de antaño.		

Fuente: Balcázar Rojas, A. (2012). "Uso de la fiesta popular como medio de comunicación comercial: el caso del Carnaval de Cajamarca". (Tesis de Licenciatura). PUCP, Lima, Perú. (pág.204).

**Fotografía N° 17: Elección de la Srta. Carnaval 2015**



Actividad:	Descripción:	Características:	Elementos:
Elección de la Srta. Carnaval	Se observa las cinco candidatas para señorita Carnaval en general, vestidas en traje de noche, esperando la decisión del jurado.	La elección de Srta. Carnaval, se realiza en una ceremonia con público en general, donde se designa a la Srta. Carnaval del 2015	Semifinalistas del concurso Srta. Carnaval. Jurado Público en general.
Año: 2015.			

Fuente: Patronato del Carnaval. Página oficial de Facebook.

### Actividad: Entrada del Ño Carnavalón

**Fotografía N° 18: Entrada del Ño Carnavalón**



Actividad:	Descripción:	Características:	Elementos:
Entrada del Ño Carnavalón.	Observamos en la imagen la Entrada del Ño Carnavalón o Rey Momo, este delante de un camión acompañado de carnavaleros pintados y abrazados en grupos.	El recorrido era por las principales calles. Las personas acompañaban al Ño Carnavalón. Durante el trayecto el camión iba repartiendo en una cisterna agua para repartir a los carnavaleros.	Muñeco del Ño Carnavalón o Rey Momo. Camión. Participantes (llamados Carnavaleros).
Año: No específico.			

Fuente: Rimarachín, J. & Sarmiento, J. (1997). *El Carnaval de Cajamarca. Cajamarca. Talleres Protegidos.* (pág. 64)

**Fotografía N° 19: Entrada del Ño Carnavalón 2014**



Actividad:	Descripción:	Características:	Elementos:
Entrada del Ño Carnavalón.	Vemos en la imagen a los muñecos representativos del Ño Carnavalón y Doña Carnavalona, con rasgos singulares para la atracción del público.	La representación de Ño Carnavalón y Doña Carnavalona son satirizados todos los años con la creatividad de los creadores	Ño Carnavalón y Doña Carnavalona Participantes.
Año: 2014.			

Fuente: Destino Cajamarca. Presentación de video de la entrada del Ño Carnavalón 2014. Recuperada el 15/06/2015, desde <https://www.youtube.com/watch?v=42u6qkmpGWU>

### Actividad: Concurso de Patrullas y Comparsas

Fotografía N° 20: Concurso de Patrullas y Comparsas 2009



Actividad:	Descripción:	Características:	Elementos:
Concurso de Patrullas y Comparsas.	Se aprecia a la Comparsa de Mayores del Barrio Cumbe Mayo.	Distinguimos la fusión de los instrumentos musicales tradicionales y modernos.	Comparsa de Mayores, Barrio Cumbe Mayo.
Año:	Cuenta con trajes más elaborados y un diseño único.	Todos llevan el logo del barrio al que representan.	
2009.			

**Fuente:** Balcázar Rojas, A. (2012). *"Uso de la fiesta popular como medio de comunicación comercial: el caso del Carnaval de Cajamarca"*. (Tesis de Licenciatura). PUCP, Lima, Perú. (pág.224).

**Fotografía N° 21: Concurso de Patrullas y Comparsas 2015**



Actividad:	Descripción:	Características:	Elementos:
Concurso de Patrullas y Comparsas.	Vemos en la imagen que en el recorrido establecido por el Patronato para el concurso de patrullas y comparsas si hubo una buena designación de vías de evacuación y cercado, como vemos en la imagen.	Las vías de acceso y el cercado del concurso es importante para prevenir accidentes en la aglomeración de gente que a veces se acerca y para la seguridad de los participantes para que se desplacen con mayor comodidad.	Participantes del Concurso de Patrullas y Comparsas. Jurado Público en general.
Año: 2015			

Fuente: Patronato del Carnaval. Página oficial de Facebook.

**Actividad: Corso del Carnaval**

**Fotografía N° 22: Corso del Carnaval 1930**

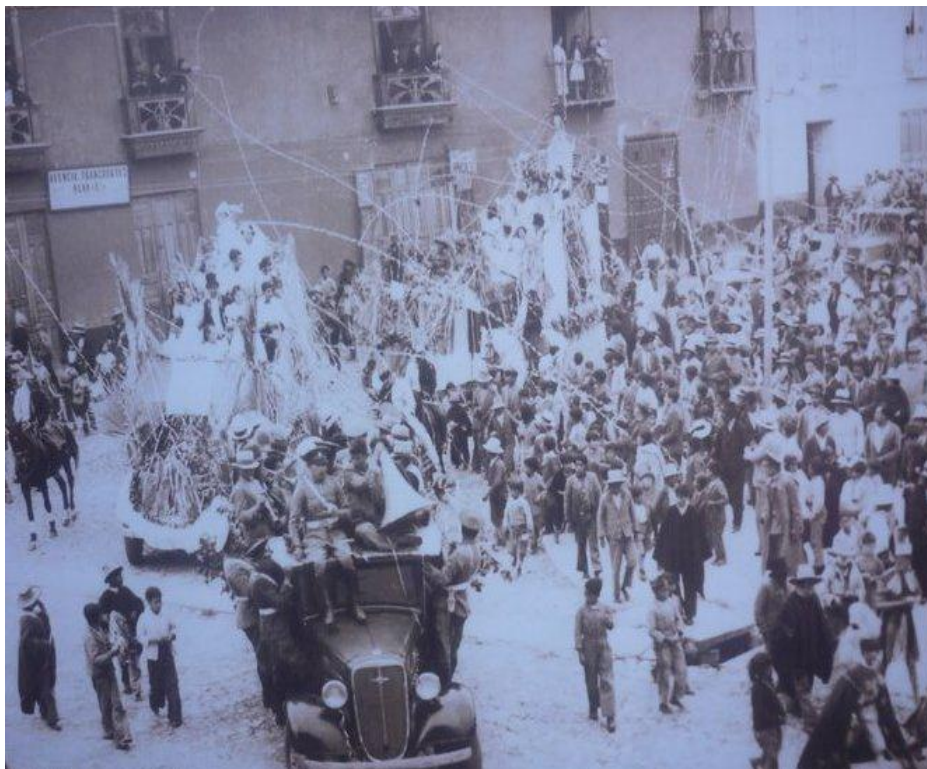

Actividad:	Descripción:	Características:	Elementos:
Corso del Carnaval.	Se observa el desfile de carros alegóricos por el centro de la ciudad acompañada de espectadores de todas las edades y clases sociales.	Se usaban carros grandes de época adornados en donde iban muchas personas.	Carros adornados con tela. Banda de músicos. Trajes elegantes de época. Serpentinas.
Año: 1930.			

Fuente: Tristán Ravines Sánchez, periodista.

**Fotografía N° 23: Corso del Carnaval 2014**



Actividad:	Descripción:	Características:	Elementos:
Corso	Observamos los peligrosos palcos formados por tablas puestas encima de un camión, donde el público permanece durante el corso.	Las personas sin prevenir el riesgo en el que están expuestas, alquilan estos lugares para ser espectadores del corso, los cuales son los accesibles en los costos de alquiler.	Camiones hechos palcos. Espectadores
Año:			
2014.			

**Recopilación realizado por las autoras.**



**Fotografía N° 24: Corso del Carnaval 2015**



Actividad:	Descripción:	Características:	Elementos:
Corso	Vemos el desfile del corso cajamarquino, dándose casi al anochecer.	Hace ya años atrás, el corso ha tenido una tardanza en comenzar, lo cual provoca una insatisfacción por parte del público espectador que está esperando desde temprana hora ver el recorrido. Este año el corso termino muy tarde de lo programado y fue molestia para todos los en general	Participantes del Corso. Público en general.
Año: 2015.			

Fuente: Patronato del Carnaval. Página oficial de Facebook.

### Actividad: Velorio y Entierro del Ño Carnavalón

Fotografía N° 25: Velorio y Entierro del Ño Carnavalón



Actividad:	Descripción:	Características:	Elementos:
Velorio y Entierro del Ño Carnavalón o Rey Momo.	Se aprecia en la imagen a las viudas que van llorando delante el ataúd de Ño Carnavalón o Rey Momo, rodeado de flores y cargado en andas.	Se trata de varones que interpretan el papel de viudas que lloran y se lamentan por la muerte de su amado.	Ataúd del Ño Carnavalón o Rey Momo. Viudas. Público.
Año:	Momo, rodeado de flores y cargado en andas.	Se realiza una ceremonia en honor al difunto en donde se lee las causas de su muerte y el testamento.	
No específico.	Acompañados además por el público		

Fuente: Rimarachín, J. & Sarmiento, J. (1997). *El Carnaval de Cajamarca. Cajamarca*. Talleres Protegidos. (pág. 78)

**Fotografía N° 26: Velorio y Entierro del Ño Carnavalón 2015**



Actividad:	Descripción:	Características:	Elementos:
Velorio y Entierro del Ño Carnavalón.	Podemos ver en la imagen las viudas, la reina del Carnaval y a la Srta. Carnaval a lado del Ño Carnavalón.	La tradición en el velorio es que las viudas hagan sus caracterizaciones de desconsoladas viudas a los pies del ataúd.	Ataúd del Ño Carnavalón. Viudas. Público espectador. Reinas
Año:			
2015.			

Fuente: Página oficial de Perú Noticias recuperado el 5/06/2015, desde <http://www.deperu.com/noticias/con-el-entierro-del-rey-momo-termino-el-carnaval-de-cajamarca-n14402.html>

## Elementos del Carnaval Cajamarquino.

Fotografía N° 27: El Clon



Actividad:	Descripción:	Características:	Elementos:
Corso del Carnaval	Observamos en la imagen, El Clon Ñusta de Oro, encabezando su patrulla, el cual se ubica en medio de personas imprudentes que causan desorden en el desfile.	Aunque se pongan las vallas las personas no respetan e interfieren en el desfile llegando a interrumpir la presentación de los participantes del Corso.	Participantes del Corso. Público en general. El Clon.
Año:			
2015			

Fuente: Patronato del Carnaval. Página oficial de Facebook.

**Fotografía N° 292: Máscara**



Actividad:	Descripción:	Características:	Elementos:
Concurso del Patrullas y Comparsas.	Se presenta un Clon con mantos y telares Cajamarquinos, típica máscara hecha de malla de bronce con rasgos humanos.	El clon muestra un traje con figuras geométricas hecho en telares chotanos.	Clon. Máscara.
Año: 2012.		La máscara de malla metálica muestra los rasgos de un hombre español.	

Fuente: Pardo, G. Carnaval de Cajamarca. En Blog: Flickr. Recuperada el 06/03/2015, desde <https://www.flickr.com/photos/gloriapardo/sets/72157629114643928/>

**Fotografía N° 30: Música**



Actividad:	Descripción:	Características:	Elementos:
Curso	En la imagen se observa a un comparsa de clones desfilando con instrumentos tradicionales; los cuales son el acordeón, la guitarra y el bombo, desfilan por las calles de la ciudad.	La singular comparsa lleva trajes de clones con coloridos trajes, donde resalta los melódicos sonidos representativos de la alegría del Carnaval.	Cuadrilla de clones.
Año:			
No especifica.			

**Fuente:** Rojas, S. & Rojas, R. (2004). *Nuestro Carnaval*. Cajamarca. Primera edición. Imprenta "El Che". (pág. 18).

**Fotografía N° 31: Danza**



Actividad:	Descripción:	Características:	Elementos:
Curso	Se observa a una comparsa del Barrio San Sebastián moviendo los brazos siguiendo una secuencia, como parte de su coreografía, además observamos a un niño siguiendo la comparsa y tratando de ser parte de él, este niño no está con disfraz y tiene consigo una tarola.	La danza representa alegría contagiante en los espectadores, sim embargo no es correcto interrumpir en el curso; se ven las vías de acceso que están establecidas, pero sin embargo al faltar una autoridad como la policía, este niño desencaja en la participación de esta patrulla.	Comparsa masculina de mayores. Barrio San Sebastián.
Año:			
2015.			

**Fuente:** Patronato del Carnaval. Página oficial de Facebook.

**Fotografía N° 32: Gastronomía**



Actividad:	Descripción:	Características:	Elementos:
Feria Gastronómica.	En la imagen se observamos a participantes de la Feria gastronómica ofreciendo sus productos; la cual deleitó los paladares de miles de asistentes, con los mejores platos y productos	En la feria gastronómica se mostró comidas típicas hechas con cuy y cultivos tradicionales que actualmente se exportan, como el aguaymanto, cacao, café y tarwi.	Participantes de la Feria Gastronómica. Asistentes a la Feria.
Año:			
2013.			

**Fuente:** Peruvian Cuisine for the world. Feria gastronómica conquistará a miles de asistentes al carnaval de Cajamarca, informó Dircetur. Recuperado el 06/03/2014 desde, <http://www.google.de/imgres?imgurl=http%3A%2F%2Fpcwexpo.com%2Fintro%2Fwp-content%2Fuploads%2F2012%2F01%2FFeria-gastron%2525C3%2525B3mica-conquistar%2525C3%2525A1-a-miles-de-asistentes-al-carnaval-de-Cajamarca-inform%2525C3%2525B3ircetur.jpg&imgrefurl=http%3A%2F%2Fpcwexpo.com%2Fintro%2F2012%2F01%2F12%2Fgastronomic-fair-to-conquer-thousands-of-attendees-at-cajamarca-carnival-dircetur-reported%2F&h=380&w=580&tbid=qKUpBJJ6rr4UM%3A&docid>



## CAPITULO IV: TALLERES

Charla de Sensibilización sobre la Identidad con la Fiesta del Carnaval y su importancia en el Turismo:	
Objetivo:	Fomentar actividades para fortalecer la identidad con el patrimonio de la cultura viva y su importancia para contribuir al desarrollo del turismo en Cajamarca.
Participantes:	★ Representantes de las empresas prestadoras de Servicios Turísticos.
	★ Representantes de los barrios y caseríos participantes de la Fiesta del Carnaval.
Metodología:	Se realizará dos secciones durante dos días en una semana; en un tiempo de 02 horas, una hora por tema, en días previamente coordinados por el Patronato del Carnaval, con un máximo de treinta participantes; a los cuales se les otorgará material físico y virtual para su mejor comprensión.
Temas:	★ Importancia de la actividad Turística
	★ Imagen e identidad local
	★ La Fiesta como medio para generar divisas
	★ Actualidad y pronóstico a corto plazo de mejora en la Fiesta del Carnaval de Cajamarca.
Lugar:	Será determinada por el Patronato del Carnaval.
Charla de Conciencia Turística	
Objetivo:	Aumento de la Identidad Cultural, recuperación de las tradiciones del Carnaval Cajamarquino y Conservación del Patrimonio Cultural.
Participantes:	★ Público en general.
Metodología:	Se realizará dos secciones durante dos días en el transcurso de una semana; en un tiempo de 02 horas, una hora por tema, en días establecidos por el Patronato del Carnaval, con un máximo de treinta participantes; a los cuales se les otorgará material físico y virtual para su mejor comprensión.
Temas:	★ Turismo y su importancia.
	★ Cultura viva y conservación del patrimonio.
	★ Carnaval Cajamarquino y trascendencia de las costumbres.
	★ Identificación de normas generales establecidas para el desarrollo de la Fiesta del Carnaval.
Lugar:	Será determinada por el Patronato del Carnaval.

## **CAPITULO V: PROYECTOS DE REGLAMENTOS**

### **R1: Concurso de Coplas y**

#### **Contrapuntos**

Capítulo I: De Los Participantes.

Capítulo II: De Los Requisitos.

Capítulo III: De La Calificación.

Capítulo IV: Del Jurado.

Capítulo V: De Sus Actividades.

Capítulo VI: Disposiciones

Complementarias.

Capítulo VII: De los Resultados.

Capítulo VIII: De los premios.

### **R2: Señorita Carnaval**

Capítulo I: De Los Participantes.

Capítulo II: De Los Requisitos.

Capítulo III: De La Vestimenta.

Capítulo IV: Del Jurado.

Capítulo V: De La Calificación.

Capítulo VI: De Sus Actividades.

Capítulo VII: Disposiciones

Complementarias.

### **R3: Reina Infantil del Carnaval de Cajamarca**

Capítulo I: De La Elección.

Capítulo II: De Los Requisitos.

Capítulo III: De La Calificación.

Capítulo IV: Del Jurado.

Capítulo V: Disposiciones

Complementarias.

### **R4: Concurso De Patrullas y**

#### **Comparsas Del Carnaval De Cajamarca**

Capítulo I: Definiciones.

Capítulo II: De Los Participantes

Capítulo II: De Los Requisitos.

Capítulo III: De La Calificación.

Capítulo IV: Del Jurado.

Capítulo V: De Sus Actividades.

Capítulo VI: Disposiciones

Complementarias.

### **R5: Gran "Curso de Carnaval" de Cajamarca**

Capítulo I: Definición.

Capítulo II: De los participantes.

Capítulo III: Del Desfile y Presentación de  
Delegaciones.

Capítulo IV: De los requisitos en los carros  
alegóricos.

Capítulo VI: De La Inscripción.

Capítulo VIII: De La Calificación.

Capítulo IV: Del Jurado.

Capítulo V: De Sus Actividades.

Capítulo VIII: De Los premios.

### **R6 Concurso de "Viudas" en el Velorio Ño Carnavalón"**

Capítulo I: De los Participantes.

Capítulo II: De la inscripción.

Capítulo III: De los premios.

Capítulo IV: De Sus Actividades.

## **R1: Concurso de Coplas y Contrapuntos**

### Capítulo I: De Los Participantes. -

Artículo 1.- Los participantes serán en su mayoría personas naturales de Cajamarca y/o con ascendencia cajamarquina o de la región.

Artículo 2.- Los participantes deberán inscribirse directamente en la oficina del Patronato del Carnaval.

Artículo 3.- Los participantes no podrán ser los miembros de la comisión organizadora, ni los integrantes del jurado calificador.

Artículo 4.- Los participantes no podrán inscribirse como representantes en dos o más barrios a la vez para el concurso.

Artículo 5.- La convocatoria está dirigida al público en general.

Artículo 6.- Dentro del concurso de Coplas y Contrapunto se considera los siguientes criterios de evaluación:

- Originalidad en letra.
- Interpretación.
- Ritmo.
- Música o melodía.
- Vestimenta.

Artículo 7.- En caso de no presentarse los participantes inscritos se eliminarán automáticamente.

### Capítulo II: De Los Requisitos

Artículo 8.- Para poder participar en el concurso de Coplas y Contrapunto, cada grupo deberá cumplir los siguientes requisitos:

- Los integrantes de cada grupo deberán ser en su mayoría de los barrios a los cuales van a representar, constando este en su dirección de D.N.I.
- Los integrantes deberán presentar su D.N.I. al momento de su inscripción en las fechas establecidas por la oficina del Patronato del Carnaval del año en curso.
- Al momento de inscribirse, el compositor entregará su tema del concurso en un

sobre manila cerrado, en donde colocará un pseudónimo en la parte externa y en un sobre aparte colocara sus datos personales, colocando en la parte externa también su seudónimo.

- Los integrantes deberán ser mayores de 18 años o haber cumplido en el año. No hay límite de edad para participar.
- Los participantes pueden concursar, solo con un tema de su creación, sin utilizar lenguaje soez ni palabras que atenten contra la moral y buenas costumbres. Tampoco se permitirá alusiones políticas en los versos de las composiciones del concurso.
- Cada tema de concurso estará compuesto hasta de cinco estrofas y en el caso de los contrapuntos serán seis estrofas.
- Los grupos deberán estar conformados por seis (6) miembros como mínimo y un máximo de diez (10) personas; ya sean hombres y/o mujeres.
- Los grupos deberán presentar vestimenta representativa para tener uniformidad.

### Capítulo III: De La Calificación

Artículo 9.- Se considerarán los siguientes criterios.-

- Tema y originalidad de la composición.
- Objetivo comunicacional.
- Interpretación y ritmo.
- Música o melodía.
- Uniformidad en la vestimenta.
- Puntualidad.
- Actitud y Aptitud de los participantes

Calificación: En base a tres (3) y (2) puntos correspondiente sumando un total de 20 puntos.

### Capítulo IV: Del Jurado

Artículo 10.- El jurado estará conformado por personas idóneas, con conocimientos y experiencia en música e interpretación. Para el cual debe cumplir con el siguiente perfil.-

- Especialista musical (1).
- Sociólogo (1).
- Profesor de canto (1).
- Promotor o Gestor Cultural (1).

Artículo 11.- El jurado deberá tener un presidente y secretario, elegidos entre ellos mismos.

Artículo 12.- El jurado calificará durante la realización de la presentación, según se designa la fecha publicada en el programa oficial del Carnaval Cajamarquino.

Artículo 13.- El jurado emitirá su voto de acuerdo a los criterios establecidos.

Para efectos de la votación, el jurado recibirá hojas impresas y membretadas por el Patronato del Carnaval conteniendo los criterios establecidos y los nombres de cada grupo y barrio al que representan.

El orden de la presentación será determinada por sorteo las cuales serán publicadas y comunicadas en su debido tiempo.

Artículo 14.- En caso de empate, el jurado procederá a una nueva votación o tomará la decisión que considere conveniente.

Artículo 15.- La decisión del jurado es inapelable.

#### Capítulo V: De Sus Actividades

Artículo 16.- Los ganadores por conveniencia participarán en las actividades centrales del carnaval y según se consideren necesario. Además de participar en actividades de promoción turística de la región donde sean invitados como acompañantes durante el año de su elección de ganadores.

Artículo 17.- Al finalizar los ganadores tendrán la oportunidad de presentar sus composiciones en una exposición que organizará el Patronato del Carnaval previos días a las fechas principales.

#### Capítulo VI: Disposiciones Complementarias

Artículo 18.- De no cumplir con lo establecido en los requisitos el grupo restará puntos a su calificación.

Artículo 19.- Si los integrantes a participar en el concurso no se presentan en la hora establecida, no tendrán oportunidad ni justificación a interrumpir el evento para participar quedando por consecuencia eliminados.

Artículo 20.- En caso de presentarse un tema igual o similar se realizará una investigación para determinar el origen de la composición, de identificarse plagio el grupo será eliminado automáticamente.

## Capítulo VII: De los Resultados

Los resultados del concurso de coplas y contrapuntos se darán a conocer el día de la etapa final, una vez terminada la participación de los concursantes. El día se establecerá en el programa oficial del Carnaval del año en curso.

## Capítulo VIII: De los premios

Después de establecido los resultados se realiza la entrega de premio a los participantes ganadores.

Los premios constan de

- Primer puesto.- Clon de Oro
- Segundo puesto.- Clon e Plata
- Tercer puesto.- Clon de Bronce y premio sorpresa.

Tabla N°5.1: Planilla De Evaluación del Concurso De Coplas y Contrapunto.

PATRONATO DEL CARNAVAL COMITÉ COPLAS Y CONTRAPUNTO.									
INFORMACIÓN GENERAL									
Nombre de Grupo o Participantes								N°	
Nombre de Origen*									
Origen*								Memoria	
Barrio		Centro Poblado		Caserío		Descriptiva		Si No	
CATEGORIAS									
CREADORES			INTERPRETES			CONTRAPUNTOS			
CRITERIOS DE EVALUACION									
Crterios	Ptj.				Calificación			Total de Ptj.	
Tema y originalidad.	3				1	2	3		
Objetivo comunicacional.	3				1	2	3		
vestimenta.	2				1	2	....		
Puntualidad.	3				1	2	3		
Música o melodía.	3				1	2	3		
Actitud y Aptitud de los	3				1	2	3		
Interpretación.	3				1	2	3		
TOTAL	20				TOTAL				
Jurado Clalificador		Jurado Clalificador			Jurado Clalificador			Jurado Clalificador	

Sistematización realizado por las autoras.

## R2: Elección Señorita Carnaval

### Capítulo I: De las Participantes

Artículo 1.- La Señorita Carnaval de Cajamarca, será elegida entre las candidatas que inscriban los barrios a participar de la ciudad de Cajamarca.

Artículo 2.- La designación de Señorita Carnaval se llevará a cabo mediante calificación acumulativa que realizará el jurado a través de entrevistas personales, así como en el día

principal de la elección y coronación, además de tomarse en cuenta el compromiso que la candidata tenga durante su preparación y asesoramiento bajo los siguientes criterios:

- Cumplir con los requisitos expuestos en el presente.
- Compromiso con la preparación.
- Participación en todas las actividades programadas.
- Puntualidad.
- Actitud y aptitud.
- Desenvolvimiento.
- Compañerismo.

Artículo 3.- La elección de Señorita Carnaval se realizará en la fecha programada por el Patronato del Carnaval, según calendario, se ejecutará en ceremonia pública siendo designada por el jurado calificador.

Artículo 4.- Las candidatas a Señorita Carnaval de cada barrio deberán ser elegidas con anticipación para poder inscribirse ante el Patronato del Carnaval, este deberá designar las fechas para tal actividad como mínimo un mes antes de los días centrales.

Artículo 5.- Las candidatas están obligadas a asistir a las sesiones de preparación en el lugar y tiempo determinado por la organización.

Artículo 6.- Las candidatas deberán estar en el back stage dos horas antes de iniciarse la ceremonia de elección y coronación. La impuntualidad de cualquier candidata no altera el inicio de la ceremonia, la cual deberá de iniciarse a la hora programada de acuerdo al Programa Oficial del Carnaval. La candidata quedará descalificada al no presentarse en la hora establecida, lo que no dará derecho a reclamo ni justificación alguna.

Artículo 7.- La organización designará un equipo de profesionales en belleza (maquillaje y peinado) para asistir a las candidatas. El Patronato cubrirá los gastos.

Artículo 8.- La candidata que considere necesario contar con un asesor de belleza personal, tendrá la potestad de hacerlo, siempre y cuando se hagan las coordinaciones de su autorización para el ingreso a camerinos, se permitirá solo a una persona.

Artículo 9.- La organización del Carnaval y comisión de reinado no se hacen responsables de la pérdida de ningún objeto personal de las candidatas, durante los días de asesoramiento, preparación ni en el certamen.

Artículo 10.- Las candidatas no podrán participar de sesiones fotográficas, ni grabación de videoclips, de manera anticipada a la presentación oficial en conferencia de prensa a los medios de comunicación, a fin de garantizar la equidad entre ellas.

Artículo 11.- Las candidatas que promuevan acciones de discriminación y/o bulling serán excluidas del concurso sin reclamo alguno.

Artículo 12.- Dentro del concurso se consideran los siguientes títulos adicionales:

- Señorita Simpatía, elegida por aclamación.
- Señorita Fotogenia, designada por la Asociación de Fotógrafos de nuestra localidad, y tendrá un presente por el jurado calificador.
- Señorita Internet, elegida por mayor puntaje de votos en las páginas oficiales del Patronato del Carnaval y en las redes sociales.
- Señorita Mejor Figura, elegida por un representante del gimnasio auspiciador.
- Señorita Mejor Sonrisa, elegida por un representante del centro odontológico auspiciador.
- Señorita Amistad, elegida por votación de las candidatas participantes.
- Señorita Elegancia, designada por el jurado calificador.

Capítulo II.- De Los Requisitos.-

Artículo 13.- Para poder concursar en la elección de Señorita Carnaval de Cajamarca, las candidatas deberán cumplir con los siguientes requisitos.-

Ser natural de la región Cajamarca o tener padres Cajamarquinos, corroborando la información con una declaración jurada formulada por el presidente de barrio y fotocopia de D.N.I. de la candidata.

Ser inscrita para el electo, en la oficina del Patronato del Carnaval en las fechas designadas por este.

Edad entre los 18 y 22 años cumplidos, presentar partida de nacimiento o documento de identidad.

- Poseer una talla mínima de 1,65 cm de altura.
- Belleza facial.
- Armonía corporal (rostro y cuerpo).
- Tener un buen nivel de autoestima.
- Ser soltera, sin hijos y no haber estado casada.



- No registrar antecedentes penales.
- No haber participado en otros concursos de Carnaval anteriores, excepto en el reinado infantil.
- No haber participado en sesiones fotográficas y/o videoclips con fines eróticos ni desnuda.

Artículo 14.- El periodo de inscripción constará de dos semanas, que servirán para poder hacer una selección previa por la Comisión del Reinado teniendo en cuenta el cumplimiento de los requisitos expuestos en el Artículo 13.

Artículo 15.- El inicio de preparación de las candidatas será inmediatamente después de terminadas las inscripciones. Cada candidata recibirá un cronograma donde se especifique los horarios, lugares y actividades a las que deberá de asistir obligatoriamente tanto para la preparación como para las presentaciones oficiales.

La candidata será calificada en todo momento según se establece en el Artículo 2.

Artículo 16.- Cada candidata deberá acudir de manera obligatoria a la entrevista personal con el jurado, que sumará al puntaje que obtengan en su presentación de la elección y coronación. La hora y fecha de la entrevista personal será designada por la Comisión del Reinado.

Artículo 17.- Cada candidata desfilará en el escenario con las vestimentas respectivas y responderá las preguntas que se le formularán en el concurso.

Artículo 18.- La Comisión del Reinado ni el Patronato del Carnaval aceptará cambios o suplantación de las candidatas de manera intempestiva. En caso necesario se tendrá que hacer como mínimo con tres semanas de anticipación a la coronación o será descalificada.

### Capítulo III: De La Vestimenta.-

Artículo 19.- El vestuario a utilizarse en las diversas actividades y presentaciones oficiales será coordinado con anticipación por la Comisión del Reinado para la cual prevalecerá uniformidad; en colores y/o estilos.

Artículo 20.- Según se otorgue, las candidatas podrán utilizar los implementos e indumentaria otorgada por los auspiciadores, previa coordinación.

Artículo 21.- Para el vestuario a utilizarse durante la elección y coronación, serán los siguientes.-

- Traje de presentación que consta de zapatos de tacón, traje coctel y banda, esta última otorgada por la Comisión.
- Traje de Baño (otorgada por la Comisión).
- Traje de Noche (otorgada por la Comisión de Barrio).
- Traje Alegórico.- es un traje típico o inspiraciones culturales de nuestro país seleccionado por la Comisión de Reinado.

#### Capítulo IV: Del Jurado

Artículo 22.- El jurado estará conformado por personas idóneas, con conocimientos y experiencia en artes, talento y belleza. Para el cual debe cumplir con el siguiente perfil.-

- Reina de belleza (1).
- Diseñador de modas (1).
- Autoridad o referente al sector turismo (1).
- Personajes destacados en las artes (1).
- Un psicólogo (1).

Artículo 23.- El jurado emitirá su voto de acuerdo a los criterios establecidos.

Artículo 24.- En caso de empate, el jurado procederá a una nueva votación o tomará la decisión que considere conveniente.

Artículo 25.- El jurado deberá tener un presidente y secretario, elegidos entre ellos mismos.

Artículo 26.- El jurado votará dos veces.- la primera para elegir a 5 candidatas semifinalistas y la segunda para elegir a la Señorita del Carnaval de Cajamarca.

Artículo 27.- La decisión del jurado es inapelable.

#### Capítulo V: De La Calificación

Artículo 28.- Se considerarán los siguientes criterios.-

- Belleza física.
- Habilidad artística o talento.
- Desenvolvimiento.
- Personalidad.
- Conocimiento de la actualidad local, nacional e internacional.

Calificación.- En base a puntos 4 puntos correspondiente sumando un total de 20 puntos para los criterios generales de evaluación para la Señorita Carnaval.

Para efectos de la votación, el jurado recibirá hojas impresas y membretadas por Comisión del Reinado conteniendo los criterios establecidos y los nombres de cada candidata.

El orden de desfile de las candidatas se efectuará previo sorteo, durante el ciclo de capacitación en presencia de las mismas y de la Comisión de Reinado.

#### Capítulo VI: De Sus Actividades

Artículo 29.- La Señorita Carnaval elegida, presidirá todas las actividades centrales del Carnaval y según se consideren necesario. Además de participar en actividades de promoción turística de la región y obras benéficas. Según sea el caso participarán en actividades dentro y fuera de la ciudad donde sea invitada durante el año de su reinado. Para lo cual firmará un contrato de compromiso.

Artículo 30.- El patronato y/o entidad que invita deberá asumir con los gastos que se requieran.

Artículo 31.- El Patronato del Carnaval elaborará un cronograma anual de actividades en donde se requiera la presencia de la Señorita Carnaval y Señorita Simpatía del Carnaval de Cajamarca.

#### Capítulo VII: Disposiciones Complementarias

Artículo 32.- El Comité de Barrio deberá de cumplir obligatoriamente con las presentes bases de la Elección Señorita Carnaval del año en curso. De lo contrario no se tomará en cuenta su participación en la Elección Señorita Carnaval.

Artículo 33.- Si el Comité de Barrio no provee de la documentación solicitada de su representante en los plazos establecidos en el Artículo 14, la Comisión determinara su no participación.

Artículo 34.- El barrio deberá respetar la intervención de cada candidata durante su participación en el certamen de elección. El jurado está en la potestad de sancionar al barrio que no respete esta disposición. La sanción será la no calificación de la candidata en "Desplazamiento en pasarela", de acuerdo a los criterios establecidos en el Artículo 23.

**Tabla N°5.2: Planilla De Evaluación del Concurso De Señorita Carnaval.**

Categoría: Reina de Carnaval.			CRITERIOS DE EVALUACION								PUNTAJE TOTAL
N°	Nombres y Apellidos	Barrio	Armonía Corporal.	Belleza Facial.	Habilidad artística o Talento.	Expresión Oral.	Personalidad (actitud y Aptitud).	Femeneidad.	Pasarela y Postura.	cultura y contexto actual.	
			2	2	3	3	3	2	2	3	20
1											
2											
3											
...											
<p>_____</p> <p>Jurado Clalificador</p>			<p>_____</p> <p>Jurado Clalificador</p>			<p>_____</p> <p>Jurado Clalificador</p>			<p>_____</p> <p>Jurado Clalificador</p>		

Sistematización realizado por las Autoras

### **R3: Elección Reina Infantil del Carnaval de Cajamarca**

#### Capítulo I.- De La Elección.-

Artículo 1.- La Reina Infantil del Carnaval será elegida entre las niñas representantes de los diferentes barrios de la ciudad de Cajamarca. Se hará en ceremonia pública.

Artículo 2.- La Reina Infantil del Carnaval será elegida diez (10) días antes de los días principales al Carnaval.

#### Capítulo II.- De Los Requisitos.-

Artículo 3.- Para poder participar en la elección de la Reina Infantil del Carnaval se tendrá que cumplir los siguientes requisitos.-

- Ser natural de Cajamarca, o por lo menos de ascendencia Cajamarquina por línea materna o paterna, siendo este corroborado por el Presidente de barrio.
- La edad para la elección de la reina infantil es de 6 a 8 años cumplidos (presentar copia de su partida de nacimiento y/o D.N.I.)
- Ser inscrita en la oficina del Patronato del Carnaval durante las fechas establecidas por este.

- Las concursantes recibirán capacitación y asesoramiento en las fechas establecidas por el Patronato del Carnaval.

### Capítulo III.- De La Calificación.-

Artículo 4.- Se considerarán los siguientes criterios.-

- Belleza física.
- Habilidad artística o talento.
- Desenvolvimiento.
- Personalidad.

Calificación.- En base a cinco (5) puntos correspondiente sumando un total de 20 puntos.

### Capítulo IV.- Del Jurado.-

Artículo 5.- El jurado estará conformado por personas idóneas, con conocimientos y experiencia en artes y realización de eventos. Para el cual debe cumplir con el siguiente perfil.-

- Reina de belleza (1).
- Diseñador de modas (1).
- Autoridad o referente al sector turismo (1).
- Personajes destacados en las artes (1).

Artículo 6.- El jurado votará dos veces la primera para elegir a 5 candidatas semifinalistas y en la segunda para elegir a la reina infantil del Carnaval.

Artículo 7.- El jurado emitirá su voto de acuerdo a los criterios establecidos.

Artículo 8.- En caso de empate, el jurado procederá a una nueva votación o tomará la decisión que considere conveniente.

Artículo 9.- El jurado deberá tener un presidente y secretario, elegidos entre ellos mismos.

Artículo 10.- El jurado votará dos veces.- la primera para elegir a 5 candidatas semifinalistas y la segunda para elegir a la Reina Infantil del Carnaval.

Para efectos de la votación, el jurado recibirá hojas impresas y membretadas por el Patronato del Carnaval conteniendo los criterios establecidos y los nombres de cada candidata.

Artículo 11.- La decisión del jurado es inapelable.

Capítulo V.- Disposiciones Complementarias.-

Artículo 12.- El Comité de Barrio deberá de cumplir obligatoriamente con las presentes Bases de la Elección de la Reina Infantil del Carnaval de Cajamarca del año en curso. De lo contrario se descalificará a su candidata.

Artículo 13.- Si el Comité de Barrio no provee de la documentación solicitada de su representante en los plazos establecidos en el Artículo 3, la Comisión determinará su no participación de su candidata; sin tener oportunidad de justificación ni interrumpir el evento.

Artículo 14.- El comité de barrio deberá respetar la intervención de cada candidata durante su presentación en el certamen de elección. El jurado está en la potestad de sancionar al barrio que no respete esta disposición. La sanción será la eliminación de la candidata, según los criterios establecidos en el Artículo 4.

**Tabla N°5.3: Planilla de Evaluación del Concurso de Reina Infantil.**

Candidata Infantil		Origen	CRITERIOS DE EVALUACION				Puntaje Total
N°	Nombres y Apellidos	Barrio	Belleza física.	Habilidad artística o Talento	Desenvolvimiento	Personalidad	
			5	5	5	5	20
1							
2							
3							
...							
_____		_____	_____	_____	_____	_____	_____
Jurado Clalificador		Jurado Clalificador	Jurado Clalificador	Jurado Clalificador	Jurado Clalificador	Jurado Clalificador	Jurado Clalificador

Sistematización realizado por las Autoras

**R4.- Patrullas y Comparsas Del Carnaval De Cajamarca**

## Capítulo I: Definiciones

Artículo 1.- Se denomina patrulla al grupo de personas disfrazadas con trajes alegóricos y de fantasía. La patrulla está compuesta por un virrey, clones y cuadrilla.

Artículo 2.- Se denomina comparsa al grupo de personas disfrazadas uniformemente con el mismo diseño para todos sus integrantes. El disfraz es de libre representación, prefiriéndose los trajes alegóricos y de fantasía que obtengan alguna representación de nuestro legado cultural cajamarquino y peruano con el fin de mostrar autenticidad e identidad.

Artículo 3.- El Clon viste un disfraz tipo mameluco con alas que se extiende desde las piernas hasta extremo de los brazos y puede ser de distintos colores. Viste un gorro alargado en forma de cucurucho en la cabeza y porta una binza en la mano. El Clon porta un silbato para comunicarse con su agrupación y contagiar alegría en la concurrencia. Realiza un baile cruzado con un baile provocador.

Artículo 4.- Dentro de la estructura organizacional de la patrulla, los clones se categorizan en:

- Primer Clon o Clon mayor.
- Segundo y tercer Clon.
- Clones de la cuadrilla.

Artículo 5.- El Virrey es un personaje vestido con un disfraz elegante y vistoso, denotando alta jerarquía. Lleva una espada, escudo y/o estandarte. Porta un silbato con el cual dirige los movimientos, evoluciones y formaciones de la cuadrilla, así como la dirección que deben seguir los Clones.

Artículo 6.- La cuadrilla es el grupo de personas disfrazadas con trajes alegóricos y de fantasía, representan preferentemente nuestro legado cultural cajamarquino y peruano con el fin de mostrar trajes auténticos y con identidad.

Cada integrante de la cuadrilla puede portar un traje diferente acorde al gusto e imaginación de cada participante.

Artículo 7.- En la cuadrilla pueden existir personajes tradicionales como el viejo, la vieja, la gitana, el brujo o el campesino. También se puede representar personajes de la tradición popular y personajes públicos satirizados.

Artículo 8.- Durante su recorrido, la cuadrilla debe ir acompañada por una agrupación musical.

## Capítulo II: De Los Participantes

Artículo 9.- Los participantes serán en su mayoría personas naturales de Cajamarca y/o con ascendencia cajamarquina o de la región.

Artículo 10.- Los participantes deberán estar debidamente inscritos con sus respectivos comités de Barrio, los cuales son los encargados de la inscripción de las patrullas y comparsas.

Artículo 11.- Los participantes no podrán inscribirse en dos o más barrios a la vez para el concurso.

Artículo 12.- Cada participante deberá trabajar en equipo y respetando las decisiones que se tomen en las reuniones establecidas.

Artículo 13.- Dentro del Concurso de Patrullas y Comparsas se consideran las siguientes categorías:

- Comparsa Infantil.
- Comparsa Juvenil.
- Comparsa Femenina.
- Comparsa Masculina.
- Patrulla menor o Infantil.
- Patrulla Mediana o juvenil.
- Patrulla Grande o mayor.
- Clon.
- Disfraz individual.

Artículo 14.- En caso de no presentarse completas las comparsas o patrullas se descalificarán.

## Capítulo II: De Los Requisitos

Artículo 15.- Para poder participar en el concurso de Patrullas y Comparsas del Carnaval de Cajamarca, cada grupo deberá cumplir los siguientes requisitos.-

- Los integrantes de cada comparsa y/o patrulla deberán ser en su mayoría de los barrios a los cuales van a representar, constando este en su dirección de D.N.I.
- Los integrantes deberán presentar su D.N.I. al momento de su inscripción.



- Al inscribirse en el patronato deben presentar adjunto una lista de la dirección y teléfono del comité de barrio correspondiente.
- Cada comparsa deberá inscribirse primero con el presidente del barrio respectivo, para luego hacerlo con el Patronato del Carnaval del año en curso (un mes antes del evento).
- Los representantes y participantes recibirán capacitación para la elaboración y presentación de sus propios disfraces, las clases serán dadas por personal del Patronato del Carnaval.

Para las categorías.

**Comparsas.-** Las comparsas están compuestas por una cantidad mínima de dieciséis (16) integrantes, las comparsas que tenemos son:

- **Comparsas Masculinas**

- Comparsa Infantil: Conformada por niños hasta los trece (13) años de edad.
- Comparsa Juvenil: Integrada por jóvenes de catorce a dieciséis (16) años de edad.
- Comparsa Mayor: Conformada por hombres mayores de dieciocho (18) años de edad.

- **Comparsas Femeninas**

- Comparsa Infantil: Conformada por niñas hasta los trece (13) años de edad.
- Comparsa Juvenil: Integrada por jóvenes de catorce (14) a dieciséis (16) años de edad.
- Comparsa Mayor: Conformada por mujeres mayores de dieciocho (18) años de edad

- **Comparsa Mixta**

- Comparsa Mixta Mayores: Conformada por hombres y mujeres mayores de dieciocho (18) años de edad.
- Comparsa Mixta Juvenil: Integrada por jóvenes de catorce (14) a dieciséis (16) años de edad.
- Comparsa Mixta Infantil: Conformada por niñas hasta los trece (13) años de edad.

**Patrullas.-** Las patrullas están compuestas por una cantidad mínima de veinte (20) integrantes, entre las categorías de patrullas tenemos:

- Patrulla Infantil o menor: Conformada por niños y /o niñas hasta los trece (13) años de edad.

- Patrulla Mediana: Integrada por jóvenes de catorce (14) a dieciséis (16) años de edad.
- Patrulla Grande: Conformada por hombres y/o mujeres mayores de dieciocho (18) años de edad.
- Clon: Conformada por hombres y/o mujeres mayores de dieciocho (18) años de edad.

Las comparsas y patrullas infantiles deberán ir acompañadas con una comisión de personas mayores debidamente disfrazadas de acuerdo al tema escogido.

Artículo 16.- Con respecto al disfraz este deberá presentar manifestaciones culturales ya sean locales, regional y/o nacional.

### Capítulo III.- De La Calificación.-

Artículo 17.- Se considerarán los siguientes criterios.-

- Tema y originalidad del disfraz.
- Objetivo comunicacional.
- Uniformidad y elección adecuada del disfraz en todos los integrantes.
- Puntualidad.
- Desplazamiento y orden durante el evento.
- Actitud y Aptitud de los participantes
- Sincronización de coreografía o danza específica (aplica solo para comparsas).
- Acompañamiento musical.

Calificación.- Los puntajes por criterio pueden ser entre 3 y 2 puntos, totalizando 20 puntos.

Artículo 17.- La calificación de todos los participantes en el concurso se dividirá en dos etapas:

- La primera calificación será el día del Concurso de Patrullas y Comparsas, el día establecido por el Patronato organizador, donde se calificará el 50% de la puntuación total.
- La segunda calificación será el día del curso Carnavalesco, el día establecido en el programa, calificándose el 50% restante de la puntuación total.

Artículo 18.- Las comparsas que sean auspiciadas por alguna empresa, casa comercial o institución podrán una banderola con el logo de la institución auspiciadora. Está prohibida la presencia publicitaria en el disfraz.

Artículo 19.- Para facilitar la identificación por parte del jurado, las comparsas y patrullas llevarán una banderola estandarte o pancarta de identificación donde se leerá el barrio al que pertenecen.

Artículo 20.- Los disfraces individuales deben estar separados de las patrullas y estar identificados con una pancarta o banderola con la palabra "individual", o en su defecto llevar escrito el nombre del motivo de su disfraz.

Artículo 21.- Los participantes del concurso de patrullas y comparsas deberán tener una distancia no mayor de cinco metros entre agrupaciones y barrios, debiendo respetar las indicaciones de la Policía Nacional, cuyo informe se tomará en cuenta en la calificación general al barrio ganador.

Artículo 22.- Está prohibido repartir material publicitario (Merchandising) durante el concurso.

#### Capítulo IV: Del Jurado

Artículo 23.- El jurado estará conformado por personas idóneas, con conocimientos y experiencia en artes y realización de eventos. Para el cual debe cumplir con el siguiente perfil.-

- Especialista en Artes plásticas (2).
- Sociólogo (1).
- Especialista en danzas (1).
- Promotor o Gestor Cultural (1).

Artículo 24.- El jurado deberá tener un presidente y secretario, elegidos entre sus integrantes.

Artículo 25.- El jurado calificará durante la realización del concurso de patrullas y comparsas y también en el curso carnavalesco, eventos establecidos en el programa oficial de la Fiesta del Carnaval.

El jurado emitirá su fallo al final del día del Corso Carnavalesco y será entregado por escrito al Patronato del Carnaval.

Artículo 26.- El jurado emitirá su voto de acuerdo a los criterios establecidos.

Para efectos de la votación, el jurado recibirá hojas impresas y membretadas por el Patronato del Carnaval conteniendo los criterios establecidos y los nombres de cada comparsa, patrulla y/o participantes con traje unipersonal.

El orden del desfile de cada barrio será establecido por sorteo durante el ciclo de reuniones con los presidentes de cada barrio el cual deberá ser respetado, determinado por horas de manera que se evite la aglomeración y desorden de personas en las principales calles. Seguidamente cada presidente tendrá la obligación de comunicar a cada representante y miembros de sus barrios, lo establecido anteriormente.

Artículo 27.- En caso de empate, el jurado procederá a una nueva votación o tomará la decisión que considere conveniente.

Artículo 28.- La decisión del jurado es inapelable.

#### Capítulo V: De Sus Actividades

Artículo 29.- Los ganadores de cada categoría establecida, participarán en las actividades centrales del carnaval y según se consideren necesario. Además de participar en actividades de promoción turística de la región, según sea el caso participarán en actividades dentro y fuera de la ciudad donde sean invitados como acompañantes durante el año de su elección de ganadores. Esto se realizará con previa coordinación con los ganadores y el Patronato del Carnaval del año en curso.

Artículo 30.- El patronato y/o entidad que invita deberá asumir los gastos que se requieran en cada presentación de manera que se facilite la participación de los ganadores.

Artículo 31.- Al finalizar los ganadores y mejores disfraces tendrán la oportunidad de exponer sus trabajos en una exposición que organizará el Patronato del Carnaval previos días a las fechas principales.

#### Capítulo VI: Disposiciones Complementarias

Artículo 32.- El Comité de Barrio deberá de cumplir obligatoriamente con el comunicado de las bases del Concurso de Patrullas y Comparsas del año en curso.

Artículo 33.- De no cumplir con lo establecido en las reuniones el barrio será sancionado y restará puntos a todos sus participantes y/o descalificarlos.

Artículo 34.- Si los integrantes de algún barrio a participar en el desfile no se presenta en la hora establecida no tendrá oportunidad ni justificación a interrumpir el evento para participar quedando por consecuencia descalificado.

Artículo 35.- En cuanto a documentación de los integrantes de cada barrio, los representantes del barrio deberán presentar los nombres e información necesaria al presidente el cual lo

hará al Comité del Patronato del Carnaval del año en curso durante las fechas establecidas por este. De lo contrario no podrá desfilarse y no tendrá derecho a participar en el "Concurso de Comparsas y Patrullas" ni ser beneficiado de este.

Artículo 36.- En caso de presentarse un tema y disfraz igual o similar se realizará una investigación para determinar el origen del disfraz, de identificarse plagio la comparsa será sancionada con la descalificación automática.

**Tabla N°5.4: Planilla De Evaluación del Concurso De Patrullas y Comparsas.**

PATRONATO DEL CARNAVAL COMITÉ DE CONCURSO DE PATRULLAS Y COMPARSAS.									
INFORMACIÓN GENERAL									
Nombre de Grupo de Participantes					N° de Participante				
Nombre de Origen*									
Origen*					Memoria Descriptiva <input type="checkbox"/> Si <input type="checkbox"/> <input type="checkbox"/> No <input type="checkbox"/>				
Local									
Barrio	Centro Poblado	Caserío							
CATEGORIAS									
Patrullas				Comparsas					
Patrulla Grande(1)	Patrulla Chica(2)			Comparsa Masculina Infantil.	Comparsa Femenina Infantil.		Comparsa Mixta Infantil		
Virrey.	Virrey.			Comparsa Masculina Juvenil.	Comparsa Femenina Juvenil.		Comparsa Mixta Juvenil		
1° Clon o Clon Mayor.	1° Clon o Clon Mayor.			Comparsa Masculina Mayores.	Comparsa Femenina Mayores		Comparsa Mixta Mayores		
2° Clon.	2° Clon.								
3° Clon.	3° Clon.								
Cuadrilla.	Cuadrilla.								
Nota: (1) Mayores / (2) Niños									
CRITERIOS DE EVALUACION									
Criterios	Ptj.	Calificación			Total de Puntaje				
		1	2	3					
Tema y originalidad.	3	1	2	3					
Objetivo comunicacional.	3	1	2	3					
Uniformidad de traje en los integrantes.	2	1	2	....					
Puntualidad.	3	1	2	3					
Desplazamiento y orden.	3	1	2	3					
Actitud y Aptitud de los participantes.	2	1	2	....					
Sincronización en la Coreografía.	2	1	2	....					
Acompañamiento Musical.	2	1	2	....					
<b>TOTAL</b>	<b>20</b>								
Jurado Calificador		Jurado Calificador			Jurado Calificador			Jurado Calificador	

Sistematización realizado por las Autoras.

## **R5: Gran "Curso de Carnaval" de Cajamarca**

### Capítulo I.- Definición

Se denomina Corso del Carnaval al desfile de carros alegóricos con reinas, patrullas, comparsas y banda de músicos; con el propósito de rescatar valores culturales, folclóricos, sociales, costumbristas y turísticos.

### Capítulo II.- De los participantes

Artículo 1.- Podrán participar del Corso del Carnaval.-

- Barrios.
- Centros poblados.
- Caseríos.
- Distritos.
- Provincias y
- Instituciones públicas y privadas (bancos, universidades, entre otros).

Todas deberán inscribirse de forma obligatoria ante la Comisión responsable en los días y plazos establecidos en la presente base y cumplir con los requisitos y pagos correspondientes.

Artículo 2.- Existen tres categorías de participantes.

- Los Barrios, caseríos y centros poblados menores de la provincia.
- Distritos y provincias del departamento.
- Instituciones públicas y privadas, industriales, artesanales, comerciales, de servicio y asociaciones.

### Capítulo III.- Del Desfile y Presentación de Delegaciones.

Artículo 3.- La concentración de carros alegóricos, bandas de músicos, patrullas y comparsas será en estricto orden de llegada de las delegaciones a la zona establecida. Quienes infrinjan esta determinación y promuevan desorden o conflictos serán descalificados en su participación. Si persistieran en esta actitud serán retirados de la zona de concentración por las fuerzas del orden y se les impedirá la participación.

Artículo 4.- Los concursantes ganadores del "Concurso de Patrullas y Comparsas", están obligados a participar del Gran "Curso de Carnaval" disfrazados con sus respectivos Barrios. De lo contrario no serán acreedores del premio.

- Los concursantes ganadores del "Concurso de Patrullas y Comparsas", deberán ser los mismos participantes y número presentado el día anterior, quienes deberán de participar en el desfile del Gran "Curso del Carnaval".
- Las comparsas y patrullas infantiles deberán ir acompañadas con una comisión de personas mayores debidamente disfrazadas de acuerdo al tema escogido.
- Las comparsas y/o patrullas deberán estar conformadas con un mínimo de dieciséis (16) integrantes y un máximo de treinta (30); todos deberán estar correctamente uniformados.
- Con respecto al traje este deberá presentar manifestaciones culturales ya sean locales, regionales, nacionales e internacionales. Para lo cual todos sus participantes deberán estar debidamente disfrazados.

Artículo 5.- No están obligados a participar las patrullas, comparsas y trajes unipersonales que no ganaron. Del mismo modo se agradece su participación durante el Gran "Curso del Carnaval", para lograr un mayor realce de la Fiesta de nuestro Carnaval.

Artículo 6.- Podrán participar comisiones de los distintos centros poblados, caseríos, distritos y provincias de Cajamarca. Para lo cual el Patronato del Carnaval dirigirá a la Municipalidad o Teniente Alcalde correspondiente una carta de invitación para su participación. La cual tendrá que ser contestada como máximo en un plazo de una semana, con la aceptación o negación según sea el caso.

Artículo 7.- Sólo se aceptará una comisión por cada centro poblado, caserío, distrito y/o provincia para que la represente en el Gran "Curso del Carnaval" de Cajamarca. La cual deberá estar registrada en el Patronato del Carnaval.

Artículo 8.- Para poder participar en el Gran "Curso de Carnaval" de Cajamarca cada Comisión invitada deberá cumplir los siguientes requisitos.-

- Contar con un representante, el cual estará en constante comunicación con su delegado asignado por el Patronato del Carnaval de Cajamarca.
- Los integrantes de cada delegación deberán ser en su mayoría nacidas en las zonas a las que representan.



- Cada Comisión tendrán que presentar una lista donde conste.- Nombres y D.N.I. de sus integrantes. Los cuales deben ser mayores de 18 años de edad.
- Las Comisiones estarán integradas con un mínimo de treinta (30) y un máximo de cincuenta (50) personas.
- Los representantes de cada Comisión pueden solicitar capacitación para la elaboración y presentación de sus propios trajes, según se solicite, previa coordinación con el delegado de Patronato del Carnaval de Cajamarca.

Artículo 9.- Las delegaciones invitadas deberán presentar traje alusivo a su lugar de origen o con motivos alegóricos para poder desfilan en el Gran "Curso del Carnaval" de Cajamarca. Todos sus integrantes deberán estar debidamente disfrazados.

Según se considere por la Comisión invitada podrá presentar carro alegórico con temas alusivos a su lugar de origen y se con la presencia de su reina.

Artículo 10.- La zona de concentración del recorrido a establecerse será establecida en el año en que se realice la Fiesta del Carnaval.

#### Capítulo IV.- De los requisitos en los carros alegóricos

Artículo 11.- Los requisitos establecidos a cumplir son los siguientes.-

- Serán armados sobre plataformas, cama baja, carreta, camión o semi tráiler con un máximo de doce (12) metros de largo desde el tracto remolcador de la unidad.
- Tener una altura máxima de cinco (5) metros desde el suelo con un ancho máximo de tres (3) metros.
- Toda la carrocería deberá estar cubierta con el diseño del carro.
- El vehículo remolcador deberá encontrarse en óptimas condiciones para lo cual debe presentar un certificado de revisión técnica actualizado.
- Está prohibido el uso de plásticos en el acabado de los motivos de los carros alegóricos.
- Está prohibido el uso de recursos vegetales como plantas, árboles, arbustos y especies en peligro de extinción.
- Prohibido que personas ajenas a la alegoría del carro permanezcan sobre él durante el recorrido.
- El carro alegórico deberá resaltar aspectos de identidad cajamarquina, sin ningún espacio publicitario que supere en espacio y vistosidad al motivo central. Si hubiese propaganda dentro del carro alegórico, esta se realizará en las faldas del

carro, en las dos caras laterales y deberá estar enmarcada en un rectángulo proporcional de noventa (90) cm. por sesenta (60) cm.

- La omisión de este estándar en la presentación de la propaganda afectará en el puntaje de su calificación.
- Los barrios o instituciones participantes en el curso deberán presentar a la comisión, hasta veinticuatro (24) horas antes del desfile, una memoria descriptiva del motivo del carro alegórico para efectos informativos de las transmisiones de los medios de comunicación. La comisión se compromete a guardar reserva de esta información hasta el inicio del evento.
- Está prohibido acompañar el curso en bicicletas, motocicletas y/o triciclos.
- Queda prohibida la presencia de personas que estén sobre el carro alegórico que no concuerden con el motivo de la alegoría. Solamente irán las reinas (juvenil y/o infantil) damas de compañía, pajes y otros debidamente disfrazados de acuerdo al motivo del carro.
- Queda prohibida la participación de personas en evidente estado de ebriedad.

#### Capítulo VI.- De La Inscripción.-

Artículo 11.- Los participantes podrán inscribirse con un mes antes de anticipación, fecha dada a conocer con exactitud públicamente por el patronato del Carnaval Cajamarquino del año en que se realice.

Artículo 12.- Quedan exonerados del costo de inscripción.- Los barrios, caseños, provincias, centros poblados, instituciones de servicio como.- Policía Nacional del Perú, Ejército Peruano, Compañía de Bomberos, Serenazgo y empresas de comunicación social, con quienes se firmará un convenio en donde se compensará su inscripción con la difusión de avisos, comunicados, notas de prensa, entrevistas y otros que deriven del Patronato.

Artículo 13.- El costo de inscripción se realizará teniendo en cuenta dos categorías.-

- Empresas privadas – S/. 6000.00 nuevos soles.
- Instituciones Públicas – S/. 1500.00 nuevos soles.

Artículo 14.- Quedan exoneradas de inscripción todas las empresas y entidades mencionadas en el Artículo 12, que apoyen con la presentación de los carros alegóricos de los diferentes barrios, centros poblados o caseños.

### Capítulo III.- De La Calificación.-

Artículo 15.- Se considerarán los siguientes criterios.-

- Tema y originalidad del carro alegórico.
- Construcción, presentación y acabado del carro alegórico.
- Objetivo comunicacional.
- Uniformidad de traje en todos los integrantes del Comité de Barrio.
- Puntualidad en el lugar de concentración.
- Desplazamiento y orden durante el evento.
- Actitud y Aptitud de los participantes

Calificación.- En base a puntos 3 y 2 puntos correspondiente sumando un total de 20 puntos.

### Capítulo IV.- Del Jurado.-

Artículo 16.- El jurado estará conformado por personas idóneas, con conocimientos y experiencia en artes y realización de eventos. Para el cual debe cumplir con el siguiente perfil.-

- Especialista en Artes (2).
- Sociólogo (1).
- Profesor de danzas (2).
- Promotor o Gestor Cultural (2).

Artículo 17.- El jurado deberá tener un presidente y secretario, elegidos entre ellos mismos.

Artículo 18.- El jurado calificará durante la realización del evento del "Gran Corso de Carnaval".

Artículo 19.- El jurado emitirá su voto de acuerdo a los criterios establecidos.

Para efectos de la votación, el jurado recibirá hojas impresas y membretadas por el Patronato del Carnaval conteniendo los criterios establecidos y los nombres de cada comparsa, patrulla y /o participantes con traje unipersonal ganadores y comités participantes.

Cada comparsa (femenina, masculina e infantil), patrulla y participantes con trajes individuales deberán respetar el orden, espacio y salir con su barrio correspondiente.

El orden de desfile de cada barrio será establecido por sorteo durante el ciclo de reuniones con los presidentes de cada barrio el cual deberá ser respetado, determinado por horas de

manera que se evite la aglomeración y desorden de personas en las calles aledañas. Seguidamente cada presidente tendrá la obligación de comunicar a cada representante y miembros de sus barrios.

Artículo 20.- El resultado final del Concurso de Patrullas y Comparsas se complementará con el 50% restante obtenido en el Corso Carnavalesco.

Artículo 21.- La decisión del jurado es inapelable.

#### Capítulo V.- De Sus Actividades.-

Artículo 22.- Cualquier carro alegórico que se presente en condiciones inaceptables de calidad y prescripciones previas, no podrán participar en el desfile.

Artículo 23.- Las instituciones educativas, ligas deportivas y otras organizaciones quedan prohibidas de hacer demostraciones en la pista de desfile, estos actos generan retraso innecesario. El desfile debe ser fluido.

Artículo 24.- También está prohibida su presentación exhibiendo solo polos y vestimenta institucionales. Todos los participantes del curso están obligados a vestir trajes con motivos alegóricos a nuestro legado cultural a fin de afianzar la identidad Cajamarquina del Carnaval.

Artículo 25.- También está prohibida durante el desfile la presencia de personas pintarrajeadas, ni ebrias así como tampoco participantes con actitudes, comportamientos o acciones que vayan contra la moral y las buenas costumbres. Las personas que insistan en esta actitud serán retiradas de la pista de desfile y detenidas por la Policía Nacional del Perú.

Artículo 26.- Queda terminantemente prohibido lanzar desde el carro alegórico material promocional (Merchandising) a las tribunas así como dulces y productos comerciales, pues generan desorden y podrían causar alguna desgracia en los graderíos y/o estrados.

Artículo 27.- Los carros alegóricos ganadores y mejor organización de Comités de Barrio, por conveniencia participarán en las actividades centrales del carnaval y según se consideren necesario, como se indica en el Artículo 4.

Artículo 28.- Al finalizar los ganadores tendrán la oportunidad de exponer sus trabajos en una exposición que organizará el Patronato del Carnaval después de las fechas principales.

## Capítulo VI.- Disposiciones Complementarias.-

Artículo 29.- El Comité de Barrio deberá de cumplir obligatoriamente con el comunicado de las bases para el Gran "Curso de Carnaval" del año en curso.

Artículo 30.- Si los integrantes a participar en el desfile representando a su barrio no se presentan a la hora establecida no tendrá oportunidad ni justificación a interrumpir el evento para participar quedando por consecuencia descalificado.

Artículo 31.- Los participantes de las diferentes patrullas y comparsas que se encuentren en evidente estado de ebriedad serán separados del curso y descalificados.

Artículo 32.- En caso de presentarse un tema igual o similar se realizará una investigación para determinar el origen del disfraz, de identificarse plagio la comparsa se descalificará automática.

Artículo 33.- Los carros alegóricos que durante el inicio y el recorrido del Corso no cumplan con lo reglamentado, serán sancionados con la no participación en la actividad.

Artículo 34.- Los carros alegóricos que no respeten el orden de la ubicación para su participación, serán descalificados, sin reclamo alguno.

## Capítulo VII.- De la seguridad

Artículo 35.- Se prohíbe el estacionamiento de toda clase de vehículos a lo largo del recorrido del curso. Bajo sanción de una papeleta efectiva por la Policía Nacional del Perú y será retirado del lugar siendo conducido al depósito Municipal.

Artículo 36.- Participarán en la seguridad y respuestas a emergencias.- La Policía Nacional del Perú, Ejército del Perú, Serenazgo, Essalud, Hospital Regional de Salud, clínicas e instituciones superiores de salud, alumnos de la Escuela de Suboficiales PNP y Bomberos.

Artículo 37.- Se ubicará en lugares estratégicos, paramédicos y ambulancias de auxilio con la colaboración del Ministerio de Salud, Instituto de Seguro Social, Sanidad de Fuerzas Policiales, Compañía de Bomberos y Clínicas particulares.

Artículo 38.- Los conductores de los carros alegóricos pasaran un dosaje etílico previo al inicio del recorrido, a cargo de la Policía de Tránsito. De encontrarse con niveles de alcohol por encima del límite permisible, deberá ser reemplazado en el acto, caso contrario será separado junto con el carro alegórico.

### Capítulo VIII.- De Los premios

Artículo 39.- Los premios se darán por categorías (Artículo 3) y estarán a cargo del Patronato del Carnaval.

Artículo 40.- En caso de empate, el premio será repartido en partes iguales.

**Tabla N°5.5: Planilla De Evaluación del Corso.**

INFORMACIÓN GENERAL												
Nombre de Grupo de Participantes								N° de Participante				
Nombre de Origen*												
Origen*												
Local		Regional		Nacional								
Barrio		Distrito		Departamento								
Centro Poblado		Provincia										
Caserío												
Memoria Descriptiva												
Si												
No												
CATEGORIAS												
Patrullas			Comparsas							Carrros Alegóricos		
Patrulla Grande(1)		Patrulla Chica(2)		Comparsa Masculina Infantil.						Presentación		
Virrey.		Virrey.		Comparsa Masculina Juvenil.						Materiales		
1° Clon o Clon Mayor.		1° Clon o Clon Mayor.		Comparsa Masculina Mayores.						Tema o Motivo		
2° Clon.		2° Clon.								Personas		
3° Clon.		3° Clon.		Comparsa Femenina Infantil.						Publicidad		
Cuadrilla.		Cuadrilla.		Comparsa Femenina Juvenil						Recurso Vegetal en peligro de extinción		
Nota: (1) Mayores / (2) Niños				Comparsa Femenina Mayores.						Local		
										Reina		
				Comparsa Mixta Infantil						Nacional		
				Comparsa Mixta Juvenil						Reina Infantil		
				Comparsa Mixta Mayores						Más de 90x60cm		
										De 90x60cm		
										Menos de 90x60cm		
										Polietileno		
										Vestimenta		
										Con Traje		
										Sin Traje		
CRITERIOS DE EVALUACION												
Criterios		Ptj.	Calificación			Total de Puntaje						
Tema y originalidad.		3	1	2	3							
Objetivo comunicacional.		3	1	2	3							
Construcción, presentación y acabado del carro alegórico.		2	1	2	....							
Uniformidad de traje en los integrantes del Comité de Barrio.		3	1	2	3							
Puntualidad.		3	1	2	3							
Desplazamiento y orden.		3	1	2	3							
Actitud y Aptitud de los participantes.		3	1	2	3							
TOTAL		20	TOTAL									
Jurado Calificador		Jurado Calificador			Jurado Calificador			Jurado Calificador				

Sistematización realizado por las Autoras.

## **R6 Concurso de "Viudas" del Velorio del Ño Carnavalón"**

### Capítulo I.- De los Participantes

Artículo 1.- Podrán participar representantes de los Barrios, Caseríos y Centros Poblados e incluso del público en general, por considerarse un concurso abierto para la población.

Artículo 2.- Toda viuda participante, vestirá adecuadamente en concordancia al motivo que representa dicho evento carnestolendo.

Artículo 3.- Las viudas participantes se presentan solas o acompañadas de acuerdo al motivo de su presentación.

Artículo 4.- Las viudas participantes se presentaran en la fecha y hora establecido en el programa oficial del carnaval.

### Capítulo II.- De la inscripción

Artículo 5.- La inscripción se realizará en el Patronato del Carnaval, los participantes llenan la ficha correspondiente.

La inscripción se realizará 15 días antes de realizarse el evento.

### Capítulo III.- De la Calificación

Artículo 6.- Se considerarán los siguientes criterios.-

- Puntualidad en el lugar de concentración.
- Tema y motivo de representación.
- Caracterización y actuación.
- Expresión corporal.
- Buen humor y Picardía.
- Ecuanimidad.

Calificación.- En base a puntos 3 y 4 puntos correspondiente sumando un total de 20 puntos.

### Capítulo IV.- De los premios

Artículo 7.- El premio correspondiente a la viuda ganadora será de.-

1° Lugar.- seiscientos nuevos soles (600.00 nuevos soles)



2° Lugar.- cuatrocientos nuevos soles (400.00 nuevos soles)

- La calificación de cada viuda participante se hará de acuerdo con el gusto y preferencia del público asistente al evento, el cual erigirá a la viuda ganadora, mediante la intensidad y duración de los aplausos.
- Los premios se entregan el día de la premiación general de todas las actividades.

#### Capítulo V.- De sus Actividades

Artículo 8.- Las viudas obligatoriamente participaran en el entierro del "Ño Carnavalón", a realizarse el día establecido en el programa oficial del Carnaval.

Artículo 9.- Se exige a todas las viudas participantes en el evento no ingerir bebidas alcohólicas antes de su participación.

Artículo 10.- La impuntualidad, desorden y groserías que atente contra la moral y buenas costumbres de los ciudadanos, se toma en cuenta para su calificación.

**Tabla N°5.6: Plantilla de evaluación concurso de viudas.**

Concursante - Viuda			CRITERIOS DE EVALUACION						Puntaje Total
N°	Nombres y Apellidos	Barrio	Puntualidad	Tema, Motivo y Originalidad	Ecuanimidad	Buen Humor.	Caracterización y Actuación.	Expresión Corporal.	
			3	4	3	3	4	3	20
1									
2									
3									
...									

Sistematización realizado por las Autoras.